

VÄGGFÄSTE / GOLVFÄSTE / NEDGJUTNING

För infästning i betongmur /trappa.

A



Betongskruv
10x70
Ingår ej, köpes separat

B



Mutter
M10

C



MK6S
M10x23

D



Bricka
10,5x2

1

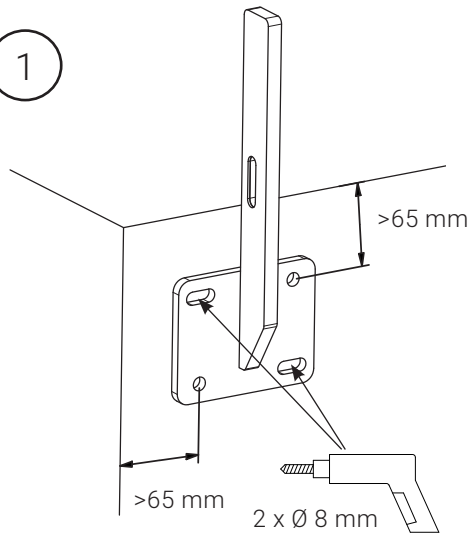

Minsta avstånd 65 mm för hålet till
betongskruven.

2

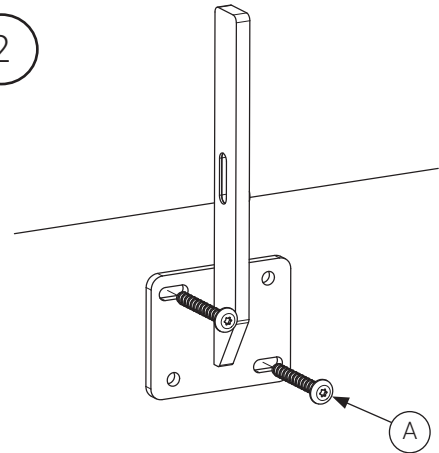

Dra inte åt skruvarna helt ifall justering
behövs.

3

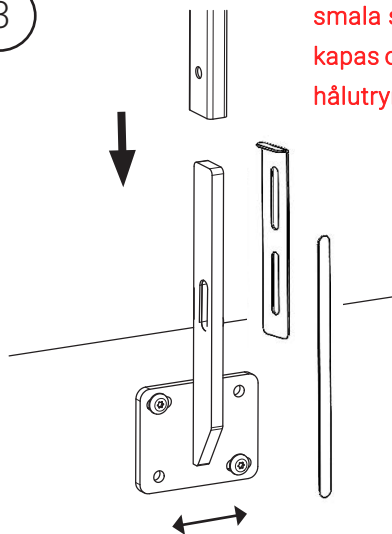

Justera fästet i horisontell riktning vid behov.

**OBS! För att undvika glapp
placeras shims mellan
fundament och stolpe. Det
smala shimset kan behöva
kapas om det är trångt i
hålutrymmet.**

4

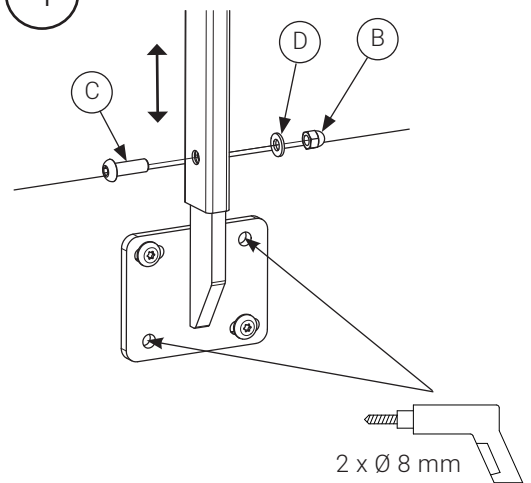

Dra skruven genom stolpen ordentligt så att
stolpröret pressas ihop mot fundamentet.
Använd mutterdragare.

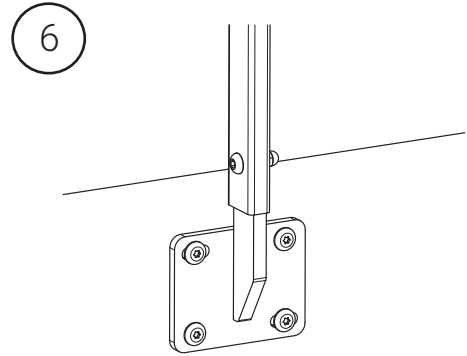
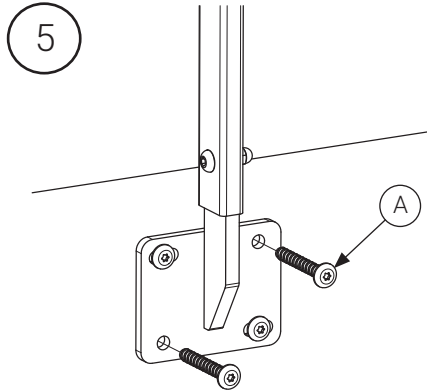

KLAMMER VÄGGFÄSTE

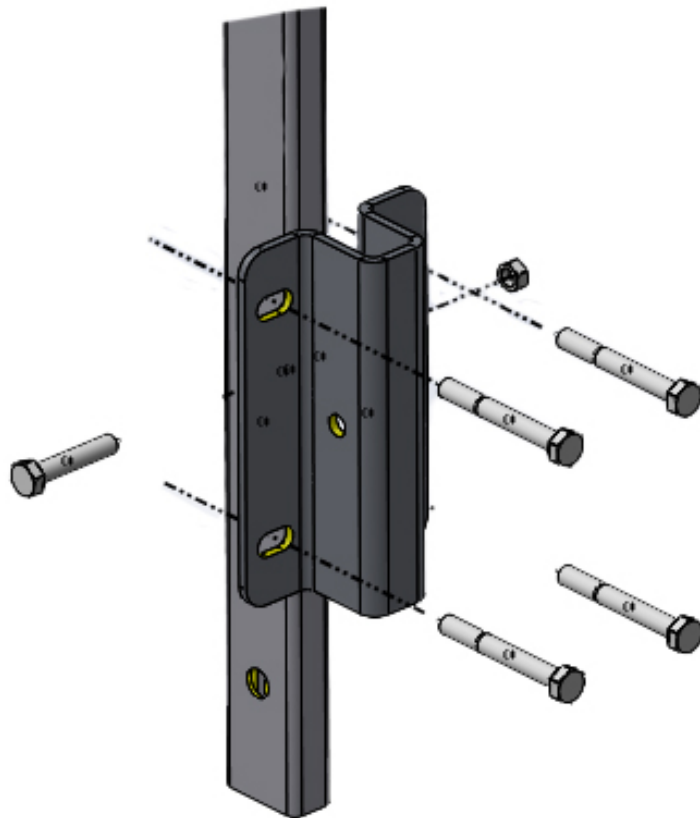

GOLVFUNDAMENT monteras med samma princip som väggfundament

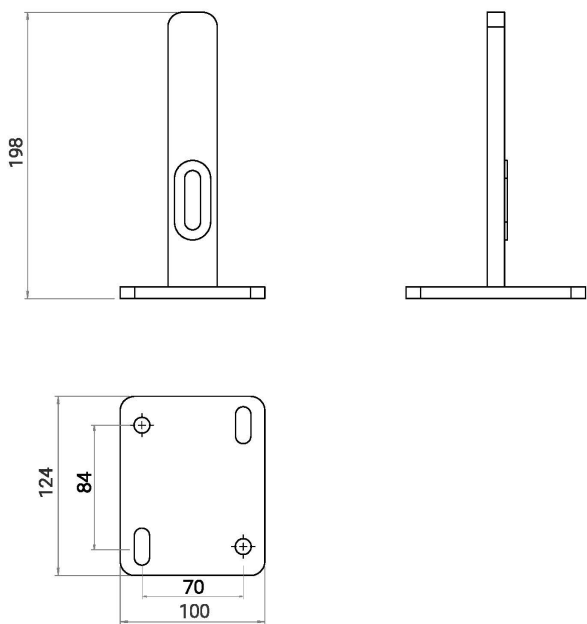

NEDGJUTNING

Stolpar för nedgjutning platsgjutes i markrör / gjutrör. Storlek på fundamentet beror på markförhållanden men vi rekommenderar alltid minst $\varnothing 200$ mm gjutrör.

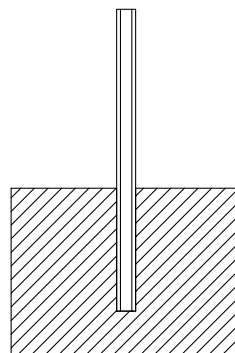

OBS! För att undvika frostsprängning i stolpen finns dräneringshål i stolpen. Säkerställ att dräneringshålet hamnar ovan cement, annars måste nytt hål borraras.

Kontakt

WEBB
somadesign.se

MAIL
hello@somadesign.se

TELEFON
036-12 30 01

INSTAGRAM
@somadesign.se