

HANDEDAR-RÄCKE

Infästningar: Nedgjutning, Väggfäste

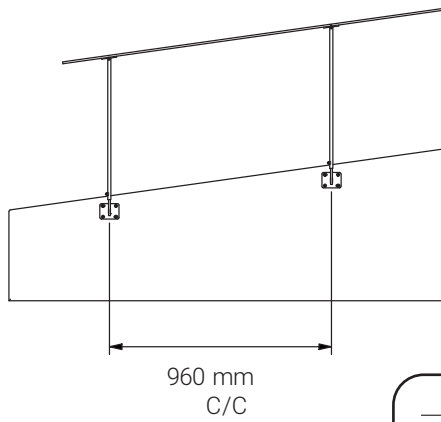

A



MF6S M8x18

B



MK6S M8x12

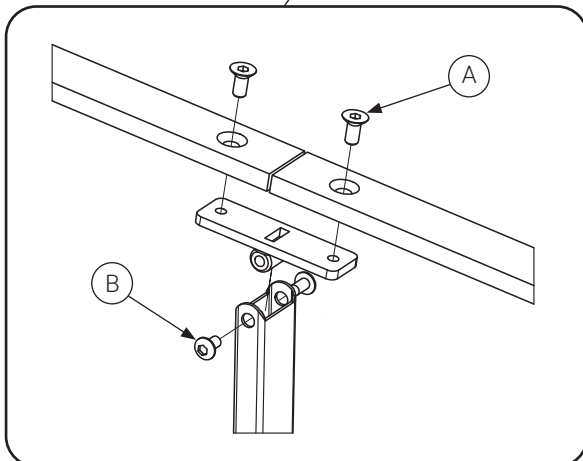
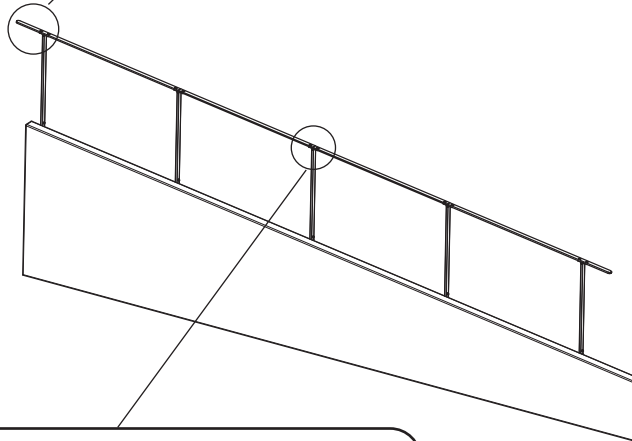
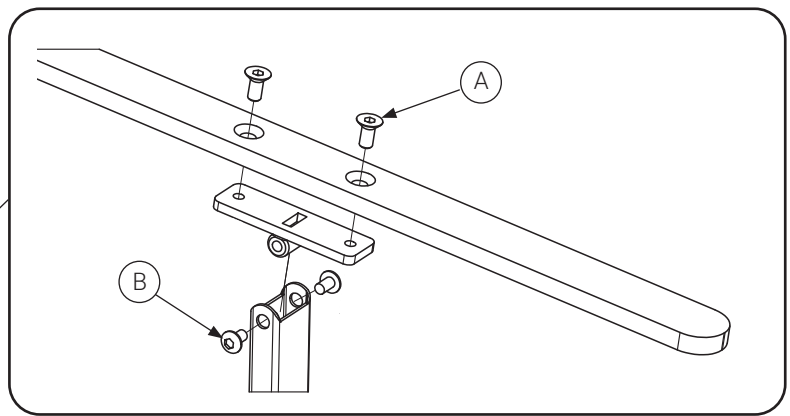

Tips! Montera ihop räckesdelarna innan fastgjutning eller fastbultning slutförs. Justermånen sitter i fundamenteringen. Påbörja alltid montage av räcket i hörn och vinkeländringar och jobba utåt.

RAMPRÄCKE

Infästningar: Nedgjutning, Väggfäste

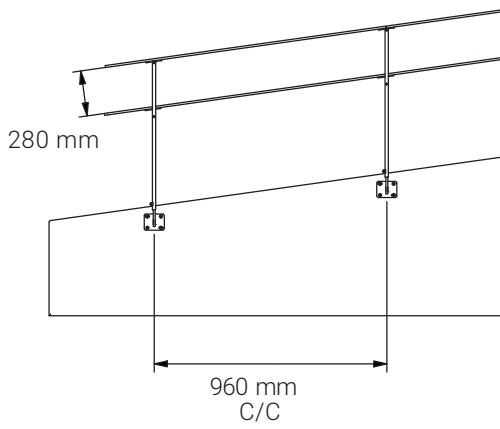

A



MF6S M8x18

B



MC6S M8x50

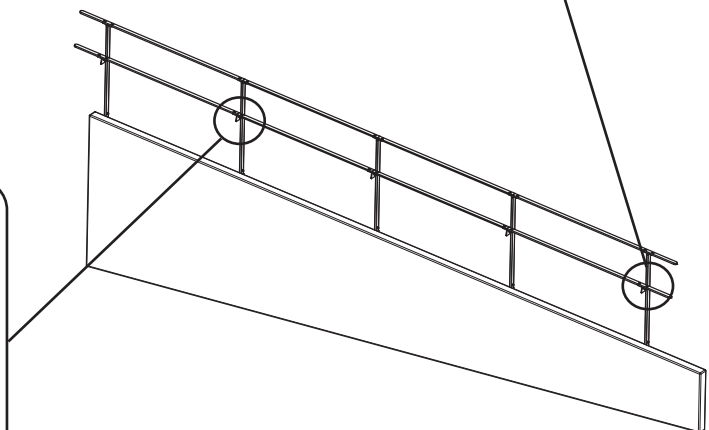
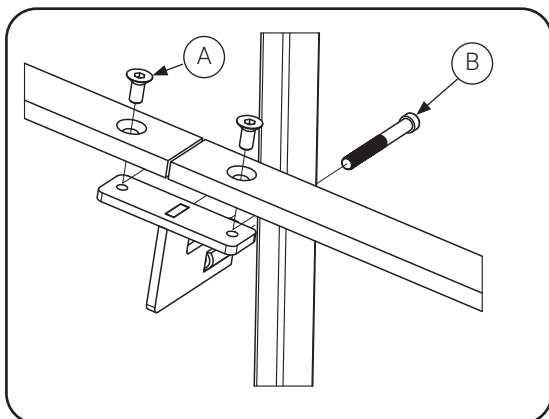
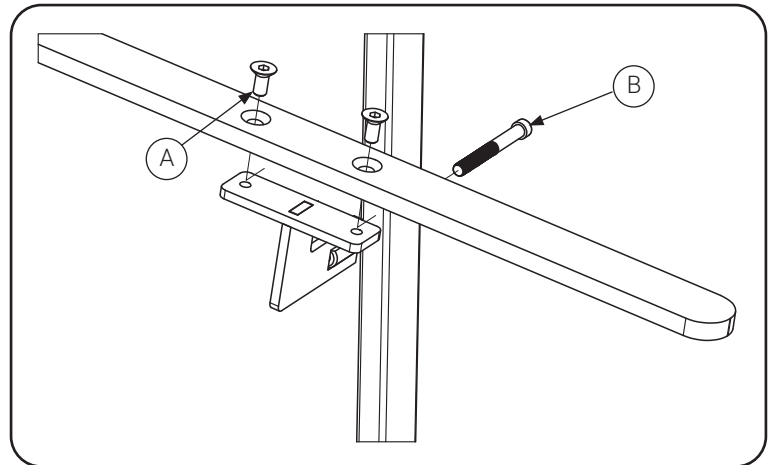
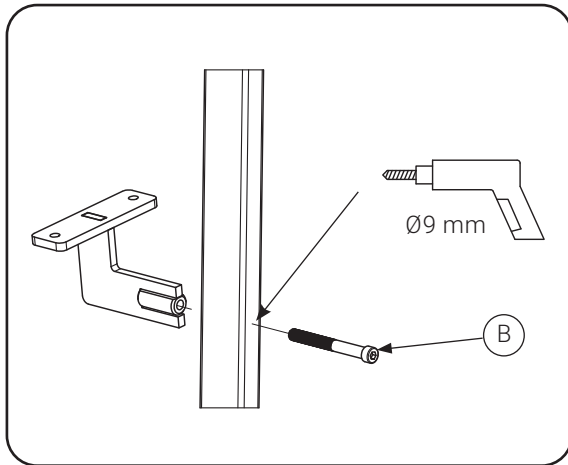

Vi har möjlighet att tillverka specialvinklar för lutning och vilplan.

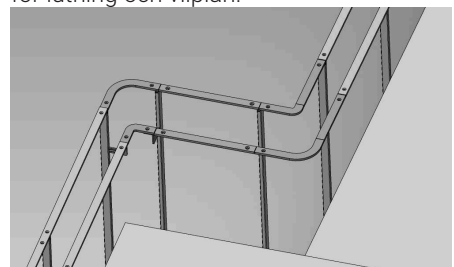

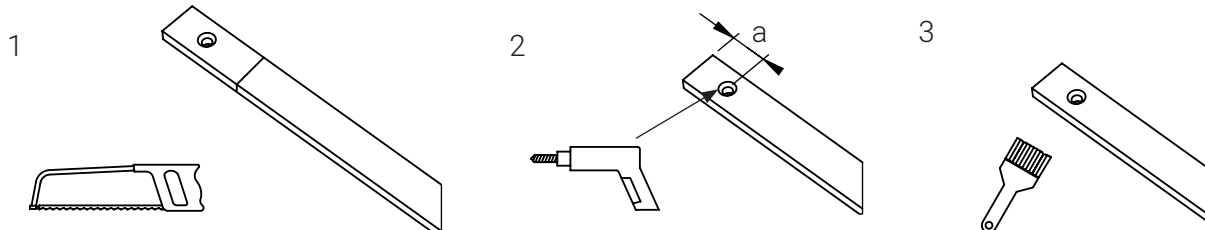

Obs! Vid tillpassning kapas handledarna till önskad längd. Kapa och borra nytt försänkt hål $\varnothing 9$ för M8, bättra med kallgalv och med färg efter montage på lackerade räcken.

De vertikala ovala hålen på fundamenten gör att du kan justera i sidled. Det horisontella hålet i stolpfundamentet justerar i höjdlid. Montera hela räcket och justera före bultarna dras åt.

Klarar de flesta lutningar från 0° till 27° grader.

För försänkt hål för övre plattstång och handledare ska mått "a" vara 39mm.

Kontakt

WEBB
somadesign.se

MAIL
hello@somadesign.se

TELEFON
036-12 30 01

INSTAGRAM
@somadesign.se