

Montering Snurrmöbler	sida 2
Montering Stolar & Soffor	sida 3
Montering Pallar & Bänkar	sida 4
Montering Bord	sida 5
Nedgjutning alla möbler	sida 6
Fastbultning hårdgjord	sida 7
Fastbultning stenmjöl	sida 8
Monteringsavstånd till bord	sida 9 -10

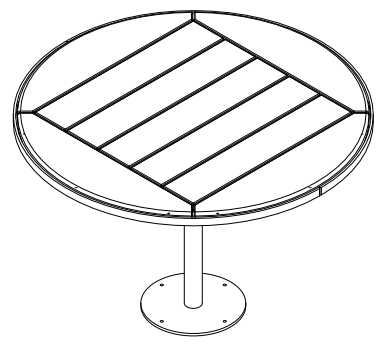
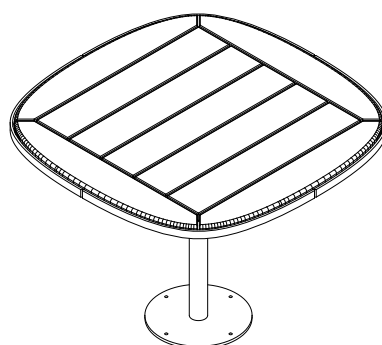

Snurrbara stolar och pallar har en återgående snurrfunktion vilket innebär att de återgår till sitt utgångsläge igen. Detta skapar fin ordning och reda på platsen men innebär att man måste ha koll på riktningen vid fastsättning i mark.

Artikelnummer snurrstolar:  
S0500s | S0501s

OBS! återgående snurrfunktion, se till att montera sitsen rakt i den riktning den ska stå.

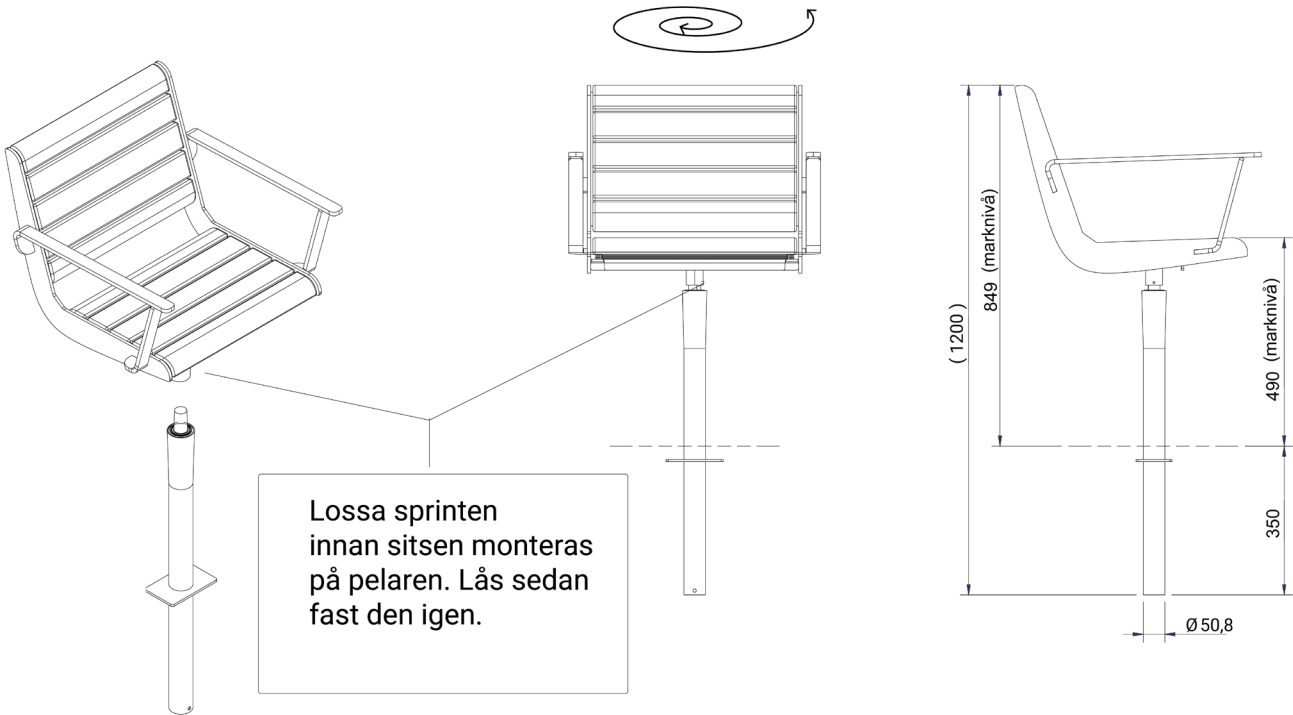

Artikelnummer snurrpallar:  
S0504s | S0505s

OBS! återgående snurrfunktion, se till att montera sitsen rakt i den riktning den ska stå.

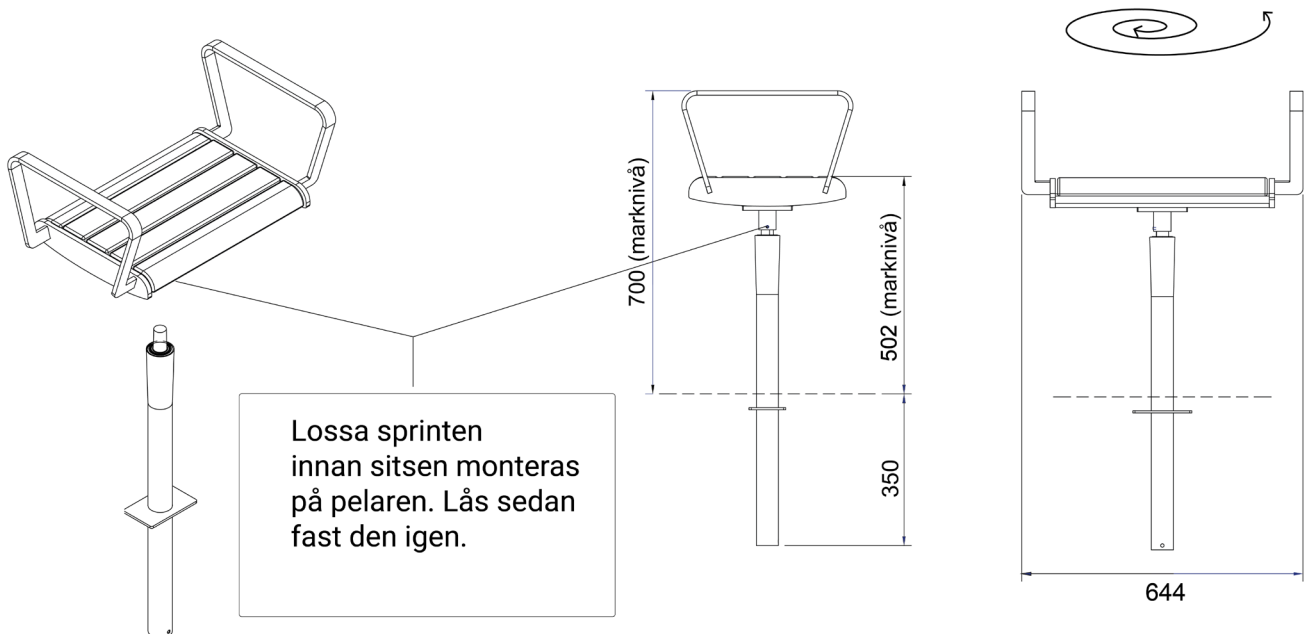

För att spara plats vid transport levererar vi sitsar och ben för sig. Dessa skruvas enkelt ihop med 4 st bultar på plats.  
Obs! Efterdra skruvar efter en tid.

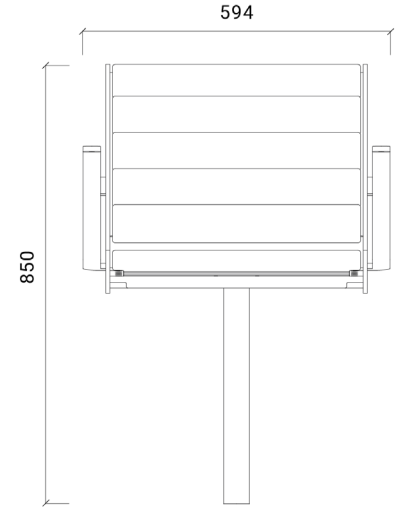
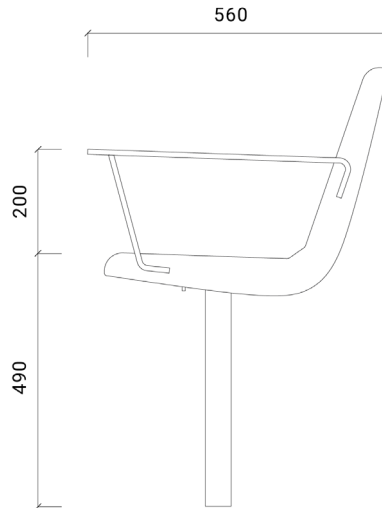
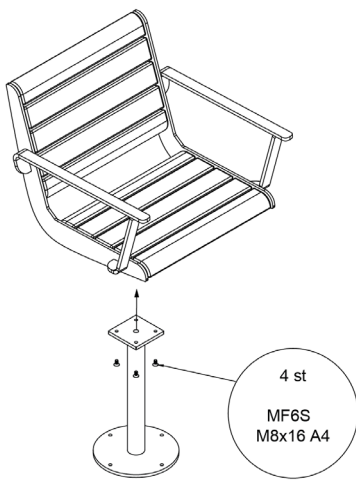

Artikelnummer stolar:  
S0500 | S0501

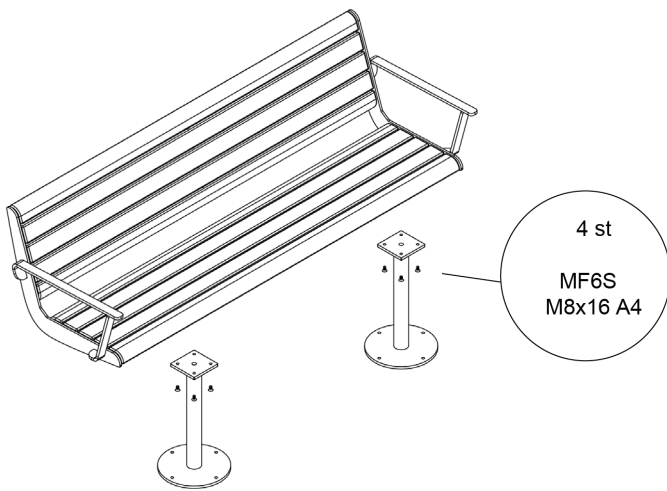

Artikelnummer soffor:  
S0502 | S0503

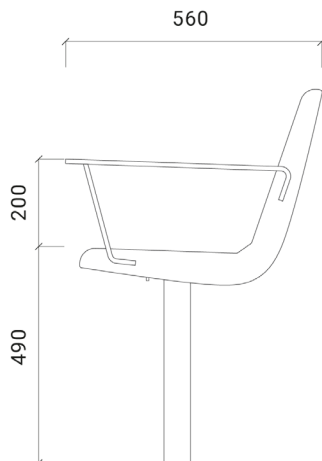

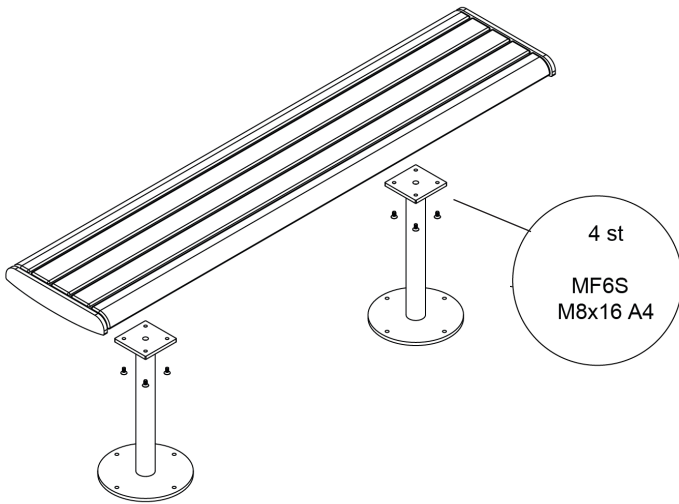

Artikelnummer bänkar:  
S0506 | S0507

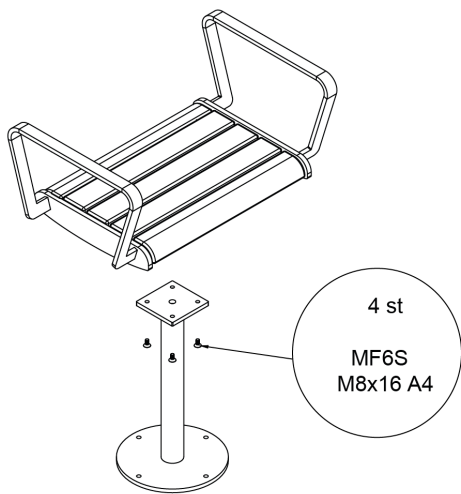
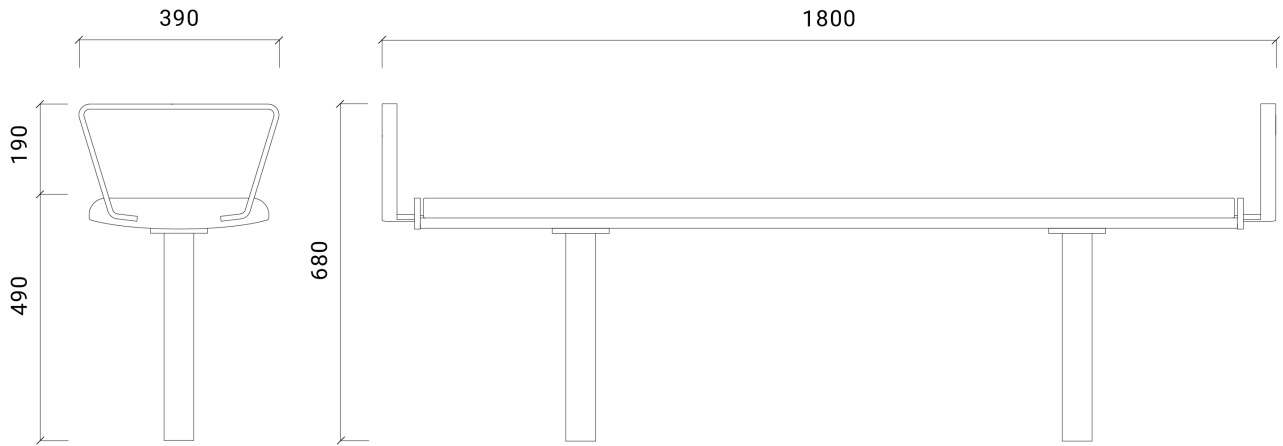

Artikelnummer pallar:  
S0504 | S0505

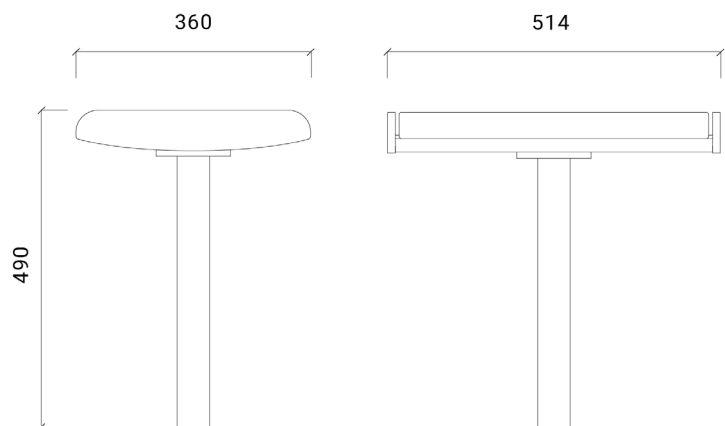

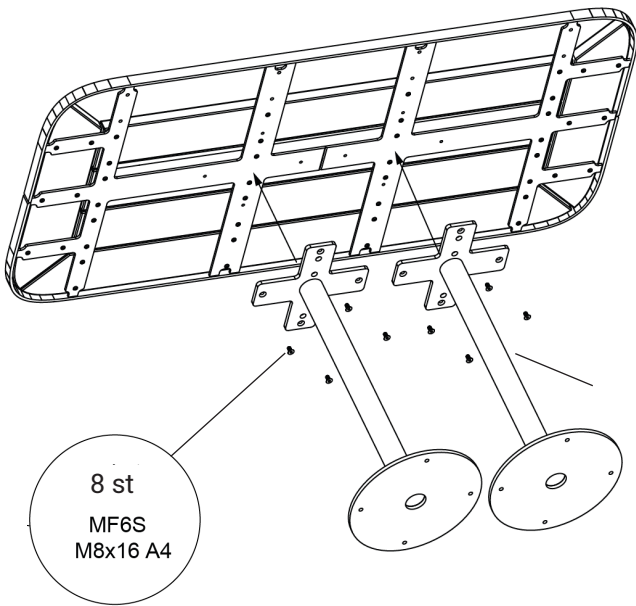
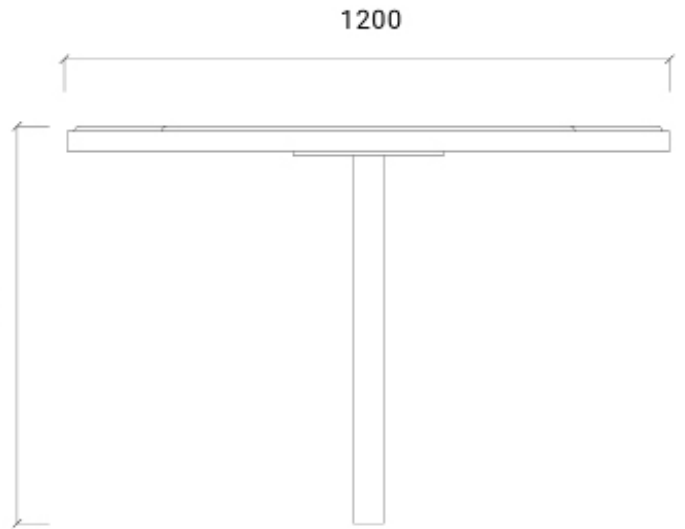
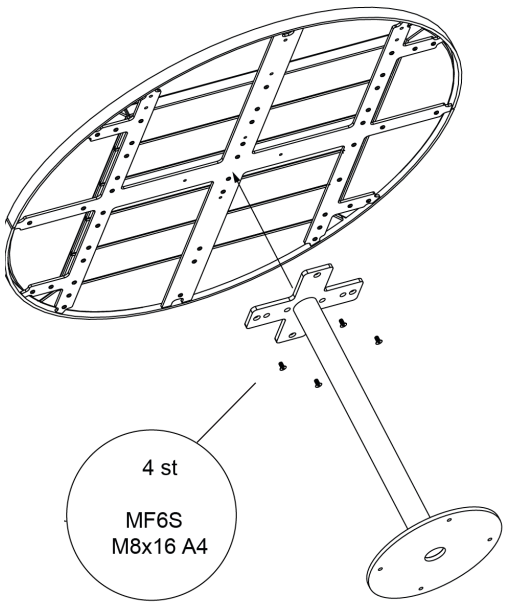

Runt bord Ø1200  
Lamébord 1080  
Rektangelbord  
Runt bord Ø777

art.nr: S0506  
art.nr: S0507  
art.nr: S0510  
art.nr: S0512

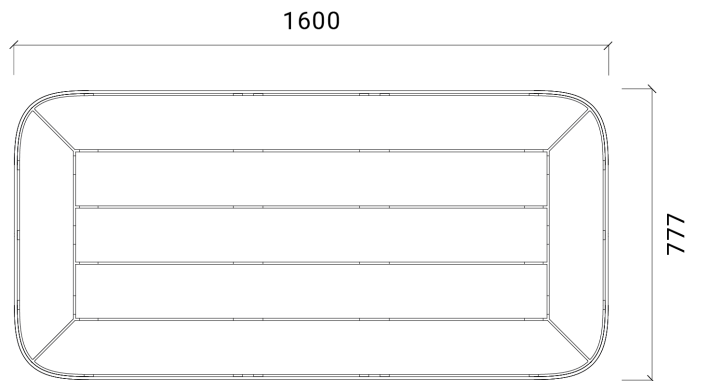
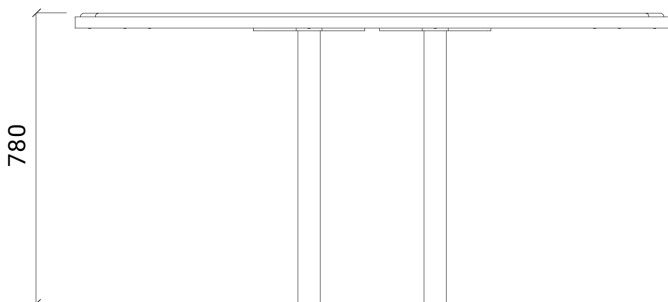

## NEDGJUTNING SITTMÖBLER

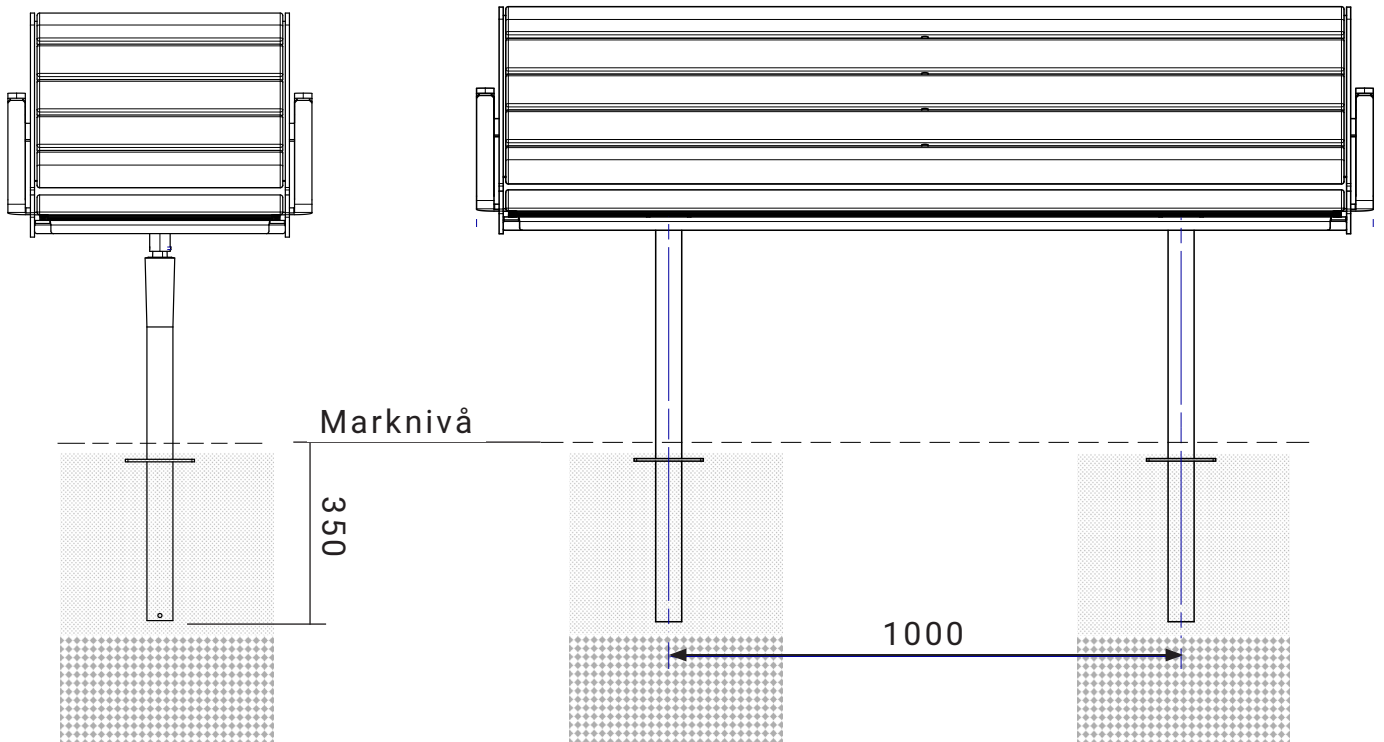

## NEDGJUTNING BORD

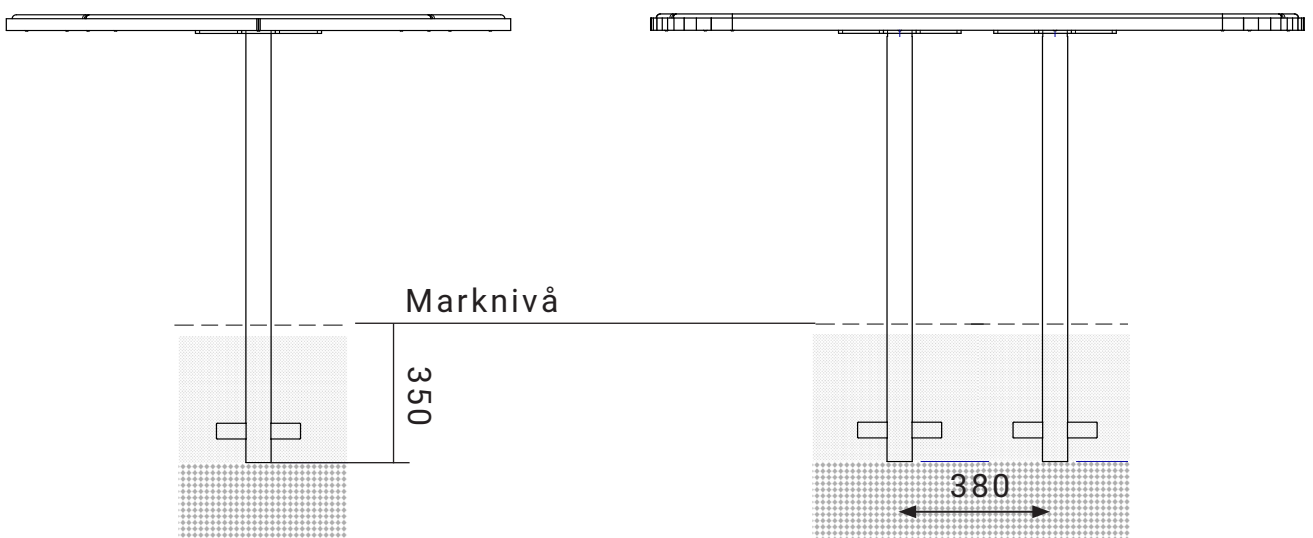

Gräv en grop minst  $\varnothing 40$  cm ( $\varnothing 80$  till rektangulärt bord) till frostsäkert djup.

Grunda med makadam eller likvärdigt. Ställ möbeln och staga upp.

(Obs! riktning på snurrbara möbler)

Gjut fast benet med betong men spara en bit upp till mark för plats till återfyllnadsmaterial.

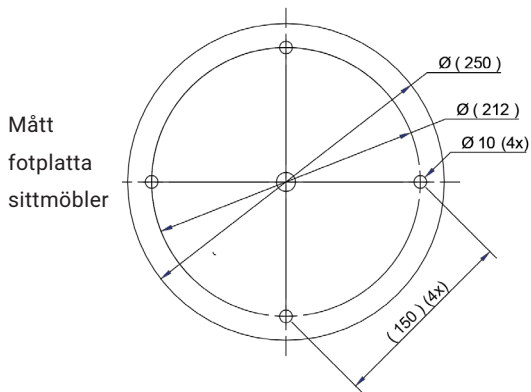
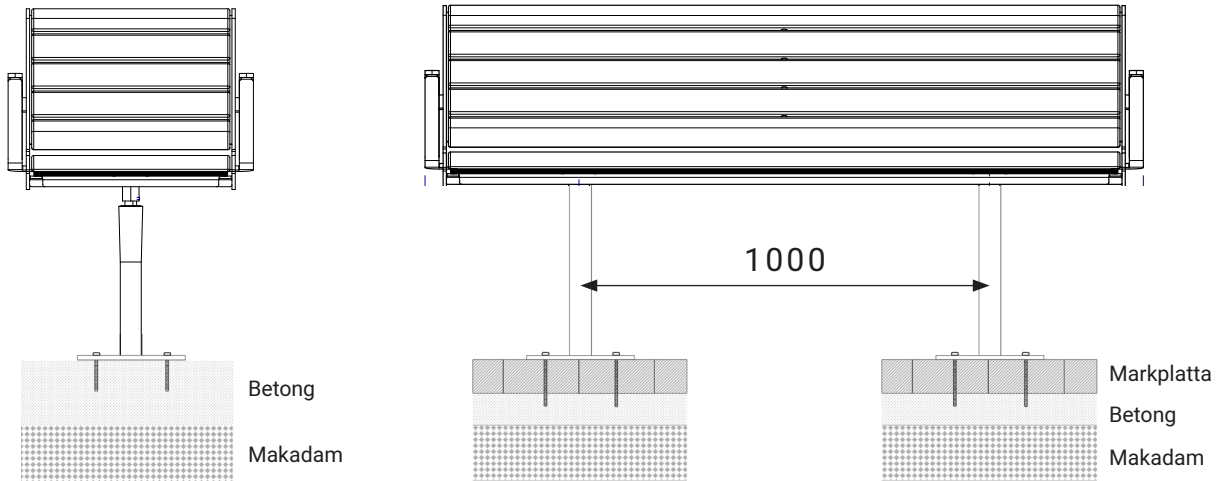

Fotplattan kan bultas direkt mot hårdgjord yta. Eller mot markplattor men då behöver man undergjuta med betong under plattytta.

Marksruvar ingår ej från oss.

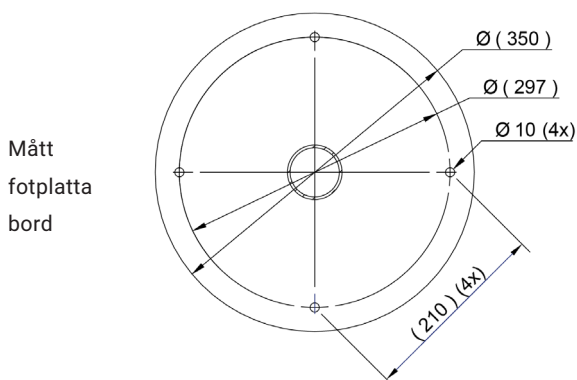
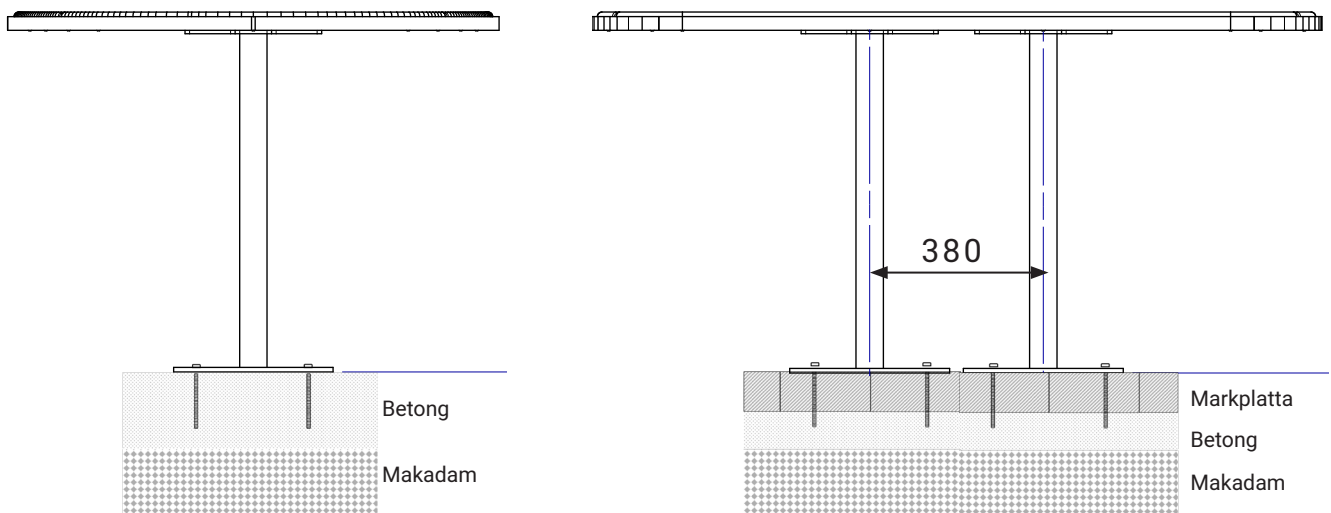

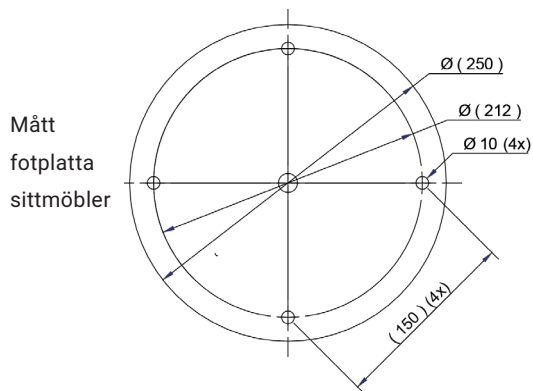
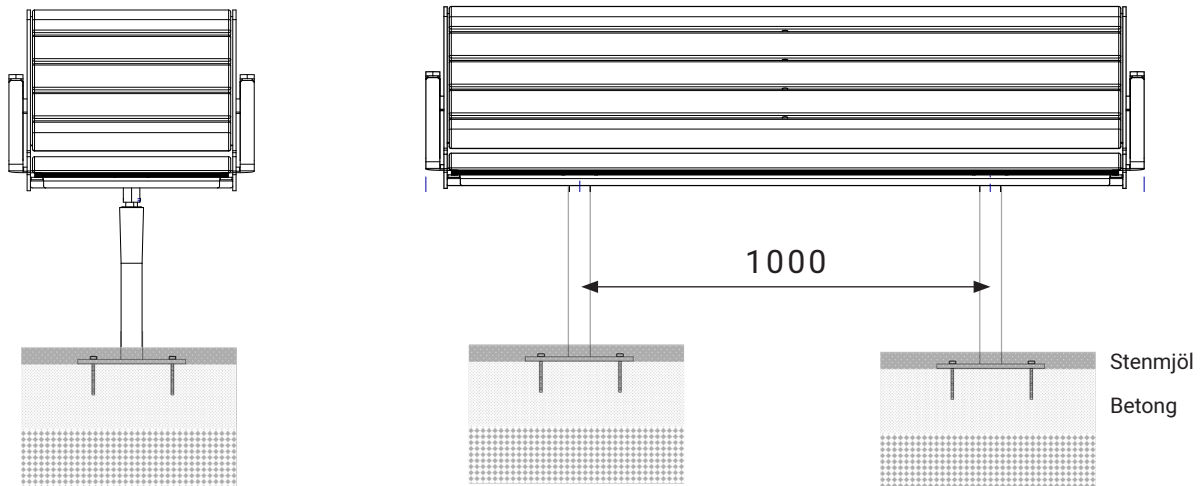

I situation med stenmjölsytor där man inte kan gjuta djupt rekommenderar vi att man undergjuter ett 15 cm tjockt betongfundament ca. 4 cm under stenmjölet och bultar fotplattan mot betongen. Sitthöjden sänks då något från 49 cm till 45 cm ovan färdig mark.

(Vill man ha sitthöjd 49 cm så behöver man använda variant för nedgjutning istället).

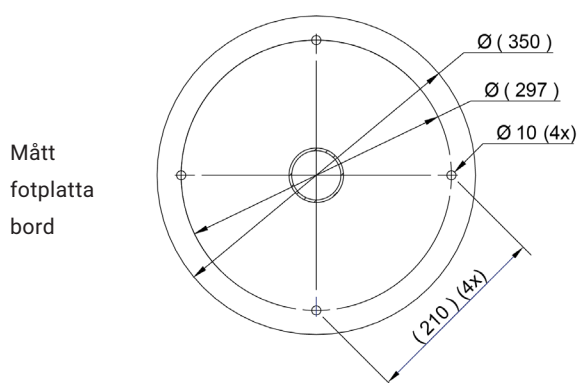
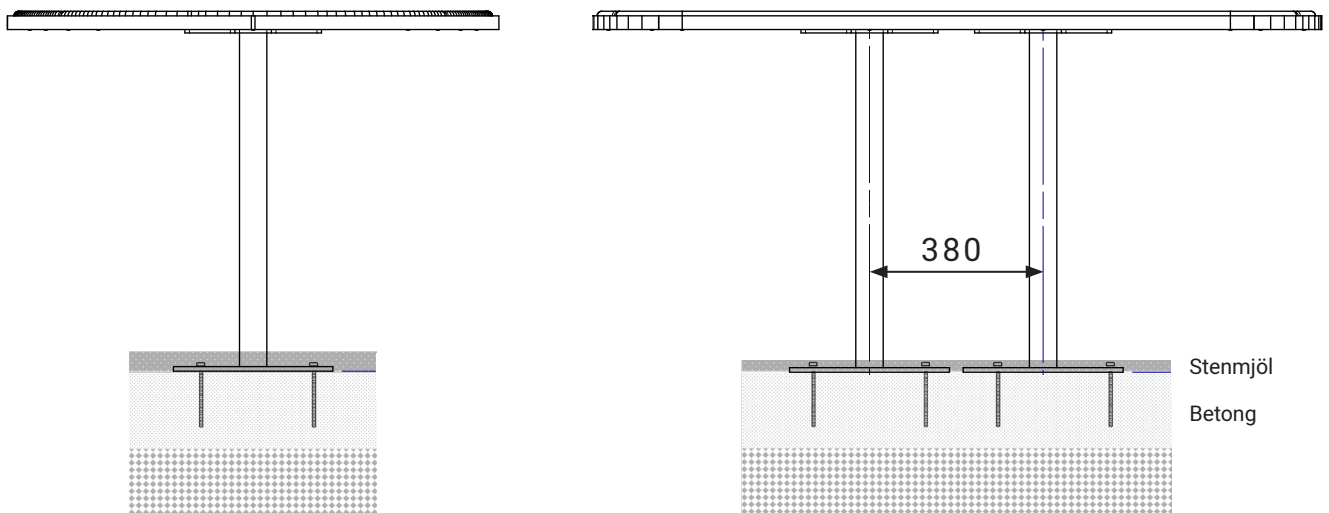

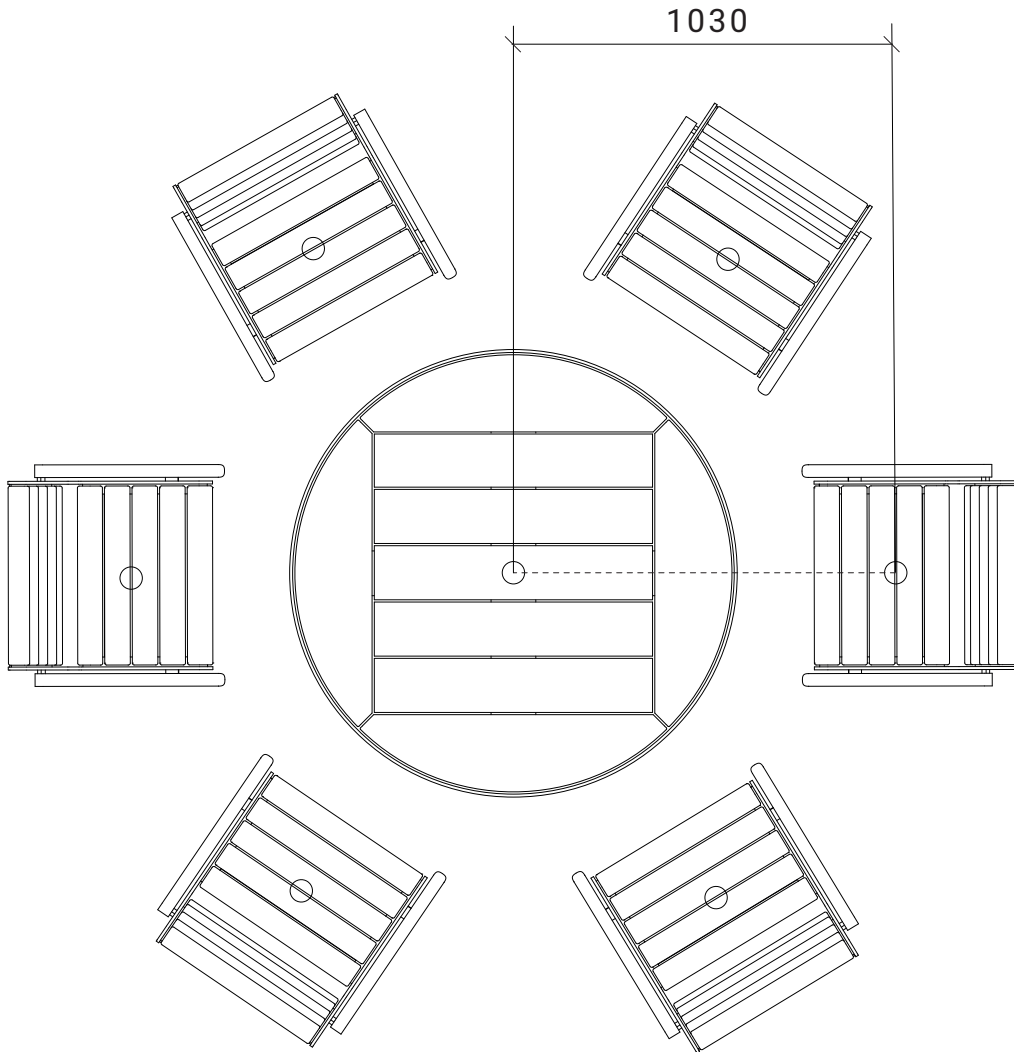
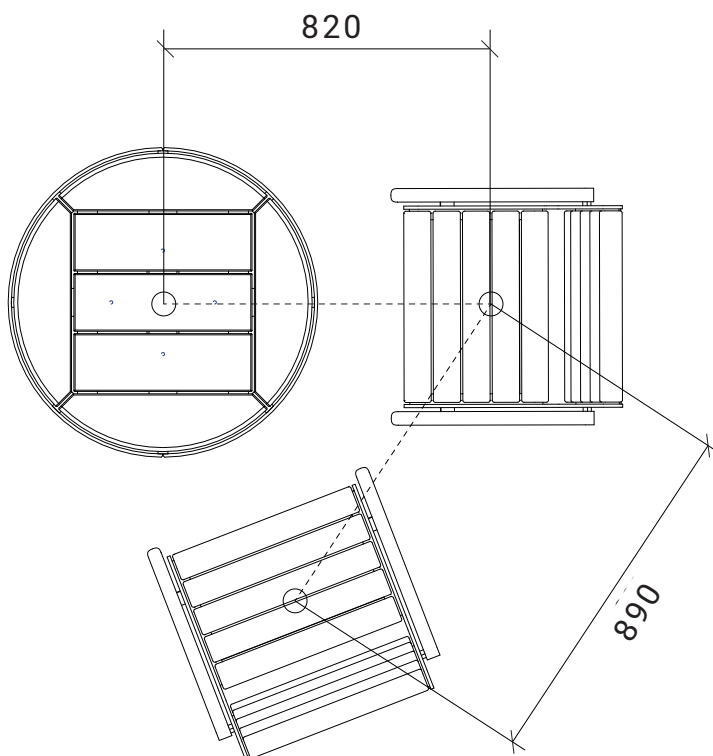
**RUNDA BORD****Ø 777 OCH Ø 1200**

Mått enligt skisser är mätta så att snurrstolen kan snurra fritt utan att stöta i bordskant eller stolar vid sidan om varandra.

Använd samma mått vid montering av fasta stolar med armstöd även när de inte har snurrfunktion.

Pallar och fasta stolar utan armstöd kan placeras 5 - 10 cm närmare bordskant.

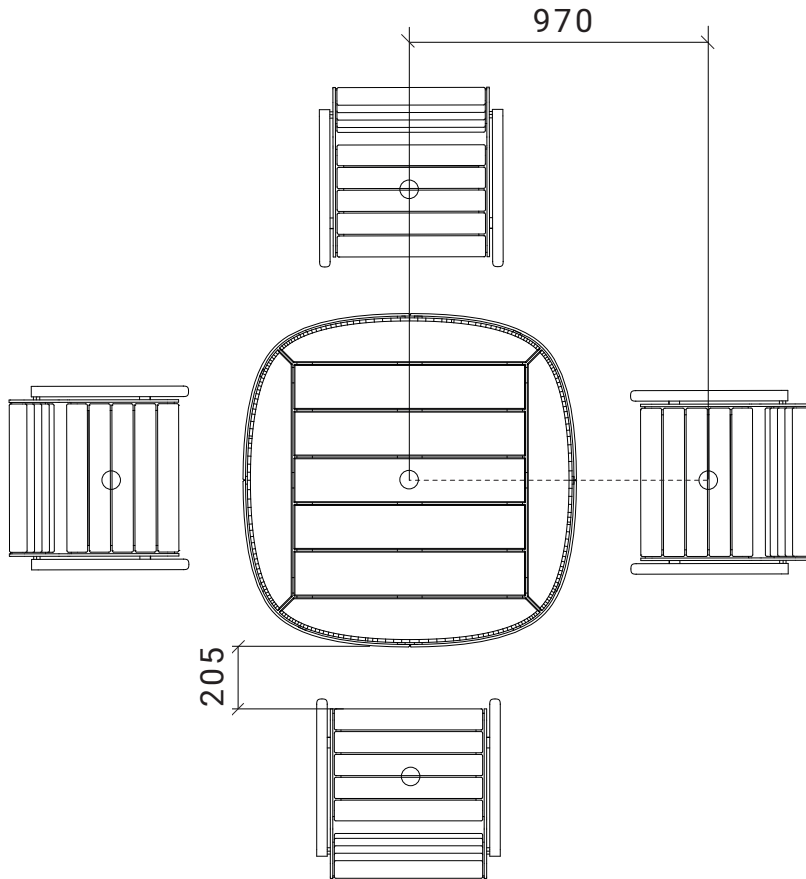

## LAMÉBORD

Mått enligt skisser är mätta så att snurrstolen kan snurra fritt utan att stöta i bordskant eller stolar vid sidan om varandra. Använd samma mått vid montering av fasta stolar med armstöd även när de inte har snurrfunktion.

Pallar och fasta stolar utan armstöd kan placeras 5-10 cm närmare bordskant.

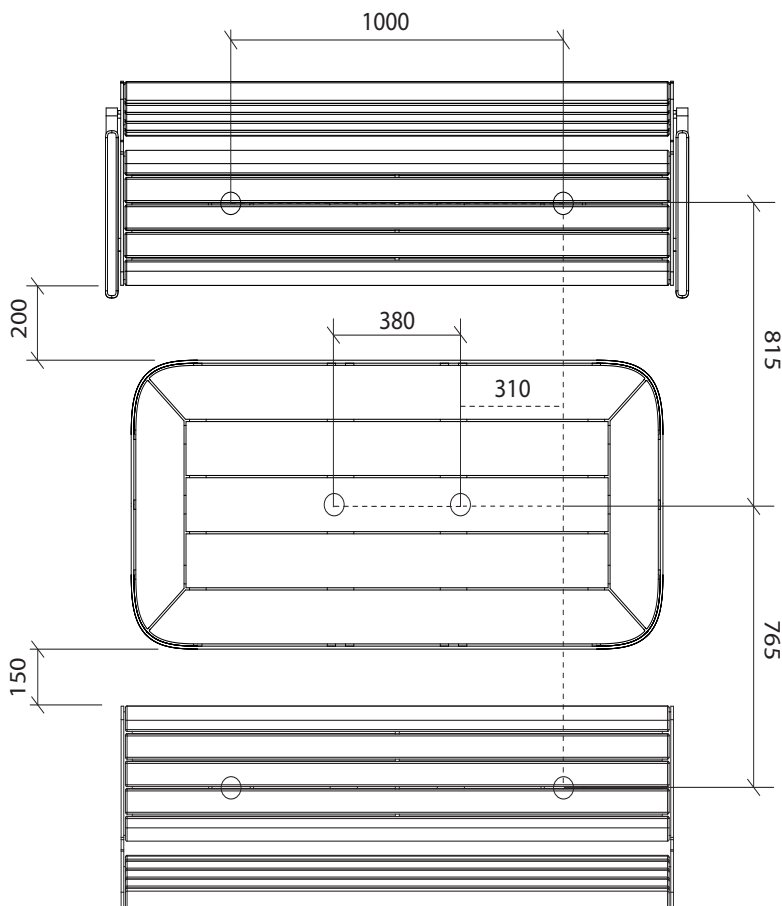

## REKTANGULÄRT BORD

Soffor med armstöd rekommenderar vi 200 mm från framkant sits till bordskant för att lätt komma intill bordet.

Soffor och bänkar utan armstöd kan monteras 5-10 cm närmare bordskanten.

# Kontakt

---

WEBB

[somadesign.se](http://somadesign.se)

TELEFON

036-12 30 01

---

MAIL

[hello@somadesign.se](mailto:hello@somadesign.se)

INSTAGRAM

[@somadesign.se](https://www.instagram.com/somadesign.se)