

スプリングバランサー クリーンルーム仕様 SPRING BALANCER For cleanroom



半導体集積回路、液晶パネルなどの製造工程で使用するトルクドライバーや、バキュームピンセット等の手動工具の懸垂に最適です。

Suitable for the suspension of hand tools used in clean rooms.

- クリーンルーム清浄度クラス5 (ISO14644-1) / クラス100 (Fed. Std-209E) に対応
密閉型のケースが粉塵の飛散を防止します。
- 静電気対応済
ケースが導電性のためワイヤを使ってアースを取ることが出来ます。
- Compatible with clean room cleanliness class 5 (ISO14644-1) / class 100 (Fed. Std-209E)
The sealed Casing prevents dust from scattering.
- Countermeasure for static electricity
The Casing is conductive and can be grounded using an earth wire.

型式 Model	容量(kg) Capacity	ストローク(m) Stroke	質量(kg) Mass
SBC-15-D	0.5~1.5	0.9	1.2
SBC-25-D	1.5~2.5	0.9	1.3

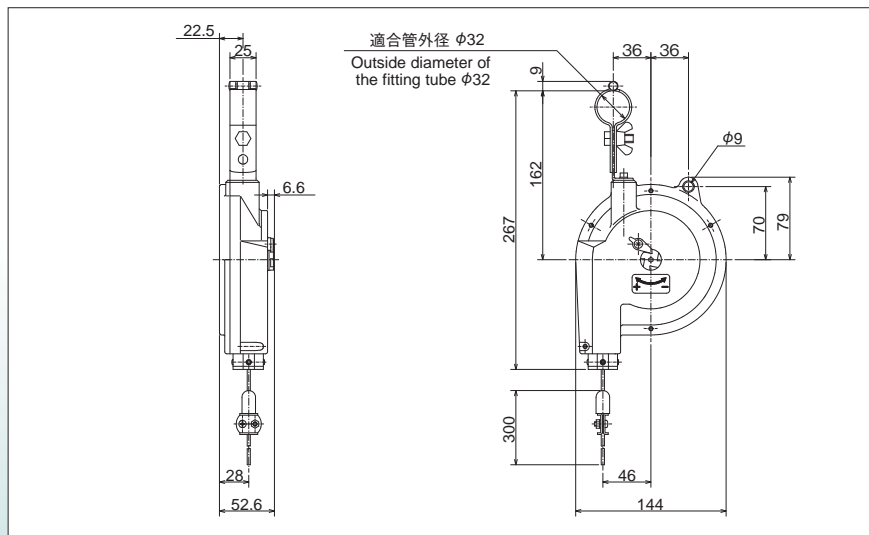

遠藤工業株式会社
<http://www.endo-kogyo.co.jp>
〒959-1261 新潟県燕市秋葉町3丁目14番7号

- 本社営業部 TEL (0256) 62-5133 FAX (0256) 62-5772
- 東京営業部 TEL (03) 5295-3711 FAX (03) 5295-3717
- 大阪営業部 TEL (06) 6568-1571 FAX (06) 6568-1573
- 名古屋営業所 TEL (052) 253-6231 FAX (052) 253-6240
- 九州営業所 TEL (092) 412-5281 FAX (092) 412-5280



ISO9001 JP97/010458
認証取得：本社、工場



ISO14001 JP10/070952
認証取得：本社、工場

ENDO KOGYO CO., LTD.

3-14-7, Akibacho, Tsubame, Niigata, Japan
TEL : +81-256-62-5131 FAX : +81-256-62-5772

ENDO KOGYO INDIA PVT. LTD.

101, First Floor, Aditya Towers
LullaNagar, Off Kondhwa Road, Pune - 411 040
TEL : +91-86-00042752 MAIL : info@endo-india.co.in
<http://www.endo-india.co.in>



ISO9001 JP97/010458
SCOPE : Head office, Plant



ISO14001 JP10/070952
SCOPE : Head office, Plant