



TOPCORE

Innehåll:

- 4.3 Färgval
- 4.8 Produktinformation
- 4.12 Kärnmaterial
- 4.13 Kantbearbetningar och extra arbeten
- 4.14 Vägghpaneler, kjuvar och fönsterbänkar
- 4.15 Extra arbeten och stödsidor



Bännskiva TopCore Floating Black

Classic		Färgprov	Hel skiva
<p>Färg: Ash Grey Tjocklek: 10 mm Max. mått: 4150 x 1500 Egenskaper: </p>			
<p>Färg: Cross Over Tjocklek: 10 mm Max. mått: 4150 x 1500 Egenskaper: </p>			
<p>Färg: Eagle Tjocklek: 10 mm Max. mått: 4150 x 1500 Egenskaper: </p>			
<p>Färg: Floating Black Tjocklek: 10 mm Max. mått: 4150 x 1500 Egenskaper: </p>			
<p>Färg: Goldfinch Tjocklek: 10 mm Max. mått: 4150 x 1500 Egenskaper: </p>			
<p>Färg: Grandala Tjocklek: 10 mm Max. mått: 4150 x 1500 Egenskaper: </p>			
<p>Färg: Hawk Tjocklek: 10 mm Max. mått: 4150 x 1500 Egenskaper: </p>			
<p>Färg: Jupiter Tjocklek: 10 mm Max. mått: 4150 x 1500 Egenskaper: </p>			

Även om bilderna i det här kapitlet ger dig ett intryck av våra färger kan det förekomma skillnader i verkligheten. Vi rekommenderar därför alltid att du även ser ett prov.

Classic	Färgprov	Hel skiva
<p>Färg: Lightning Tjocklek: 10 mm Max. mått: 4150 1500 Egenskaper: </p>		
<p>Färg: Maya Gold Tjocklek: 10 mm Max. mått: 4150 1500 Egenskaper: </p>		
<p>Färg: Oxide Brown Tjocklek: 10 mm Max. mått: 4150 1500 Egenskaper: </p>		
<p>Färg: Smokey Black Tjocklek: 10 mm Max. mått: 4150 1500 Egenskaper: </p>		
<p>Färg: Sparrow Tjocklek: 10 mm Max. mått: 4150 1500 Egenskaper: </p>		
<p>Färg: Starling Tjocklek: 10 mm Max. mått: 4150 1500 Egenskaper: </p>		
<p>Färg: Steep Black Tjocklek: 10 mm Max. mått: 4150 1500 Egenskaper: </p>		
<p>Färg: Steep Grey Tjocklek: 10 mm Max. mått: 4150 1500 Egenskaper: </p>		

Även om bilderna i det här kapitlet ger dig ett intryck av våra färger kan det förekomma skillnader i verkligheten. Vi rekommenderar därför alltid att du även ser ett prov.

Classic		Färgprov	Hel skiva
<p>Färg: Steep Silver Tjocklek: 10 mm Max. mått: 4150 1500 Egenskaper: </p>			
<p>Färg: Swallow Tjocklek: 10 mm Max. mått: 4150 1500 Egenskaper: </p>			
<p>Färg: Twilight Tjocklek: 10 mm Max. mått: 4150 1500 Egenskaper: </p>			

Även om bilderna i det här kapitlet ger dig ett intryck av våra färger kan det förekomma skillnader i verkligheten. Vi rekommenderar därför alltid att du även ser ett prov.

Premium

Färgprov

Hel skiva

Färg: **Fakir**
 Tjocklek: 10 mm
 Max. mått: 4150 x 1500
 Egenskaper:



Färg: **Mahal**
 Tjocklek: 10 mm
 Max. mått: 4150 x 1500
 Egenskaper:



Färg: **Marmor**
 Tjocklek: 10 mm
 Max. mått: 4150 x 1500
 Egenskaper:



Färg: **Solid White**
 Tjocklek: 10 mm
 Max. mått: 4150 x 1500
 Egenskaper:



Färg: **Virtuous**
 Tjocklek: 10 mm
 Max. mått: 4150 x 1500
 Egenskaper:



Även om bilderna i det här kapitlet ger dig ett intryck av våra färger kan det förekomma skillnader i verkligheten. Vi rekommenderar därför alltid att du även ser ett prov.

4

Färg:	tjocklek	max mått	Egenskaper
-------	----------	----------	------------

Classic			
Ash Grey	10 mm	4150 x 1500 mm	
Cross Over	10 mm	4150 x 1500 mm	
Eagle	10 mm	4150 x 1500 mm	
Floating Black	10 mm	4150 x 1500 mm	
Goldfinch	10 mm	4150 x 1500 mm	
Grandala 	10 mm	4150 x 1500 mm	
Hawk	10 mm	4150 x 1500 mm	
Jupiter	10 mm	4150 x 1500 mm	
Lightning	10 mm	4150 x 1500 mm	
Maya Gold 	10 mm	4150 x 1500 mm	
Oxide Brown	10 mm	4150 x 1500 mm	
Smokey Black	10 mm	4150 x 1500 mm	
Sparrow	10 mm	4150 x 1500 mm	
Starling	10 mm	4150 x 1500 mm	
Steep Black	10 mm	4150 x 1500 mm	
Steep Grey	10 mm	4150 x 1500 mm	
Steep Silver	10 mm	4150 x 1500 mm	
Swallow	10 mm	4150 x 1500 mm	
Twilight	10 mm	4150 x 1500 mm	
Premium			
Fakir	10 mm	4150 x 1500 mm	  
Mahal	10 mm	4150 x 1500 mm	
Marmori	10 mm	4150 x 1500 mm	
Solid White	10 mm	4150 x 1500 mm	
Virtuous	10 mm	4150 x 1500 mm	  









 Svart kärna



Kärnans färg på bänkskivan



Uppgifter om förklaringar

-  Vid en skarv följer inte alltid eventuell ådring i skivan med in i intilliggande skiva.
-  Horisontell mönsterriktning
-  Diagonal mönsterpassning.
-  Kärnans färg på bänkskivan
-  Svart kärna
-  Fläckkänslig yta
-  Decor innehåller dekorativa repor
-  Ny färg i kollektionen
-  Stor färgskillnad. Dessa färger kännetecknas av stora färgskillnader i skivan, från ljus till mörk eller en ven. Stora kontraster och- eller färgskillnader kan förekomma, speciellt vid ev. skarvar. Informera alltid om detta vid säljtillfället.

Utgående färger 2022 (finns så länge lagret räcker)

- Cryptic
- Toxic



Detaljbild skarv.

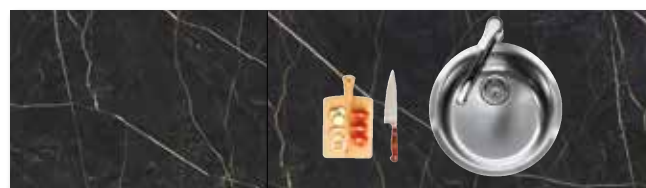

Detaljbild skarv: bänkskivans mönster följer inte som standard.

Observera att på grund av en kombination av ljus och textur kan optiska färgskillnader förekomma mellan skivorna vid skarvar.

Material

Uppbyggnad

- > flera fenolhartsdränkta lager av kraftpapper som pressas ihop under högt tryck och hög temperatur för att bilda ett fast laminat
- > kärnan är svart, utom för färgerna i prisgruppen Premium (färgad kärna)
- > det översta lagret är dekorpapper
- > topp och botten i färg

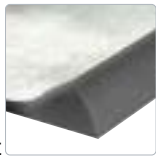

Produktbeskrivning

Max. mått 4150 x 1500 mm

Tjocklek: 10 mm

Vikt: 27 kg/m² (baserat på en 40 mm förtjockad bänkskiva)

Användningsområden:

skräddarsydda bänkskivor, sidopaneler och fönsterbrädor

Egenskaper

Fördelar

- > unika färger och ytstrukturer
- > bra valuta för pengarna
- > Vattentät på grund av den slutna ytan
- > robust och kompakt, och därför mer stöttålig än TopLaminate
- > lika reptåligt och slitstarkt som TopLaminate
- > hygienisk
- > mönster går genom kanten tack vare V-Groove-tekniken

Viktigt:

- > Använd skärbrädor och underlägg (repor och brännskador går inte att reparera)
- > Färg och/eller strukturskillnader mellan det levererade provet och den levererade bänkskivan är möjliga. Detta är ingen reklamationsorsak
- > Bänkskivor i mörka färger är inte mer repkänsliga än andra färger. Repor är dock mer synliga (repor omfattas inte av garantin)
- > fingeravtryck och fett syns bättre på de matta färgerna
- > På grund av den djupare ytstrukturen krävs rengöring regelbundet.
- > bänkskivor med en grov yta visar mer föroreningar (svåra att ta bort)
- > Ibland är det möjligt att det finns en liten fläck i en annan färg i skivan. Det här är en del av materialet och är ingen reklamationsorsak
- > bakom spishällar använd endast TopCore väggpaneler i kombination med en BP-Saver

- > en kombination av ljus och struktur kan orsaka färgskillnader mellan skivorna vid skarvar. Detta beroende på materialet och är inget skäl till reklamation.
- > Fläckar som uppkommer under installationen eller fläckar som uppstår på grund av användning av bänkskivan är ingen reklamationsorsak.
- > Sitt/stå aldrig på din bänkskiva
- > För garanti och allmänna villkor se separat bilaga. www.dekkernordic.se.

Order

- > vid beräkning av längder, avrunda upp till 100 mm (minst 600 mm)
- > (Standard) dimensionstolerans 3 mm (längd, djup, höjd)
- > med 20, 40, 60, 80 och 100 mm höga kanter är bänkskivan förstärkt runtom
- > Beräkna alltid kant-/bearbetningar separat!
- > Erforderligt avstånd mellan fram-/baksidan och uttag är min. 40 mm. Erforderligt avstånd mellan kortsidorna och urtag och mellan två urtag är 50 mm.
- > håll minst 2 mm överdimension på alla sidor i förhållande till stödsidan
- > håll minst 2 mm avstånd mellan skåp och väggar (på grund av att skåpen kan expandera)
- > med 10 mm bänkskivor, är infällda kokplattor och diskbänkar som är djupare än 480 mm endast möjliga med en bredd på 650 mm och mer
- > För 10 mm bänkskivor är det inte möjligt att placera en låda under hällen.
- > Vid skarvar, ränder, mönster och strukturer kommer inte dessa att vara kontinuerliga. (bänkskivor med utskjutande delar måste beställas i ett stycke, ränder, mönster och strukturer fortsätter när kopplingsbeslag används).
- > montera bakväggarna cirka 2-3 mm från väggen (med hjälp av några delar av satsen) mot böjning.
- > Minsta radie för urtag är 10 mm (Obs: när diskbänken har en radie av 0 (noll), har utklippet i bänkskivan fortfarande en radie).
- > För 10 mm bänkskivor, diskbänk monteras med hjälp av små justeringar (anpassas med hänsyn till materialets tjocklek). Anpassa skåpstommarnas bredd så bänkskivan får tillräckligt stöd, bänkskivan måste stödjas tillräckligt (för att förhindra att bänkskivan sjunker)
- > Diskbänkar utanför kollektionen eller speciella utskärningar kan endast beställas på förfrågan (kontakta vår ordersavdelning)

- > för frihängande delar och plåtar med ett spann måste i vissa fall ytterligare förstärkning tillämpas.
- > Bänkskivans del kan förstärkas från en kanthöjd på 30 mm (VF03), vilket minimerar nedhängningen (upp till 3 mm nedhängning faller inom toleransen) och den är genast snyggt avslutad på undersidan. På köksritningen ska det framgå vilken del som är fritt hängande och var stödet från köket slutar. Varje situation är unik, men tänk på som en allmän regel att för varje fritt hängande del måste minst en dubbelt så stor del extra förstärkning placeras på köket (genomsnittlig beräkningsfaktor är 1,7). Om konstruktionen visar större spännvidder, en fördjupning planeras i närheten av den fritt hängande delen eller om någon annan konstruktionsfråga uppkommer, kontakta kontorspersonalen. Om en lösning med ramar väljs, kommer denna standard att synas i botten.

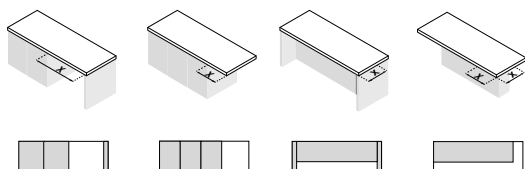

material- tjocklek (mm)	x = max. (mm):	x = max. (mm):	x = max. (mm):	x = max. (mm):
30 mm	800	200	200	200
40 mm	1200	350	350	300
60 mm	1500	400	350	300
80 mm	1800	450	350	300
100 mm	1800	450	350	300

OBS! för 10 mm massiva bänkskivor och 20 mm uppbyggd kant (VF02) måste dessa alltid ha fullt stöd

- > För att förhindra en solid bänkskiva (utan extra limning) eller bänkskiva med tjockare kant från att sjunka, krävs en extra förstärkning. För skåp på 80 cm eller större rekommenderar vi att du använder vår support-set.
- > planmonterade hällar med ett inbyggnadsdjup på ≥ 5 mm och/eller en vikt på ≥ 20 kg måste ha extra stöd från skåpet för att (helt) kunna installeras korrekt. Använd vår stödsats för detta.

Denna separata förankringssats kan beställas under artikelnummer DIV-STEUN-GR.

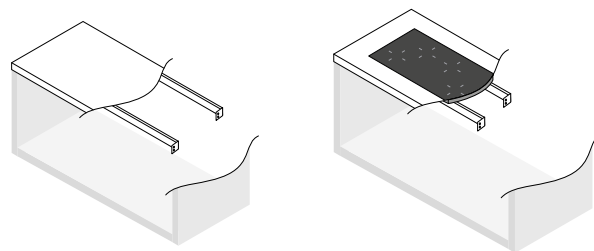

Gaffelkopplingar är endast möjliga med ovanpåliggande håll och måste utarbetas/beräknas enligt följande:

Typ A

Typ B

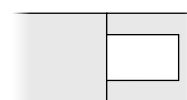
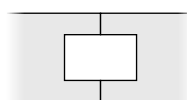

2x uttag för VORK-A 1x uttag för spishäll*
+ skarv (max. 20 x 450 mm) + skarv

Vi rekommenderar typ A på grund av risken för skada under transport/montering, när du monterar själv, se till att det finns tillräckligt med stöd vid skarven.

* Hällutskärning för typ B är max. 780 x 490 mm med min. bänkskivans djup på 600 mm. I händelse av större hällutskärningar är inga reklamationer om brott möjliga.

- > Vid en mönstrad eller kontrasterande yta på hörnpaneler kan färgskillnader förekomma vid skarven eller på grund av ljusets och/eller riktningens uppkomst (detta är oundvikligt). Detta är en del av materialets egenskaper och är ingen reklamationorsak.
- > Ordern ska inkludera: färg, storlekar, utskärningar (inklusive typ av diskbänk och/eller håll, nämn endast om diametern är nödvändig), främre mått vid utskjutningar, skåpdjup vid höga skåpanslutningar, typ av kantbehandling och där denna kantbehandling behövs och helst en ritning av köket.
- > Mätning av bänkskivan, leverans och installation på beställningsadressen ingår. Vänligen nämn detta i din beställning inkl. Telefonnummer där du kan nås under dagen (helst mobilnummer) och önskade datum.
- > Vi behöver mallarna minst 4 veckor före leverans. Mallarna måste uppfylla följande krav: Full storlek och fast material (trä). Ange dessutom detta på din order.

Skicka alltid en ritning och en förklaring från ditt orderprogram. Om du skickar båda, kommer vi att jobba enligt ritningen. Kontrollera alltid din orderbekräftelse, eftersom den är bindande!

Ändringar och avbeställningar

- > Indikeras i orderbekräftelsen.

Det är inte möjligt att ändra eller avbeställa bänkskivor med färger och diskbänkar som inte ingår i standardkollektionen (de kommer att beställas speciellt för dig)

Leverans

- > Leveranstiden är upp till 4-5 veckor. Den kan vara längre för färger och produkter utanför standardsortimentet samt under semesterperioder.
- > Beroende på storleken är bänkskivorna packade i kartong eller trälådor.
- > monteringsanvisningar och underhållsråd finns i broschyren. Garantivillkoren finns på vår hemsida.
- > restmaterial från utskärningar kommer aldrig att levereras
- > Vid leverans av bänkskivorna, se till att goda lyftförhållanden och förvaringsutrymme finns.
- > Vid leverans till beställningsadress, så sker detta till tomtgräns.
- > Vi behöver din order ca 5 veckor innan önskad leverans.

Kontrollera din order noggrant! När sändningsnoten har undertecknats kommer inte klagomål om eventuella skador på de levererade produkterna att accepteras.

Mätning och installation

- > Se kapitlet "service".

Underhåll

Dagligt underhåll

Torka av bänkskivan dagligen med en disktrasa och tex ett mildt diskmedel. Skölj alltid noggrant med ljummet vatten och torka bänkskivan med en ren, torr handduk eller kökspapper. Detta absorberar rester av smuts och tvål- och vattenrester.

Periodiskt underhåll

Du kan också använda Top Cleaner, en speciell laminatrengöring som enkelt tar bort smuts från laminatet och lämnar en underbar frisk doft. Den här produkten finns i webbshop. Skölj alltid väl med ljummet vatten och torka bänkskivan med en ren, torr handduk eller kökspapper.

Ta bort specifika fläckar

Fett, kaffe/te eller rött vin (blank eller brun fläck)

Låt ett mildt diskmedel verka ett tag. Behandla sedan med en melaminsvamp. Fukta den något och tryck sedan ut den för tillräcklig friktion. Skölj alltid noggrant med ljummet vatten och torka bänkskivan med en ren, torr handduk eller kökspapper.

Tråkiga fläckar (svåra vita el. bruna)

Låt rengöringsmedlet verka ett tag. Behandla sedan med en melaminsvamp. Fukta den något och tryck sedan ut den för tillräcklig friktion. Skölj alltid noggrant med ljummet vatten och torka bänkskivan med en ren, torr handduk eller kökspapper.

Bläck, färg el. nikotin

Ta bort bläck, färg, nikotin eller filtpennfläckar med bensin eller terpentin. Skölj alltid noggrant med ljummet vatten och torka bänkskivan med en ren, torr handduk eller kökspapper.

Ta bort envisa fläckar

Använd en melamin svamp och lite diskmedel. Skölj alltid noggrant med ljummet vatten och torka toppen med en ren, torr handduk eller kökspapper. Har fläckarna eller ringarna minskat men ännu inte helt försvunnit? Upprepa sedan denna process. Denna behandling är inte för det dagliga underhållet av din bänkskiva!

Obs! Använd ALDRIG hårda slipmedel som stålull, sandpapper eller diamanter. De kan permanent skada bänkskivans yta!

Observera: den djupare strukturen är känsligare för att smuts fastnar i porerna. Detta kräver mer intensiv rengöring än med släta ytor.

Tips

- > Låt aldrig vätskor torka. Lämna inte fetter eller livsmedel på bänkskivan under onödigt lång tid.
- > Använd aldrig aggressiva rengöringsmedel tex. färgavlägsning, borst/metall, ugnsvättmedel, klor, avloppsrensare el. andra kemiska ämnen

Mer information!







Vill du veta mer om rengöring besök www.dekkernordic.se





Bänkskiva TopCore Lightning

Classic			Order nr.	exkl moms	inkl moms
 <p>10 mm TopCore (underlimmad) utan kantbearbetning</p>	Bänkskivor upp till	300 mm djup	per m ¹ TC10-1-030	1.397	1.746
	Bänkskivor upp till	600 mm djup	per m ¹ TC10-1-060	2.409	3.011
	Bänkskivor upp till	650 mm djup	per m ¹ TC10-1-065	2.662	3.328
	Bänkskivor upp till	700 mm djup	per m ¹ TC10-1-070	3.212	4.015
	Bänkskivor upp till	800 mm djup	per m ¹ TC10-1-080	3.597	4.496
	Bänkskivor upp till	900 mm djup	per m ¹ TC10-1-090	3.894	4.868
	Bänkskivor upp till	1000 mm djup	per m ¹ TC10-1-100	4.763	5.954
	Bänkskivor upp till	1100 mm djup	per m ¹ TC10-1-110	5.379	6.724
	Bänkskivor upp till	1200 mm djup	per m ¹ TC10-1-120	5.643	7.054
	Bänkskivor upp till	1350 mm djup	per m ¹ TC10-1-135	6.512	8.140
Bänkskivor upp till	1500 mm djup	per m ¹ TC10-1-150	7.381	9.226	





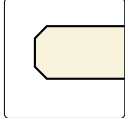

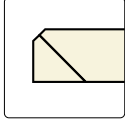

Premium					
 <p>10 mm TopCore (underlimmad) utan kantbearbetning</p>	Bänkskivor upp till	300 mm djup	per m ¹ TC10-2-030	2.123	2.654
	Bänkskivor upp till	600 mm djup	per m ¹ TC10-2-060	3.806	4.758
	Bänkskivor upp till	650 mm djup	per m ¹ TC10-2-065	4.070	5.088
	Bänkskivor upp till	700 mm djup	per m ¹ TC10-2-070	4.642	5.803
	Bänkskivor upp till	800 mm djup	per m ¹ TC10-2-080	5.060	6.325
	Bänkskivor upp till	900 mm djup	per m ¹ TC10-2-090	5.368	6.710
	Bänkskivor upp till	1000 mm djup	per m ¹ TC10-2-100	6.292	7.865
	Bänkskivor upp till	1100 mm djup	per m ¹ TC10-2-110	6.941	8.676
	Bänkskivor upp till	1200 mm djup	per m ¹ TC10-2-120	7.194	8.993
	Bänkskivor upp till	1350 mm djup	per m ¹ TC10-2-135	8.283	10.354
Bänkskivor upp till	1500 mm djup	per m ¹ TC10-2-150	9.031	11.289	

Hörnlösningar					
Hörnlösning 1	(vinkellösning)		styck TC-HV1	550	688
Hörnlösning 2	(diagonallösning)		styck TC-HV2	1.045	1.306
Hörnlösning 3	(vinklad sektion med geringsled)		styck TC10-HV3	6.578	8.223
Hörnlösning 3a	(snedställd hörndel med vinklad koppling)		styck TC10-HV3A	6.578	8.223
Hörnlösning 4	(helvinkelsektion med geringsled)		styck TC10-HV4	8.459	10.574
Hörnlösning 4a	(helvinkelsektion med geringsled)		styck TC10-HV4A	8.459	10.574





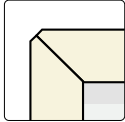



Komplett med monteringssats.





Kantbearbetning dubbel facett		Order nr.	exkl moms	inkl moms	
		2F		per m ¹ TC-2F	523 653

10 mm dubbel fasett kant

Kantbearbetning mitre							
		VF01*		per m ¹ TC-VF01	1.177	1.471	
		VF02		per m ¹ TC-VF02	979	1.224	
		VF03		per m ¹ TC-VF03	1.177	1.471	
		VF04		per m ¹ TC-VF04	1.177	1.471	
		VF06		per m ¹ TC-VF06	1.309	1.636	
		VF08		per m ¹ TC-VF08	1.441	1.801	
		VF10		per m ¹ TC-VF10	1.562	1.953	
		* Ej för solid vitt: beräkna 2F (på grund av den färgade kärnan och enfärgen) Annan kanttjocklek på begäran. För att avsluta mot högskep ska du alltid beräkna hela sidan.					

Geringskant 20 mm upp till 100 mm
inkl. fasning

Utskärningar						
Urtag för ovanpåliggande häll eller diskbank med max. djup på 60 cm		styck	TC-KOOK-OP1	1.056	1.320	
Urtag ovanpåliggande häll över 600 mm		styck	TC-KOOK-OP2	1.419	1.774	
Urtag för integrerad häll (skicka en teknisk ritning)		styck	TC-VIB-UIT-KOOK	2.409	3.011	
Urtag för en "gaffel"-skarv typ A (beräkna detta pris två gånger), max. 2 x 45 cm		styck	TC-KOOK-OP	710	887	
Hål för blandare (ange diametern)		styck	TC-KRG	341	426	
Hål för blandare i diskho (ange diametern)		styck	TC-KRG035	270	337	
Urtag för utanpåliggande powerport/uttag (Ø 70-120 mm)		styck	TC-KPL-ROND	1.056	1.320	
Utskärning med integrerad eluttag / kontrollpanel Selsiuz / Gessi / Osiris (max. 200 x 200 mm)		styck	TC-UITVKKL	1.848	2.310	

Extra arbeten						
Skev kant (med kantbearbetning från 50x50 mm)		styck	TC-S	869	1.086	
Rundat hörn upp till en radie av 300 mm, utan kantbearbetning		styck	TC-R30	1.980	2.475	
Rundat hörn från radie 300 mm, utan kantbearbetning*		styck	TC-R31	3.652	4.565	
* bearbetning endast möjlig med 10 mm massiva bänkskivor						
Dubbelt urtag (två sidor), utan kantbearbetning		styck	TC-KOL-A	990	1.238	
Trippelutskärning (tre sidor), utan kantbearbetning		styck	TC-KOL3-A	1.287	1.609	
Dubbel- eller trippelutskärningar är alltid producerade med en inre radie på 5 mm. Beräkna alltid kant-/bearbetningar separat.						
Underdel för diskmaskin (600 x 600 mm, 212 euro/m ²)		styck	TC-ONDZ-VW	840	1.049	
Helt underlim (där ingen ytterligare förstärkning krävs)		per m ²	TC-ONDZ-MAS	2.332	2.915	
Extra förstärkning i samband med fritt hängande delar från en bänkskivstjocklek på 300 mm (VF03), se produktinformation		per m ²	TC-ONDZ-VERST	3.982	4.978	

Klassisk 10 mm tjock (utan kantbearbetning)		Order nr.	exkl moms	inkl moms
Vägghpaneler upp till	50 mm hög	per m ¹ TCNAW-1-005	264	330
Vägghpaneler upp till	100 mm hög	per m ¹ TCNAW-1-010	473	591
Vägghpaneler upp till	200 mm hög	per m ¹ TCNAW-1-020	946	1.183
Vägghpaneler upp till	300 mm hög	per m ¹ TCNAW-1-030	1.397	1.746
Vägghpaneler upp till	400 mm hög	per m ¹ TCNAW-1-040	1.595	1.994
Vägghpaneler upp till	500 mm hög	per m ¹ TCNAW-1-050	2.013	2.516
Vägghpaneler upp till	600 mm hög	per m ¹ TCNAW-1-060	2.409	3.011
Vägghpaneler upp till	700 mm hög	per m ¹ TCNAW-1-070	3.212	4.015
Vägghpaneler upp till	800 mm hög	per m ¹ TCNAW-1-080	3.597	4.496
Vägghpaneler upp till	900 mm hög	per m ¹ TCNAW-1-090	3.894	4.868
Vägghpaneler upp till	1000 mm hög	per m ¹ TCNAW-1-100	4.763	5.954
Vägghpaneler upp till	1100 mm hög	per m ¹ TCNAW-1-110	5.379	6.724
Vägghpaneler upp till	1200 mm hög	per m ¹ TCNAW-1-120	5.643	7.054
Vägghpaneler upp till	1350 mm hög	per m ¹ TCNAW-1-135	6.512	8.140
Vägghpaneler upp till	1500 mm höjd	per m ¹ TCNAW-1-150	7.381	9.226

Premium 10 mm tjock (utan kantbearbetningar)				
Vägghpaneler upp till	50 mm hög	per m ¹ TCNAW-2-005	374	468
Vägghpaneler upp till	100 mm hög	per m ¹ TCNAW-2-010	649	811
Vägghpaneler upp till	200 mm hög	per m ¹ TCNAW-2-020	1.617	2.021
Vägghpaneler upp till	300 mm hög	per m ¹ TCNAW-2-030	2.123	2.654
Vägghpaneler upp till	400 mm hög	per m ¹ TCNAW-2-040	2.827	3.534
Vägghpaneler upp till	500 mm hög	per m ¹ TCNAW-2-050	3.520	4.400
Vägghpaneler upp till	600 mm hög	per m ¹ TCNAW-2-060	3.806	4.758
Vägghpaneler upp till	700 mm hög	per m ¹ TCNAW-2-070	4.642	5.803
Vägghpaneler upp till	800 mm hög	per m ¹ TCNAW-2-080	5.060	6.325
Vägghpaneler upp till	900 mm hög	per m ¹ TCNAW-2-090	5.368	6.710
Vägghpaneler upp till	1000 mm hög	per m ¹ TCNAW-2-100	6.292	7.865
Vägghpaneler upp till	1100 mm hög	per m ¹ TCNAW-2-110	6.941	8.676
Vägghpaneler upp till	1200 mm hög	per m ¹ TCNAW-2-120	7.194	8.993
Vägghpaneler upp till	1350 mm hög	per m ¹ TCNAW-2-135	8.283	10.354
Vägghpaneler upp till	1500 mm höjd	per m ¹ TCNAW-2-150	9.031	11.289

Beräkna per del: avrunda upp till 100 mm, minst 600 mm.

Profiler		Order nr.	exkl moms	inkl moms
Polering synlig sida - enkelfasad (1F)		per m ¹ TCNAW-1F	330	413
Polering synlig sida - dubbelfasad (2F)		per m ¹ TCNAW-2F	528	660
Gerad kant 45 grader		per m ¹ TCNAW-I45	836	1.045

Utskärningar				
Håltagning för vägguttag (diam. 70 mm)		styck TCNAW-WCD	682	853
Andra urtag (mindre än 490 x 450 mm)		styck TCNAW-KPL-ROND	1.056	1.320

AMWD ytterligare bearbetning				
Fasad sida (med kantbearbetning från 50 x 50 mm)		styck TCNAW-S	869	1.086
Rundat hörn upp till en radie av 300 mm, utan kantbearbetning		styck TCNAW-R30	1.980	2.475
Rundat hörn från en radie av 300 mm, utan kantbearbetning		styck TCNAW-R31	3.652	4.565
Dubbelt urtag (två sidor), utan kantbearbetning		styck TCNAW-KOL-A	990	1.238
Trippelutskärning (tre sidor), utan kantbearbetning		styck TCNAW-KOL3-A	1.287	1.609

Dubbel- eller trippelutskärningar är alltid producerade med en inre radie på 5 mm.
Beräkna alltid kant-/bearbetningar separat.



Stödsida typ A halv fristående					
	Stödsidor upp till 300 mm djup	per m ¹ TCSTOL-A-030	4.279	5.349	
	Stödsidor upp till 650 mm djup	per m ¹ TCSTOL-A-065	7.854	9.818	
	Stödsidor upp till 900 mm djup	per m ¹ TCSTOL-A-090	10.725	13.406	
	Stödsidor upp till 1200 mm djup	per m ¹ TCSTOL-A-120	13.596	16.995	
	Stödsidor upp till 1500 mm djup	per m ¹ TCSTOL-A-150	16.852	21.065	

Stödsidans bredd, 30 till 100 mm

Stödsida typ B fristående					
	Stödsidor upp till 300 mm djup	per m ¹ TCSTOL-B-030	7.139	8.924	
	Stödsidor upp till 650 mm djup	per m ¹ TCSTOL-B-065	11.077	13.846	
	Stödsidor upp till 900 mm djup	per m ¹ TCSTOL-B-090	14.289	17.861	
	Stödsidor upp till 1200 mm djup	per m ¹ TCSTOL-B-120	17.864	22.330	
	Stödsidor upp till 1500 mm djup	per m ¹ TCSTOL-B-150	21.054	26.318	

Stödsidans bredd, 30 till 100 mm

- > Fram- och baksidan är standardbehandlade. Så stödsidorna kan användas i kombination med underskåp - både fristående eller mot väggen.
- > De synliga delarna på skåpsidan, t.ex. vid sockeln och dörren, är i Fenix. behandlad med TopCore.
- > De icke synliga delarna av typ A på skåpsidan är tillverkade i trä, så att stödsidan enkelt kan monteras med skruvar i skåpet.
- > Typ A är på baksidan färdigställd med 140 mm omvandlad.
- > Toleranserna i mätningen mellan bänkskivan, skåpet och stödsidan är mycket viktigt. För att förhindra problem tillverkar vi med 2 mm överhäng per synlig sida av bänkskivan i förhållande till stödsidan (detta sker automatiskt).
- > För att säkerställa en bra skarvförbindelse mellan bänkskivan och stödsidan rekommenderar vi att du anger på vilken sida stödsidan skall installeras.
- > Stödsidor som fungerar som stöd för bord utan underskåp finns på förfrågan.
- > Beräkna detta per del: avrunda till närmaste 100 mm (ovan), minst 600 mm.

Fördelar



Mjuk känsla



Lämnar inte fingeravtryck



Extremt matt yta



Självläkningskapacitet



Antibakteriella egenskaper

Ikoner



Fenix 10



Fenix 0.9

Prisgrupp som denna artikel tillhör. Vissa artiklar har en annan rabatt, detta nämns separat.



Maxlängd



Maxdjup



Horisontell mönsterriktning



Bottensidan i samma färg



Kärnans färg på bänkskivan



Svart kärna



Ådring i mönster



Stor färgskillnad på olika skivor.

Kvalitet



FSC®-certifikat



Greenguard



NSF



Carb2
(Fenix 0.9 i kombination med Greengridz)



Svanenmärkt
(Fenix 0.9 i kombination med Greengridz)



AMK