

**CURVE A RAGGIO
STRETTO DA SALDARE**
ricavate da tubo di acciaio s.s.
Dima 3/D R=1,5d

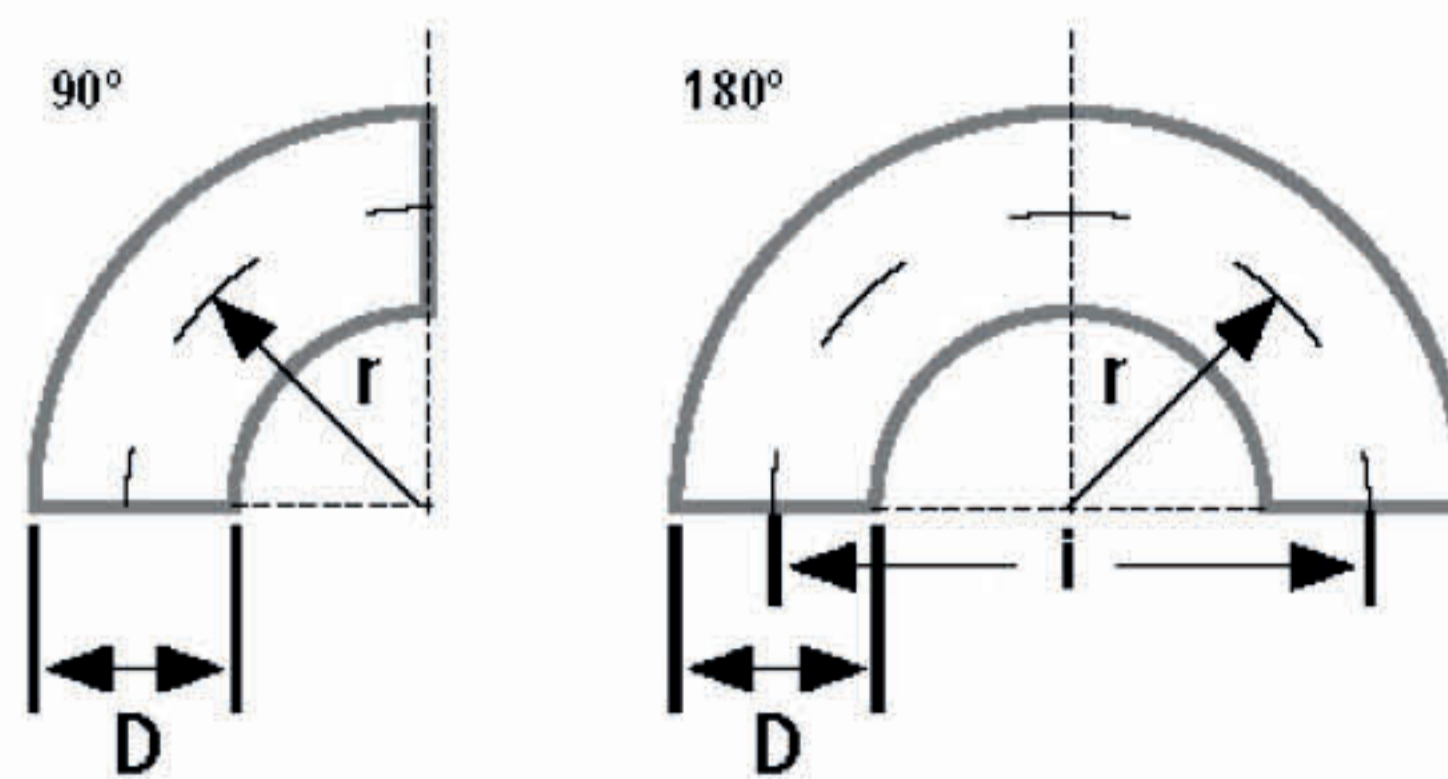

DN	diametro mm	spessore	i=interasse	R=raggio	peso cadauna kg	
					curva a 90°	curva a 180°
20	26,9	2,3	57	28,5	0,055	0,11
25	33,7	2,3	76	38	0,11	0,22
32	42,4	2,6	95	47,5	0,19	0,38
40	48,3	2,6	114	57	0,26	0,52
50	60,3	2,9	152	76	0,50	1,00
65	76,1	2,9	190	95	0,79	1,58
80	88,9	3,2	229	114,5	1,22	2,44
-	101,6	3,6	267	133,5	1,84	3,68
-	108	3,6	285	142,5	2,09	4,18
100	114,3	3,6	305	152,5	2,37	4,74
-	133	4	362	181	3,64	7,28
125	139,7	4	381	190,5	4,04	8,08
-	159	4,5	432	216	5,80	11,6
150	168,3	4,5	457	228	6,50	13,0
-	193,7	5,4	540	270	10,6	21,2
200	219,1	5,9	610	305	14,9	29,8
250	273	6,3	762	381	24,9	49,8
300	323,9	7,1	914	457	39,9	79,8

SEDE LEGALE E MAGAZZINO

Via Tosco Romagnola Sud, 39
50056, Montelupo Fiorentino (FI)

Tel 0571 / 541064
0571 / 541017
Fax 0571 / 541035
Email info@pacipaolosiderurgica.it
clienti@pacipaolosiderurgica.it
amministrazione@pacipaolosiderurgica.it

FILIALE MONTELUPO

Via del Piano, 99-101
50056, Montelupo Fiorentino (FI)

FILIALE DI CERRETO GUIDI

Via Mazzini, 77 - Loc. Stabbia
50050, Cerreto Guidi (FI)

Tel 0571 / 586528
Fax 0571 / 586380
Email stabbia@pacipaolosiderurgica.it

FILIALE DI FIGLINE VALDARNO

Via G.Brodolini, 20 - Loc. Agaccioni
50063, Figline e Incisa Valdarno (FI)

Tel 055 / 9155319
Fax 055 / 9154400
Email valdarno@pacipaolosiderurgica.it