

# NZXT

# N7 Z690

INTEL Z690 ATX MOTHERBOARD

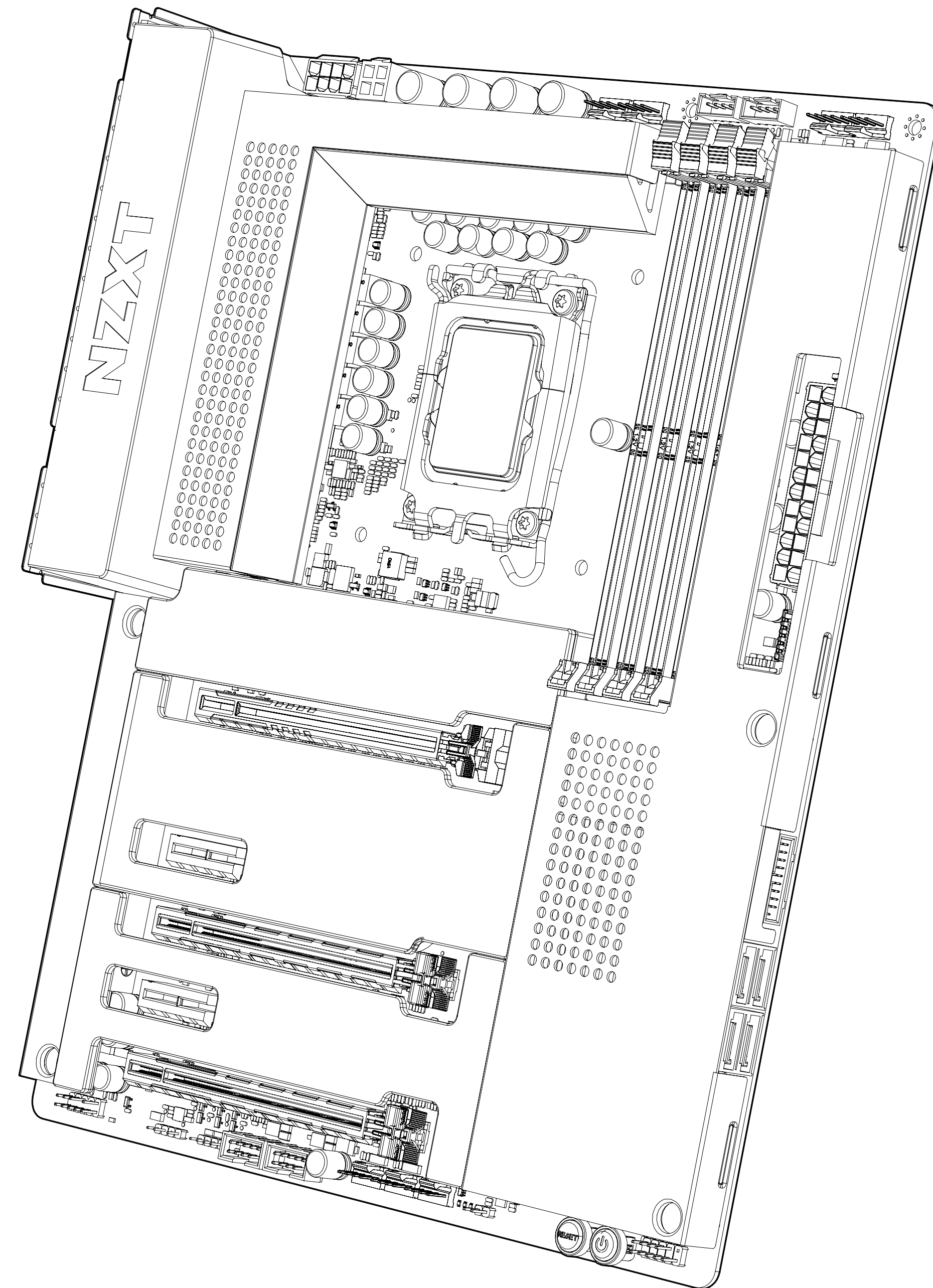

РУССКИЙ

1. ВСТУПЛЕНИЕ ..... 02

2. ИНФОРМАЦИЯ О ПРОДУКТЕ .....03

3. КОМПОНЕНТЫ И ПОРТЫ ..... 09-11

4. ЗАГРУЗКА ПРОГРАММЫ  
NZXT CAM ..... 40

5. ПРИЛОЖЕНИЕ ..... A-1



## **A. АВТОРСКОЕ ПРАВО® NZXT, INC. ВСЕ ПРАВА ЗАЩИЩЕНЫ.**

Настоящее руководство, включая все иллюстрации и снимки экрана, защищено международными законами об авторском праве, и все его права защищены. Ни настоящее руководство, ни любой из содержащихся в нем материалов не могут быть воспроизведены без письменного согласия автора.

## **B. ОТКАЗ ОТ ОТВЕТСТВЕННОСТИ**

Информация, содержащаяся в настоящем документе, может быть изменена без предварительного уведомления. Производитель не делает никаких заявлений и не дает гарантий в отношении содержания настоящего документа и, в частности, отказывается от любых подразумеваемых гарантий товарной пригодности или пригодности для какой-либо конкретной цели. Производитель оставляет за собой право пересматривать содержание настоящей публикации и время от времени вносить в нее изменения, не принимая на себя обязательств сообщать кому-либо о пересмотре содержания или внесении изменений.

## **C. РАСПОЗНАВАНИЕ ТОВАРНЫХ ЗНАКОВ**

Названия продуктов, используемые в настоящем руководстве, подтверждены и являются собственностью соответствующих владельцев.

## **D. МЕРЫ ПРЕДОСТОРОЖНОСТИ**

При установке материнской платы соблюдайте следующие меры предосторожности:

- Рекомендуется использовать заземляющий браслет, подключенный к заземленному устройству, чтобы избежать повреждений, вызываемых статическим электричеством.
- Прежде чем приступить к работе с материнской платой, избавьтесь от статического электричества, коснувшись металлического корпуса надежно заземленного объекта.
- Оставьте компоненты в пакетах из антистатического материала.
- Перед установкой или извлечением материнской платы или других компонентов оборудования всегда отключайте кабель питания от розетки.

## 2. ИНФОРМАЦИЯ О ПРОДУКТЕ



2.1 Комплектация ..... 04

2.2 Технические характеристики ..... 05

## 2.1 КОМПЛЕКТАЦИЯ

N7 Z690 INTEL ATX MOTHERBOARD



### A. Материнская плата N7 Z690

x1

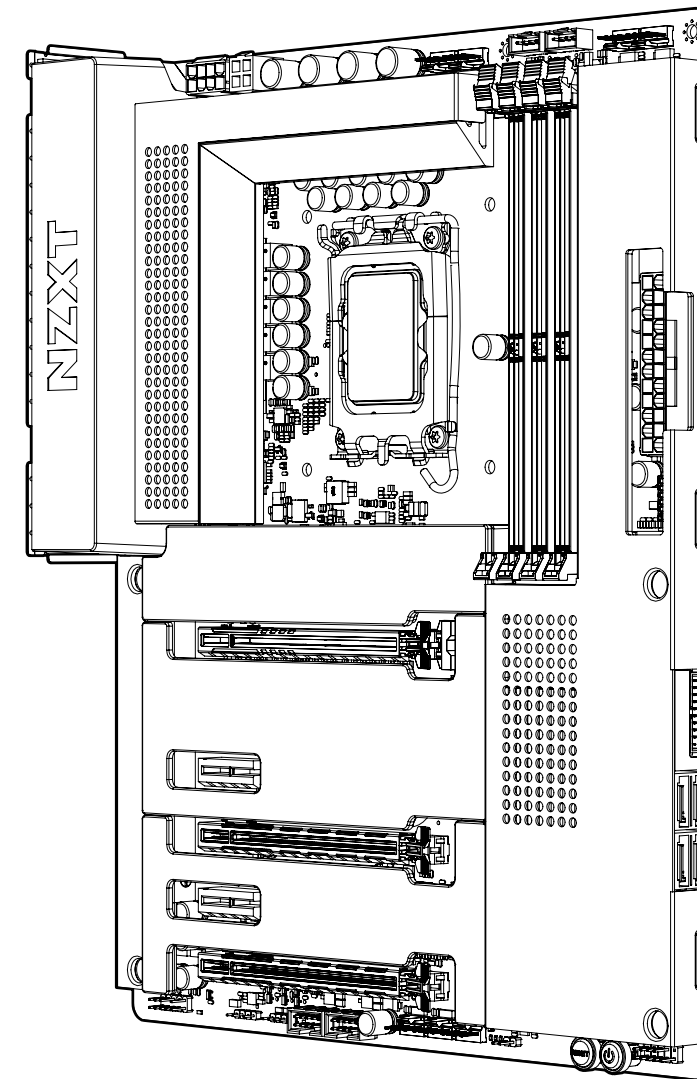

### B. КАБЕЛИ SATA

90°x2, 180°x2

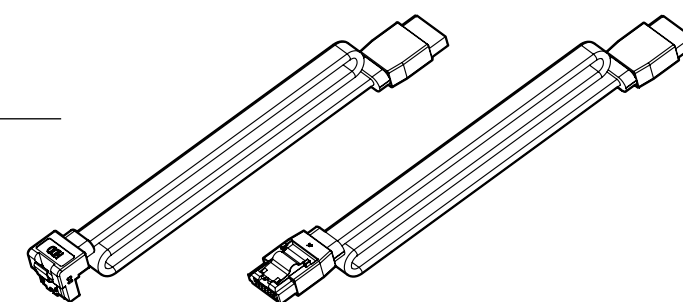

### C. Винты M.2

x2

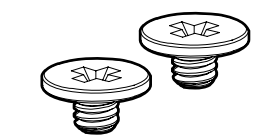

### D. Антенна беспроводной связи

x2

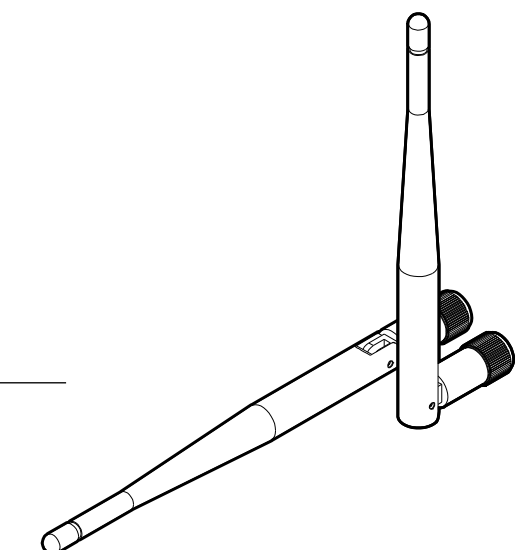



### Процессор и гнездо

Гнездо LGA 1700 для процессоров Intel® 12-го поколения Core™ i9/ Core™ i7/ Core™ i5

- Поддержка технологии Intel® Hybrid Technology
- Поддержка технологии Intel® Turbo Boost Max 3.0

### Чипсет

Intel® Z690

### Память

4 разъема DIMM, макс. 128 ГБ, технология двухканальной памяти DDR4

- Поддержка памяти DDR4 Non-ECC без буферизации до 4800+ (OC)\*
- Поддержка памяти ECC UDIMM (работает в режиме без ECC)
- Поддержка профиля Intel® Extreme Memory Profile (XMP) 2.0

\* Нативная поддержка DDR4 3200

\* Для дополнительной информации обратитесь к разделу Memory QVL на сайте NZXT ([www.nzxt.com](http://www.nzxt.com)).

### Встроенная графика

Интегрированный графический процессор — поддержка Intel® UHD Graphics\*

- Графика Intel® Xe (12-е поколение)
- Поддержка HDMI™ 2.1 TMDS, совместимость с максимальным разрешением до 4K x 2K (4096x2160) @ 60 Гц
- Поддержка HDCP 2.3 с портом HDMI 2.1

\* Поддерживается только в процессорах с встроенным графическим процессором



### Память

Чипсет Intel® Z690

- 1 x M.2\_1 Тип 2242/2260/2280 (режим PCIe Gen 4 x4)\*
- 1 x M.2\_2 Тип 2242/2260/2280/22110 (режим PCIe Gen 4 x4)\*
- 1 x M.2\_3 Тип 2242/2260/2280 (PCIe Gen 4 x4 и режим SATA 6 Гбит/с)\*
- 4 порта SATA 6 Гбит/с

Поддержка RAID 0/1/5/10 для запоминающих устройств SATA

Поддержка RAID 0/1/5 для запоминающих устройств M.2 NVMe

\*Поддержка Intel® Volume Management Device (VMD)

\*Поддержка технологии Intel® Optane

\* Поддержка NVMe SSD в качестве загрузочных дисков

### LAN

Realtek® RTL8125BG 2.5G LAN

### Беспроводное соединение

Двухдиапазонный беспроводной Wi-Fi 6E

- Wi-Fi 802.11 a/b/g/n/ax
- Поддержка двухдиапазонной частоты 2x2 160 МГц с расширенным диапазоном 6 ГГц\*.
- Поддержка технологии MU-MIMO

\* Wi-Fi 6E (диапазон 6 ГГц) будет поддерживаться Microsoft® Windows® 11, доступность может зависеть от страны и региона. Для работы 6E требуется маршрутизатор, совместимый с частотой 6 ГГц.

### Bluetooth

Bluetooth V5.2



### Аудио

Кодек Realtek® ALC1220

8-канальный звук высокой четкости, DAC 32 бит /192 КГц

### Расширительные разъемы

3 x PCIe x16 разъемов\*

(Одиночный — режим PCIe\_1: Gen 5 x16)

(Двойной — PCIe\_1: Gen 5 x16; PCIe\_3: Gen 4 x4)

(Тройной — PCIe\_1: Gen 5 x16; PCIe\_3: Gen 4 x4; PCIe\_5: Gen 3 x4)

2 x PCIe Gen 4 x1 разъем

- Поддержка AMD Quad CrossFireX™ и CrossFireX™

\* Поддержка NVMe SSD в качестве загрузочных дисков

1 гнездо M.2 (ключ E), поддерживает модуль Wi-Fi/BT Type 2230, Intel® CNVio

### Заглушка тыловых портов корпуса

- 2 разъема для беспроводной антенны SMA
- 1 порт HDMI™
- 2 порта USB 2.0
- 1 порт USB 3.2 Gen 2x2 Type-C
- 2 порта USB 3.2 Gen 2
- 3 порта USB 3.2 Gen 1
- 1 кнопка Clear CMOS
- 1 кнопка BIOS Flashback
- 1 порт LAN (RJ45)
- 1 5,1-канальный звуковой разъем
- 1 оптический выходной порт S/PDIF



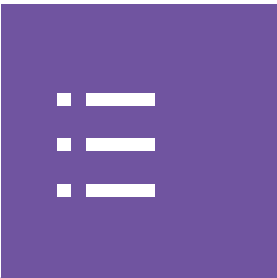

### Внутренние входы/выходы

- 1 24-контактный разъем питания ATX
- 1 8+4-контактный разъем питания ATX 12V
- 1 4-контактный разъем CPU\_FAN (До 24 Вт на канал)
- 1 4-контактный разъем AIO\_PUMP (До 24 Вт на канал)
- 5 4-контактных разъема SYS\_FAN (До 24 Вт на канал)
- 2 разъема NZXT RGB LED
- 1 адресуемый разъем RGB LED 5 В
- 1 разъем RGB LED 12 В
- 2 разъема USB 2.0 (до 4 портов USB 2.0)
- 1 разъем USB 3.2 Gen 1 (до 2 портов USB 3.2 Gen 1)
- 1 разъем USB 3.2 Gen 2 на передней панели (для USB Type C)
- 1 звуковой разъем на передней панели
- 1 кнопка включения
- 1 кнопка перезагрузки
- 4 светодиодных индикатора POST

### Операционная система

Microsoft® Windows® 11/10 (64 бит)

### Форм-фактор

ATX

### Системные требования

Для программного обеспечения NZXT CAM требуется ОС Windows® 11/10.

Загрузка и использование ПО NZXT CAM бесплатны. Для использования некоторых функций требуется действительный адрес электронной почты, согласие с Условиями обслуживания и активное подключение к Интернету.



3.1 Декоративные панели ..... 12

3.2 Изображение в разобранном виде ..... 13

3.3 Обзор портов ..... 14

3.4 Разъемы на задней панели ..... 15

3.5 Процессорный разъем ..... 16

3.6 Слоты DIMM ..... 18

3.7 Слоты расширения PCI Express ..... 20

3.8 Разъемы SATA ..... 22

3.9 Слоты M.2 для устройств хранения данных ..... 23

3.10 Слот M.2 для устройств беспроводной связи ..... 25

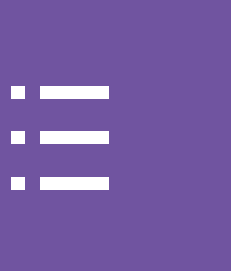

3.11 Антенна.....26

3.12 Разъемы питания..... 27

3.13 Разъемы USB.....28

3.14 Аудиоразъем для аудио на передней панели.....29

3.15 Разъем для элементов управления..... 30  
передней панели корпуса

3.16 Разъемы вентиляторов ..... 31

3.17 Разъемы для подключения устройств RGB-подсветки NZXT .....32

3.18 Разъем 5 В для компонентов подсветки.....33  
RGB с адресуемыми светодиодами

3.19 Разъем 12 В для подключения компонентов подсветки RGB .....34

3.20 Кнопки и индикатор POST .....35



3.21 Аккумулятор CMOS .....38

3.22 BIOS Flashback.....39

## 3.1 ДЕКОРАТИВНЫЕ ПАНЕЛИ



Полностью металлические декоративные панели N7 можно снять вручную. Они фиксируются на материнской плате в нескольких местах. При установке и снятии обратите особое внимание на эти места крепления и прикладывайте равномерное усилие для предотвращения повреждения.

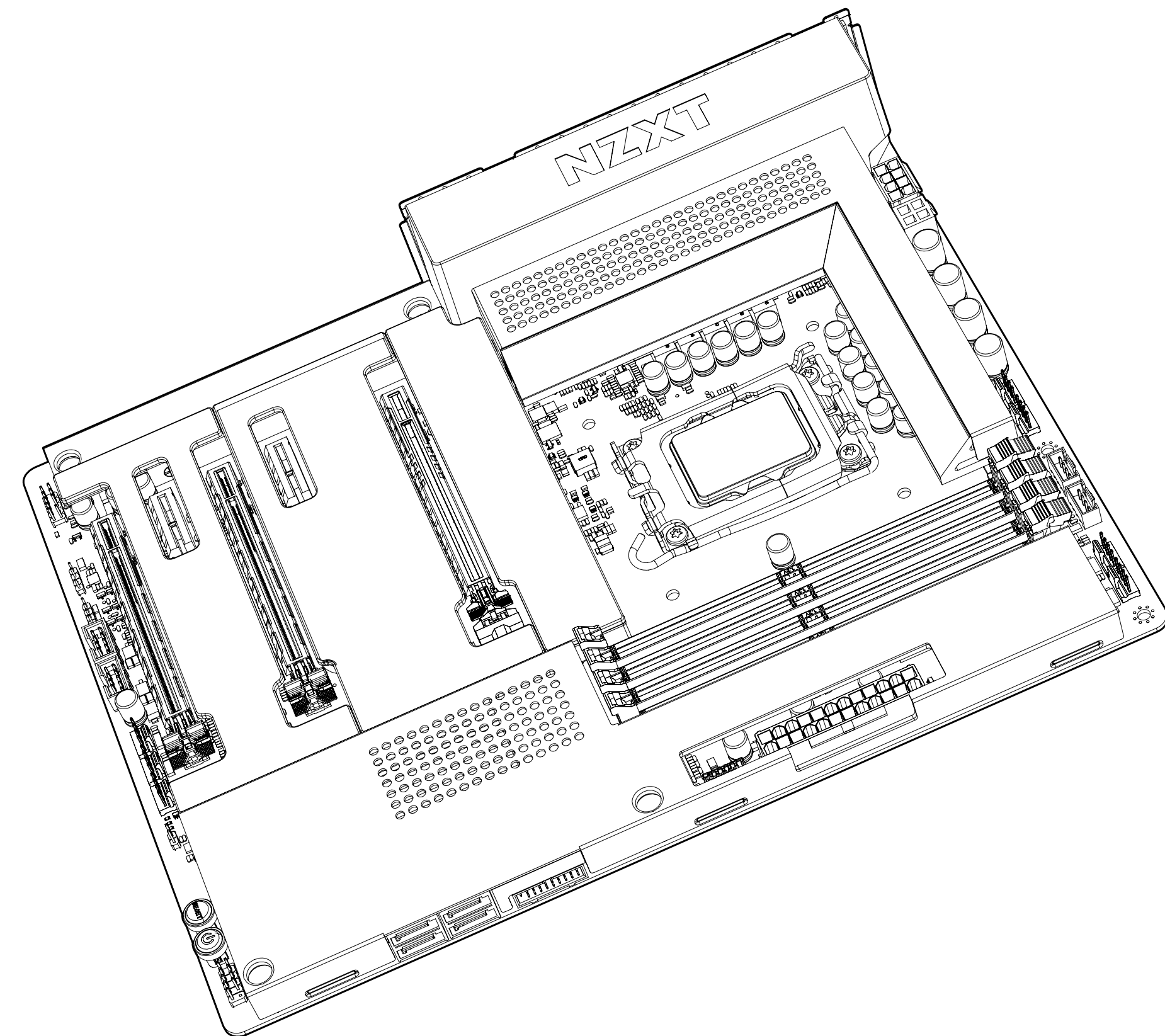

## 3.2 ИЗОБРАЖЕНИЕ В РАЗОБРАННОМ ВИДЕ

N7 Z690 INTEL ATX MOTHERBOARD

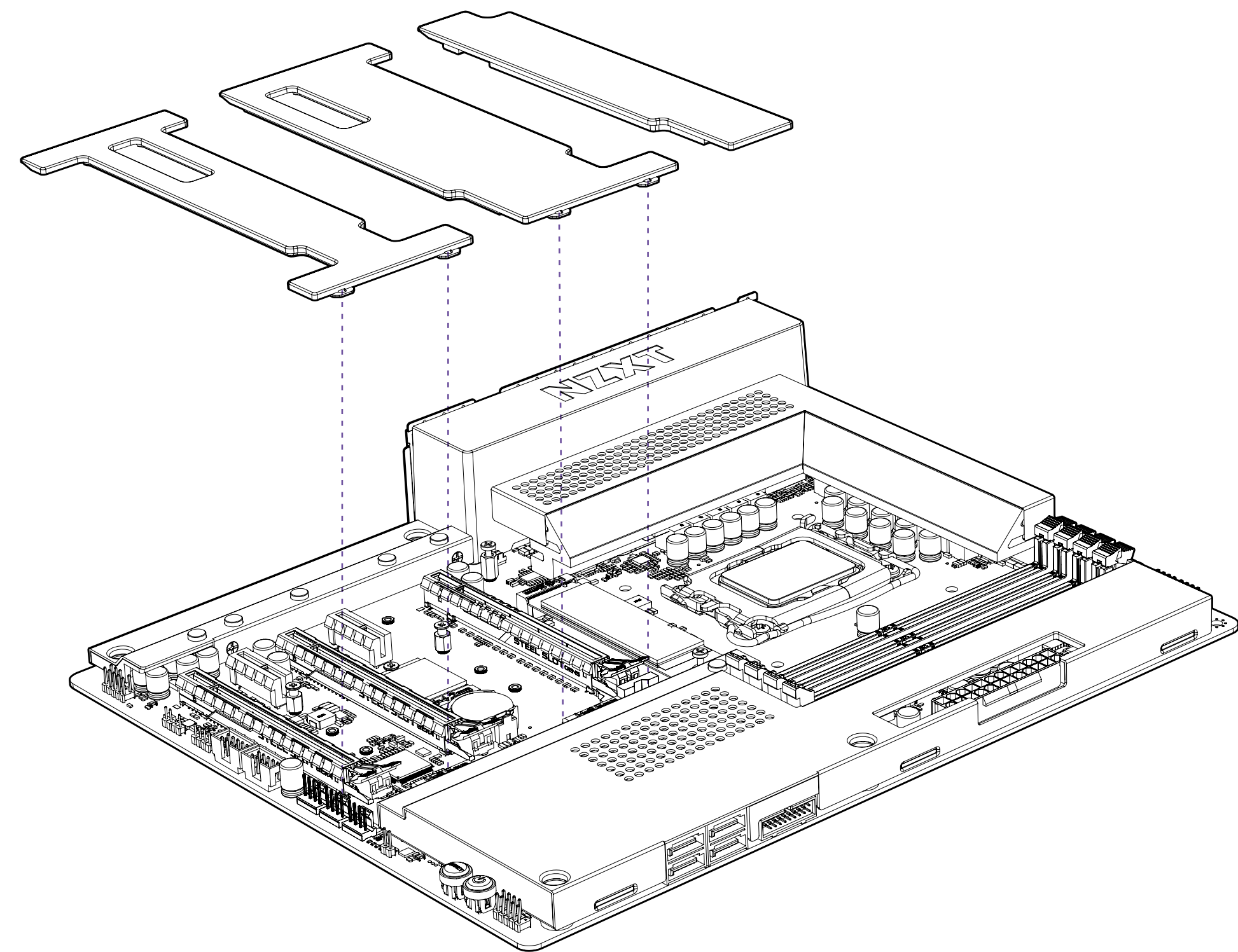
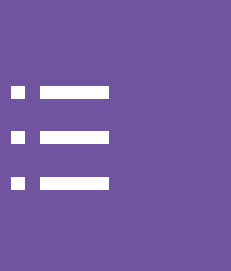

# 3.3 ОБЗОР ПОРТОВ

## N7 Z690 INTEL ATX MOTHERBOARD

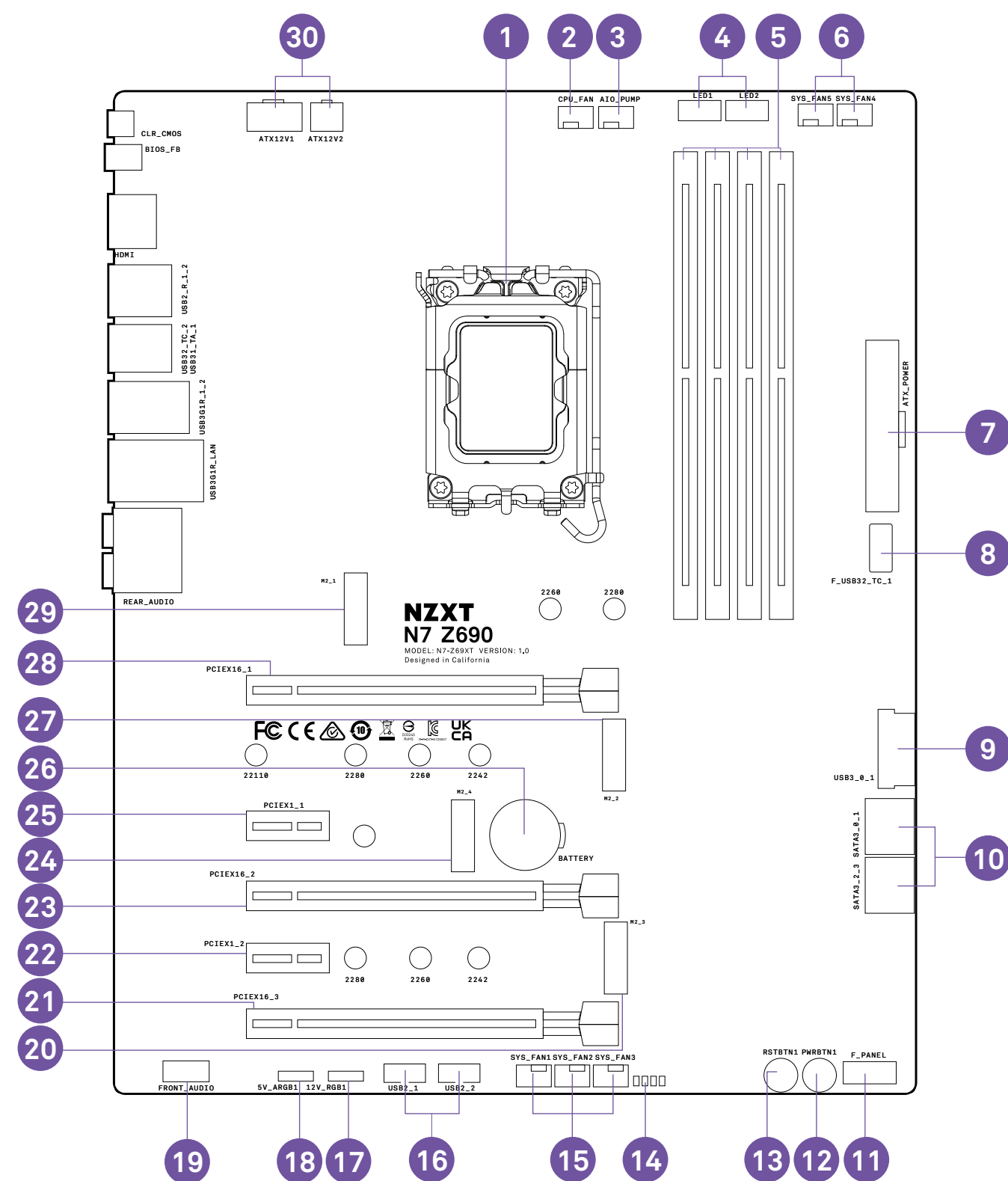

NO.	PORT NAME	DESCRIPTION	NO.	PORT NAME	DESCRIPTION
1	Процессорный разъем	Гнездо LGA 1700 для процессоров Intel 12-го поколения	16	USB2_1-2	Разъемы USB 2.0 для передней панели
2	CPU_FAN	4-контактный разъем вентилятора процессора	17	12V RGB1	4-контактный разъем для светодиодных подсветок 12 В
3	AIO_PUMP	4-контактный разъем для помпы жидкостного охлаждения «все-в-одном»	18	5V ARGB1	3-контактный разъем для светодиодных подсветок 5 В с индивидуальной адресацией
4	NZXT RGB 1 & 2	4-контактные разъемы для подсветок NZXT RGB LED	19	FRONT_AUDIO	Аудиоразъем для передней панели
5	DIMM A1-B2	288-контактные слоты для памяти DDR4	20	M2_3	Слот M.2 Socket 3 с ключом M, поддержка типов устройств хранения данных 2242/2260/2280 (поддержка режимов PCIE и SATA)
6	SYS_FAN 4-5	4-контактные разъемы для вентиляторов	21	PCIEX16_3	Слот PCI Express x16 Gen3
7	ATX_POWER	24-контактный разъем питания ATX	22	PCIEX1_2	Слот PCI Express x1 Gen4
8	USB3G2C_1	Разъем USB 3.1 Gen 2 Type-C для передней панели	23	PCIEX16_2	Слот PCI Express x16 Gen4
9	USB3G1_O_1	Разъем USB 3.1 Gen 1 для передней панели	24	M2_4	Слот M.2 Socket 1 с ключом E, поддержка устройств беспроводной связи типоразмера 2230 с CNVio
10	SATA 1-4	Разъемы Serial ATA 6 Гб/с	25	PCIEX1_1	Слот PCI Express x1 Gen4
11	Разъемы для передней панели	Для переключателей и светодиодных индикаторов передней панели	26	Батарея	Батарея CMOS
12	Кнопка питания	Кнопка питания	27	M2_2	Слот M.2 Socket 3 с ключом M, поддержка типов устройств хранения данных 2242/2260/2280/22110 (поддержка только PCIE)
13	Кнопка перезагрузки	Кнопка перезагрузки системы	28	PCIEX16_1	Слот PCI Express x16 Gen5 для видеокарты
14	Светодиоды POST	Индикатор состояния загрузки	29	M2_1	Слот M.2 Socket 3 с ключом M, поддержка типов устройств хранения данных 2242/2260/2280 (поддержка только PCIE)
15	SYS_FAN 1-3	4-контактные разъемы для вентиляторов	30	ATX_12V	8+4-контактный разъем питания +12 В

## 3.4 РАЗЪЕМЫ НА ЗАДНЕЙ ПАНЕЛИ

N7 Z690 INTEL ATX MOTHERBOARD

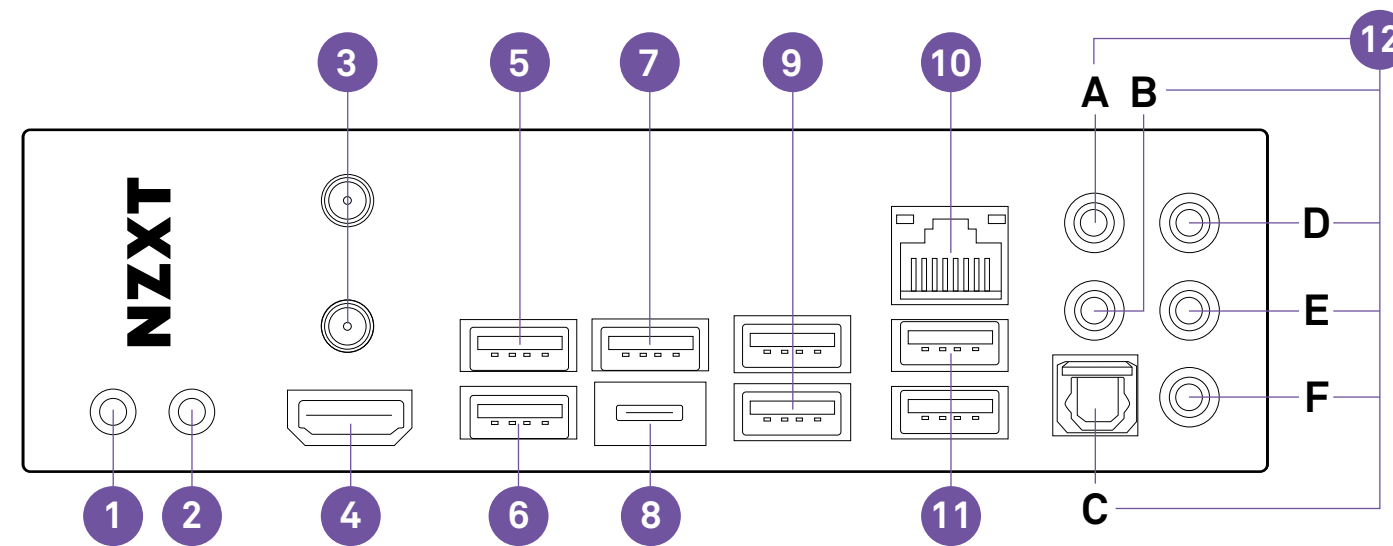

NO.	PORT NAME
1	Кнопка Clear CMOS
2	Кнопка BIOS Flashback
3	Антенна беспроводной связи
4	Порт HDMI
5	Порт USB 2.0 для прошивки BIOS
6	USB 2.0
7	USB 3.2 Gen 1
8	USB 3.2 Gen 2x2 Type-C

NO.	PORT NAME
9	USB 3.2 Gen 1
10	Порт LAN RJ45
11	USB 3.2 Gen 2
12	Аудиоразъемы
	А. Центральный и сабвуфер
	В. Задний окружающий звук
	С. Оптический выход SPDIF
	Д. Линейный вход
	Е. Фронтальный левый и правый
	Ф. Микрофон



## 3.5 ПРОЦЕССОРНЫЙ РАЗЪЕМ



Поверхность ЦП LGA 1700 имеет четыре выемки и треугольник золотого цвета, которые помогают правильно расположить ЦП для его установки в разъем.

### ВНИМАНИЕ

- Перед установкой или извлечением ЦП всегда отсоединяйте кабель питания от розетки.
- Сохраните защитную крышку ЦП после установки процессора.
- Перед запуском системы убедитесь, что радиатор ЦП установлен правильно.
- Если ЦП не установлен, разъем ЦП должен быть закрыт пластмассовой защитной крышкой для защиты контактов разъема от повреждений.
- Для установки системы охлаждения ЦП воспользуйтесь инструкцией, предоставленной производителем данной системы охлаждения.

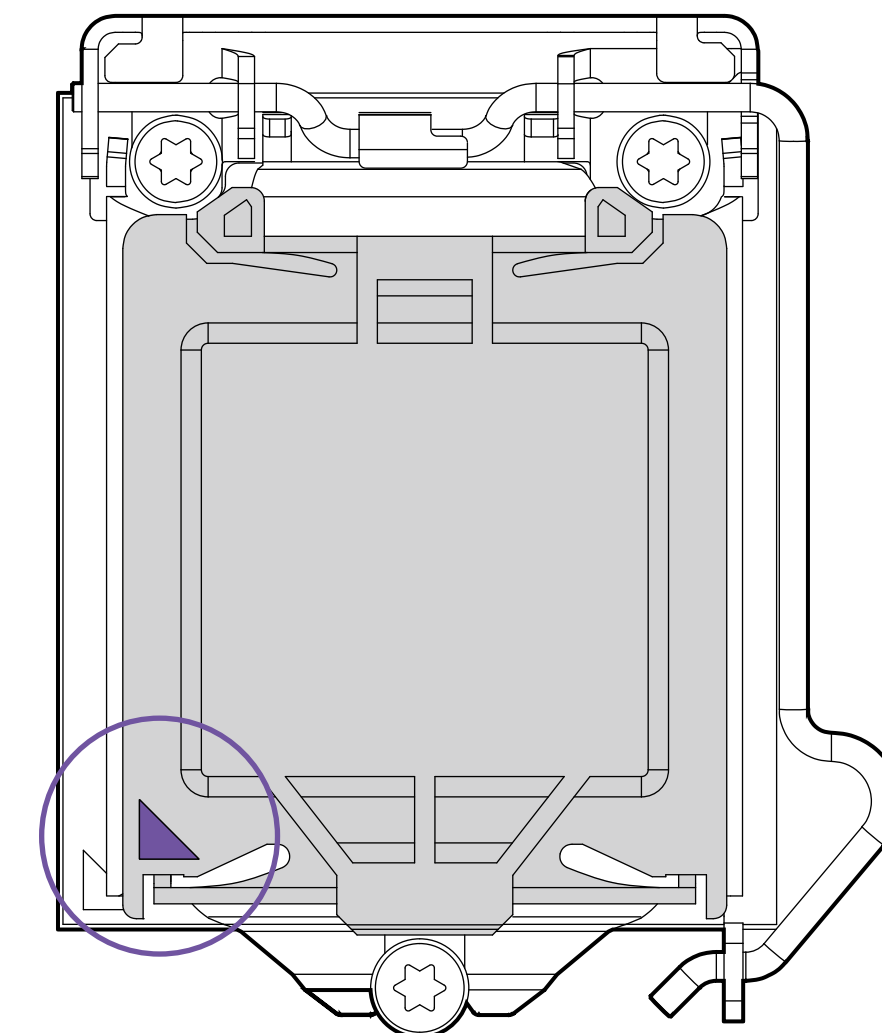
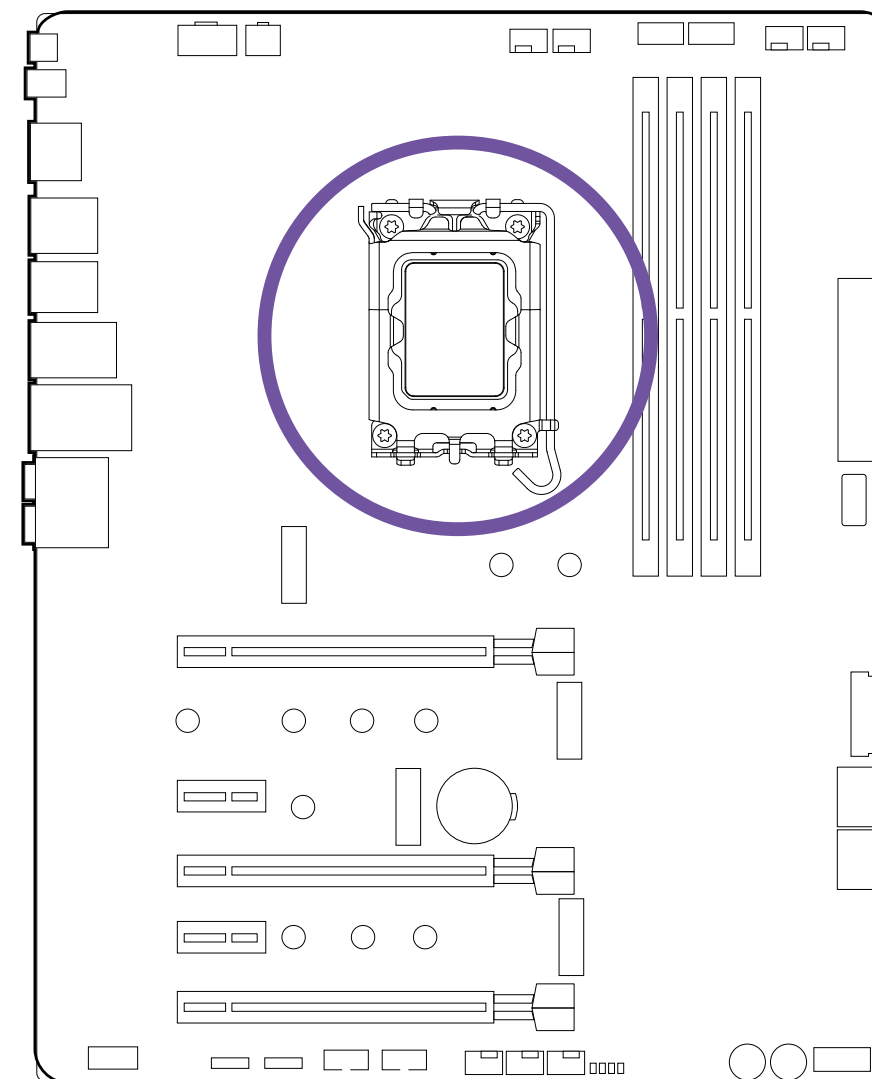

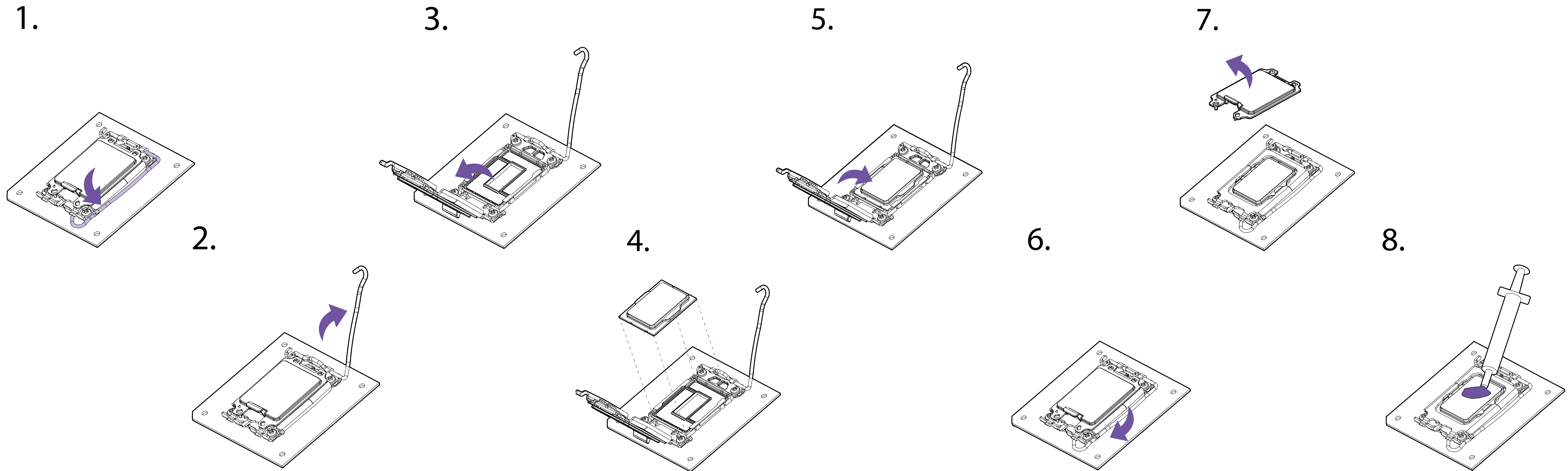

- Надавите на рычажок крепления и сдвиньте в сторону, чтобы освободить его.
- Откройте защелку и расположите ЦП так, чтобы треугольник и выемки на ЦП были совмещены с соответствующими углами, как показано на рисунке.
- Закройте защелку и нажмите на рычажок крепления, чтобы зафиксировать его.
- Прилегание пластиковой защитной крышки станет менее плотным.
- Нанесите термопасту насколько необходимо и установите систему охлаждения ЦП.

## 3.6 СЛОТЫ DIMM



На рисунке ниже показано расположение слотов DIMM.  
Для получения сведений о рекомендуемой конфигурации  
памяти см. соответствующую схему.

### ВНИМАНИЕ

- Первый модуль памяти установите в разъем A2.

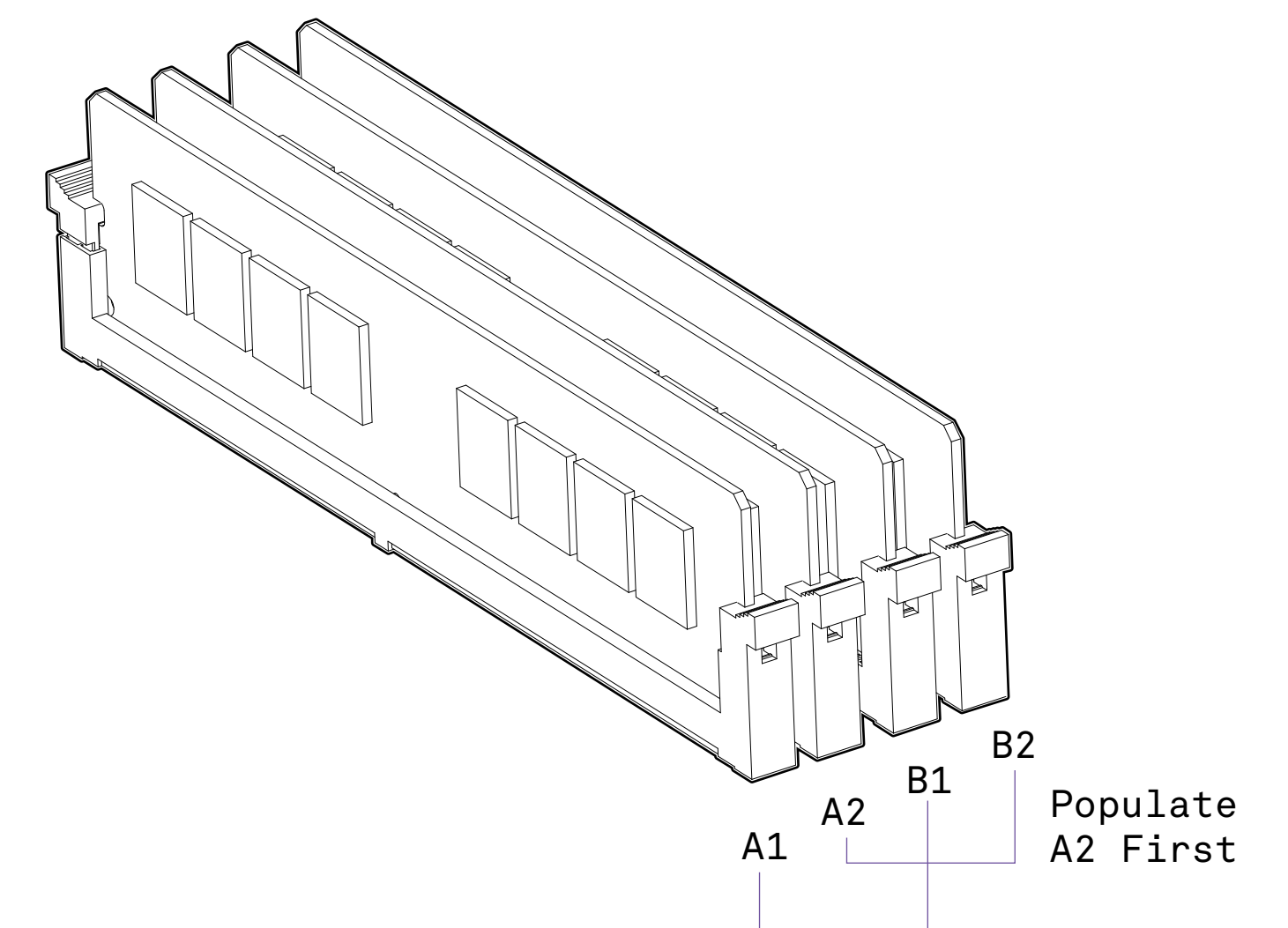
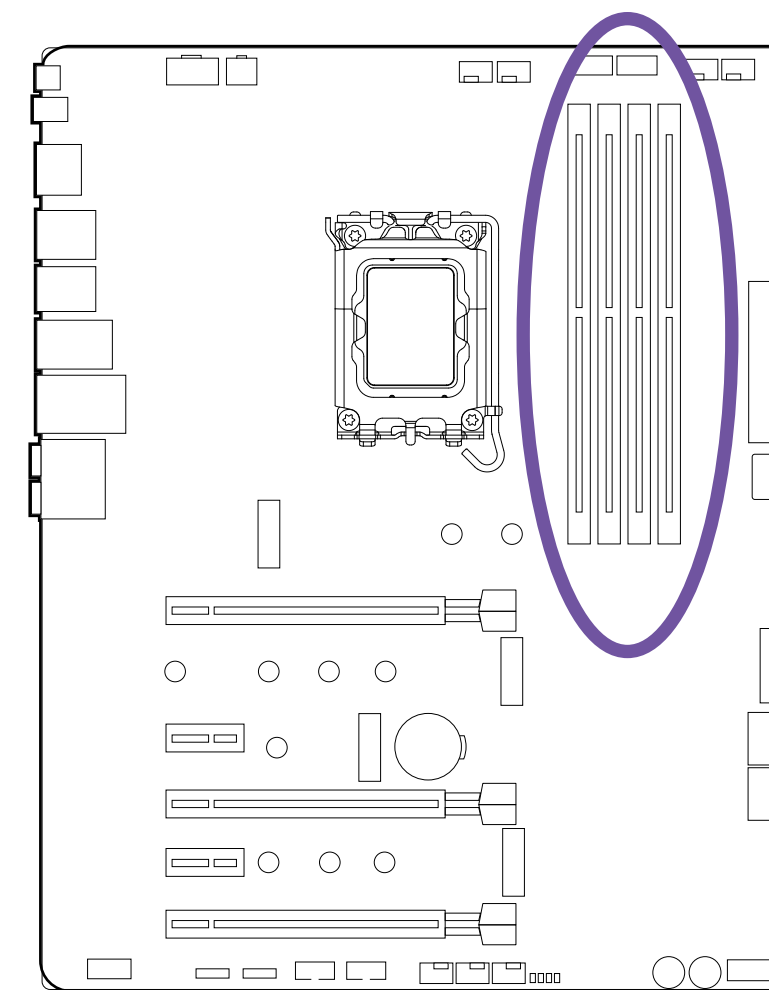

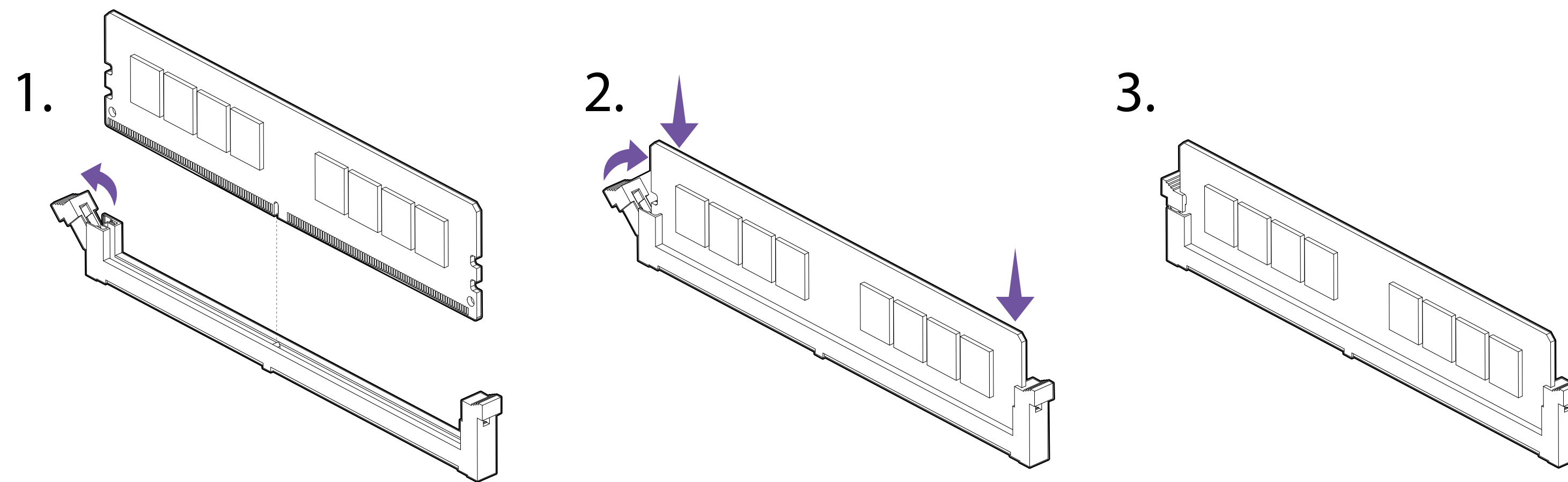

- Нажмите на специальный рычажок, как показано на рисунке.
- Совместите модуль памяти с центральной выемкой и выровняйте его в слоте DIMM.
- Нажмите на модуль памяти в слоте DIMM до автоматической фиксации рычажка.

## 3.7 СЛОТЫ РАСШИРЕНИЯ PCI EXPRESS



Список слотов см. на схеме ниже. При установке видеокарт сначала задействуйте PCIEX16\_1, затем — PCIEX16\_2.

### ВНИМАНИЕ

- При установке одной PCIe x16 используйте PCIEX16\_1.
- При добавлении или извлечении плат расширения всегда выключайте источник питания и отсоединяйте кабель питания от розетки. Ознакомьтесь с документацией по плате расширения, чтобы проверить наличие или отсутствие необходимости в дополнительном оборудовании или в изменениях в программном обеспечении.

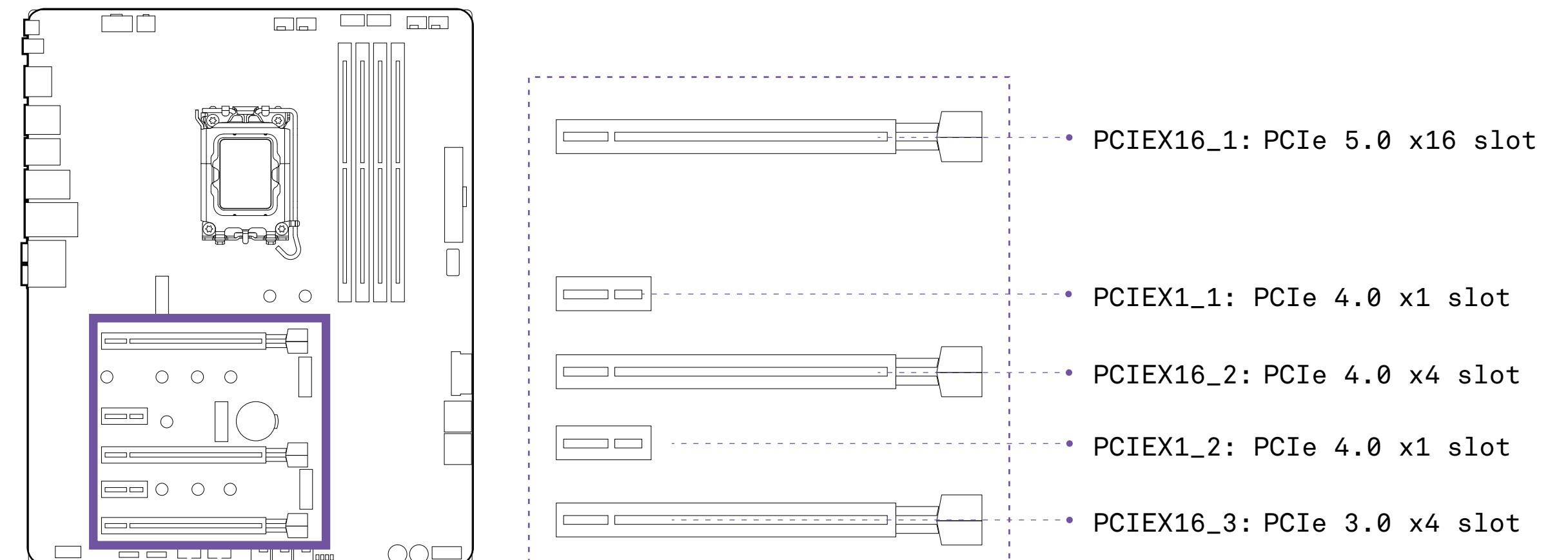



Рекомендации по электропитанию для конфигураций с несколькими видеокартами см. в руководстве пользователя видеокарты, чтобы убедиться, что ваша система соответствует всем требованиям.

## **Установка нескольких видеокарт.**

- Выключите компьютер и отсоедините кабель питания, установите две видеокарты в слоты PCIEX16\_1 и PCIEX16\_2 соответственно.
- Подключите все разъемы питания PCIe видеокарты.
- Подключите кабель питания, включите компьютер и установите драйверы и программное обеспечение, входящие в комплект поставки видеокарты.

## 3.8 РАЗЪЕМЫ SATA



Эти разъемы представляют собой интерфейсные порты SATA 6 Гб/с. К каждому разъему можно подключить одно устройство SATA. Ни один из портов не использует одинаковых полос пропускания с M.2.

### ВНИМАНИЕ

- Не сгибайте кабель SATA под углом 90 градусов. Это может привести к потере данных.
- Кабели SATA имеют одинаковые контакты разъемов с обеих сторон кабеля. Однако к материнской плате рекомендуется подключать плоский разъем для экономии места.

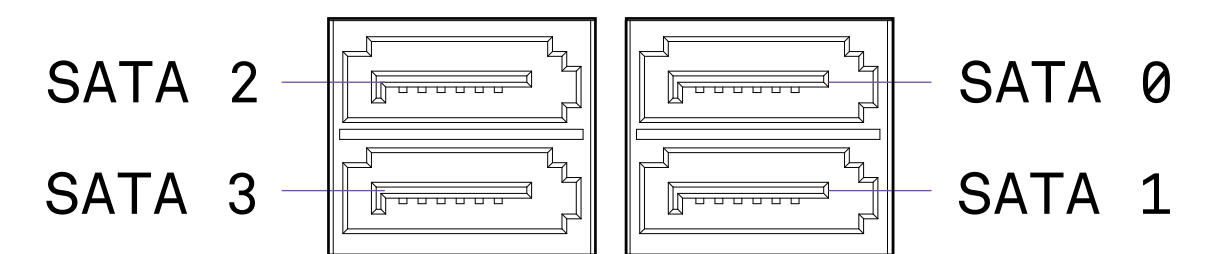
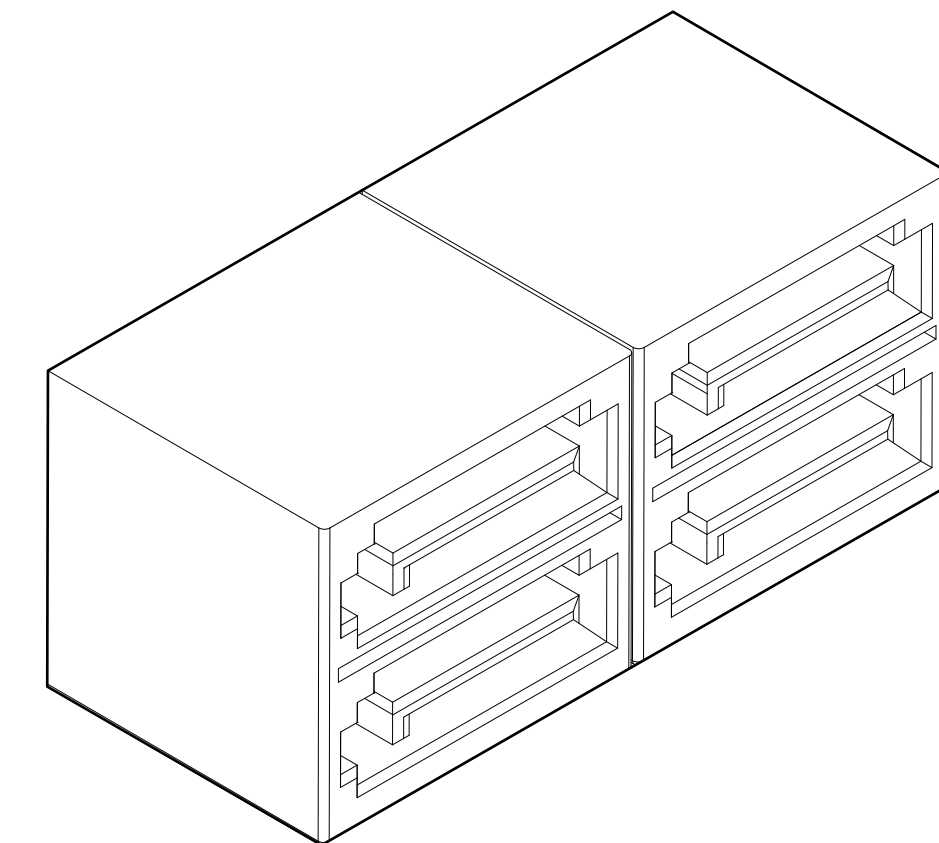
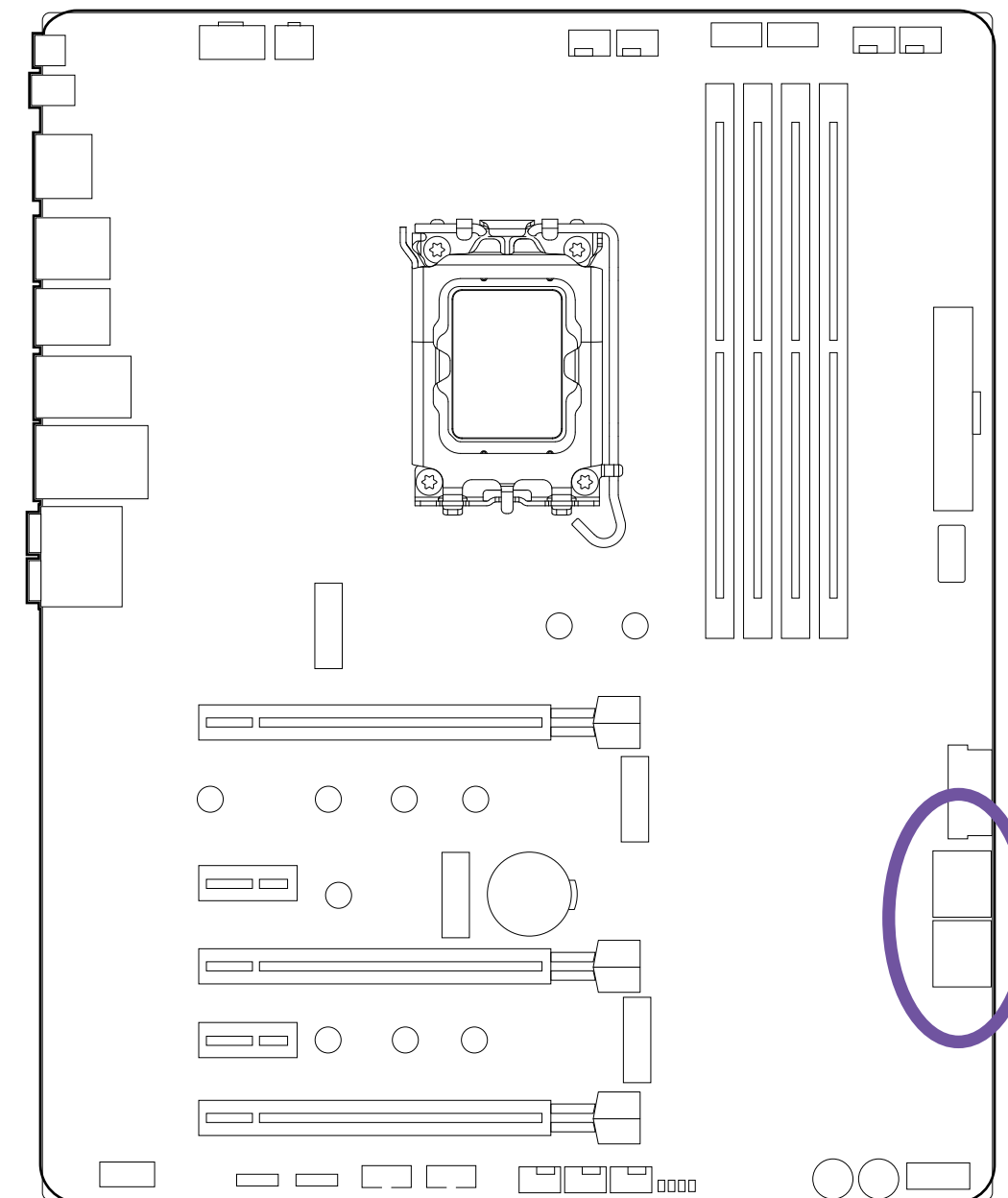

## 3.9 СЛОТЫ M.2 ДЛЯ УСТРОЙСТВ ХРАНЕНИЯ ДАННЫХ

N7 Z690 INTEL ATX MOTHERBOARD



На материнской плате N7 имеется три слота M.2. Перед установкой необходимо снять стальные детали крышки. Самый верхний слот содержит распределитель тепла. Для установки привода M.2 следуйте приведенным ниже инструкциям.

### ПРИМЕЧАНИЕ.

- Поддержка Intel® Volume Management Device, технологии Intel® Optane Memory и NVMe SSD в качестве загрузочных дисков

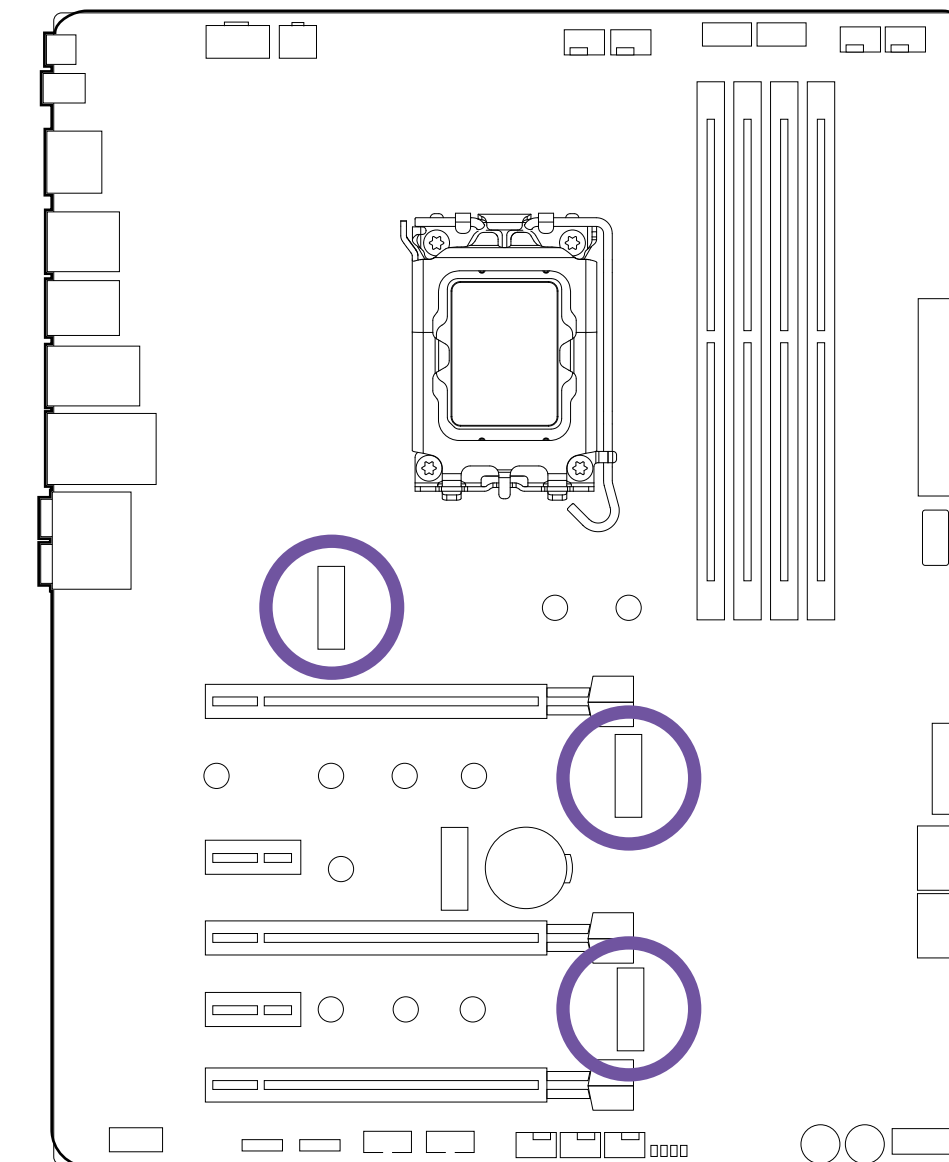



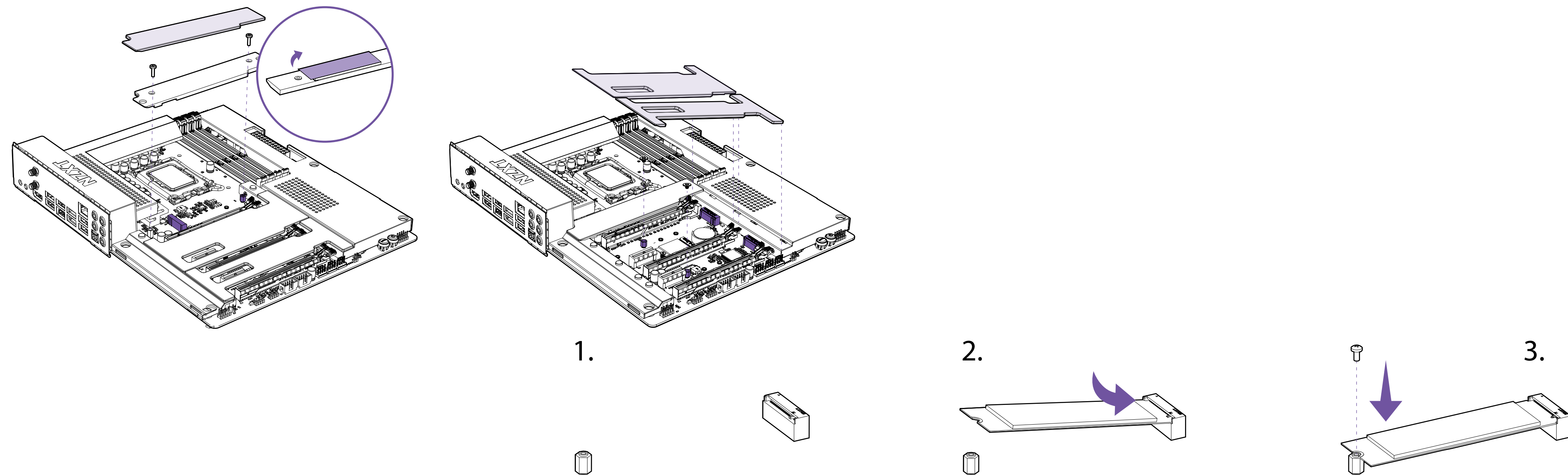

- Снимите крышку слота M.2.
- Убедитесь, что опора находится в нужном положении. При необходимости установите ее в соответствующее положение.
- Вставьте накопитель M.2 в слот M.2 под углом.
- Закрепите накопитель M.2 с помощью винта M.2 на опоре и затяните винт.

## 3.10 СЛОТ M.2 ДЛЯ УСТРОЙСТВ БЕСПРОВОДНОЙ СВЯЗИ

N7 Z690 INTEL ATX MOTHERBOARD

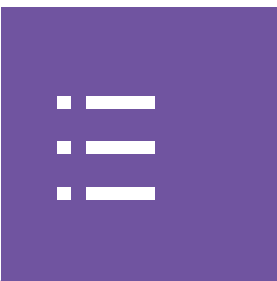

Слот Key E M.2 с поддержкой PCIe и CNVio расположен в центре материнской платы. В этот слот устанавливается беспроводная карта, а два антенных кабеля направляют беспроводные сигналы к тыловым портам корпуса.

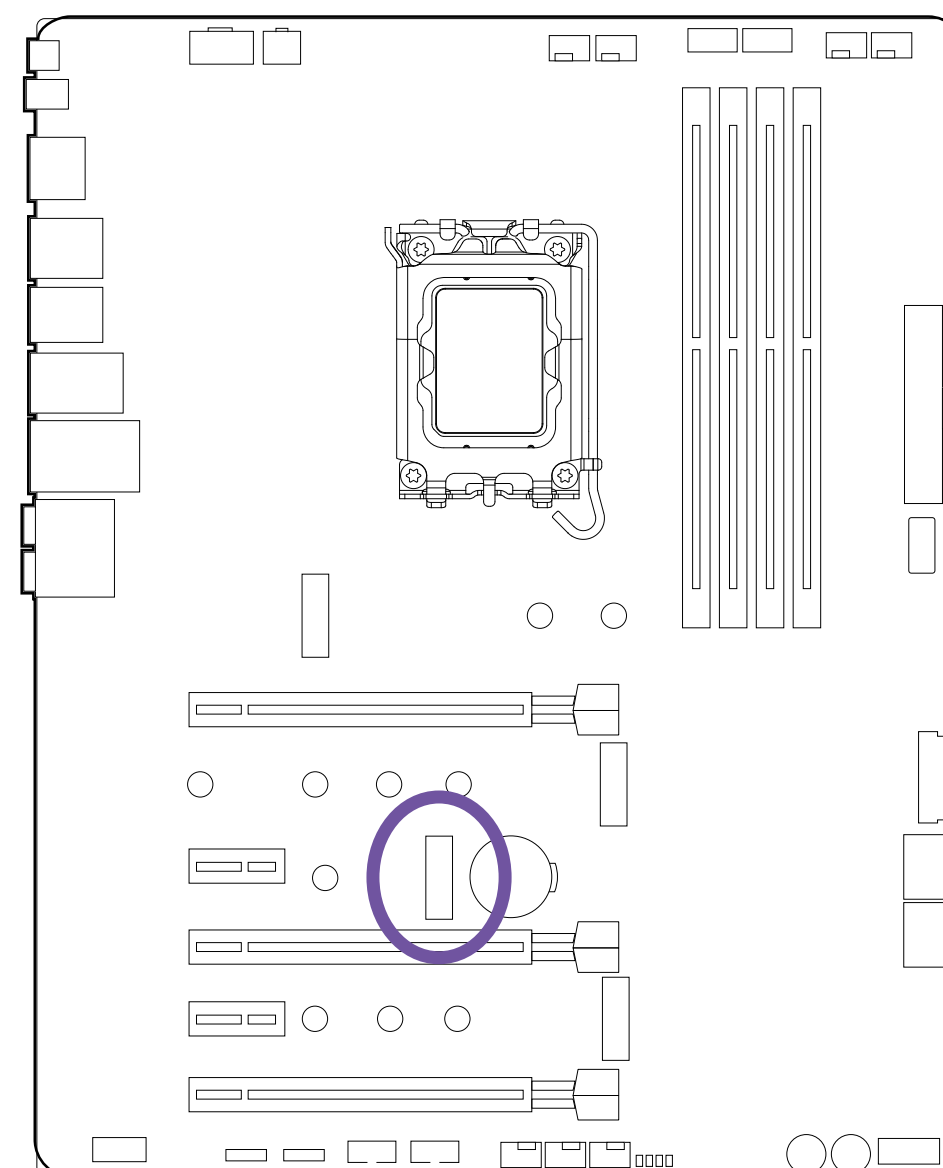

## 3.11 АНТЕННА



Включены беспроводные антенны для усиления сигналов беспроводного подключения и Bluetooth.

- Подключите антенну, подсоединив непосредственно к разъемам SMA на задней панели с маркировкой «Wi-Fi».

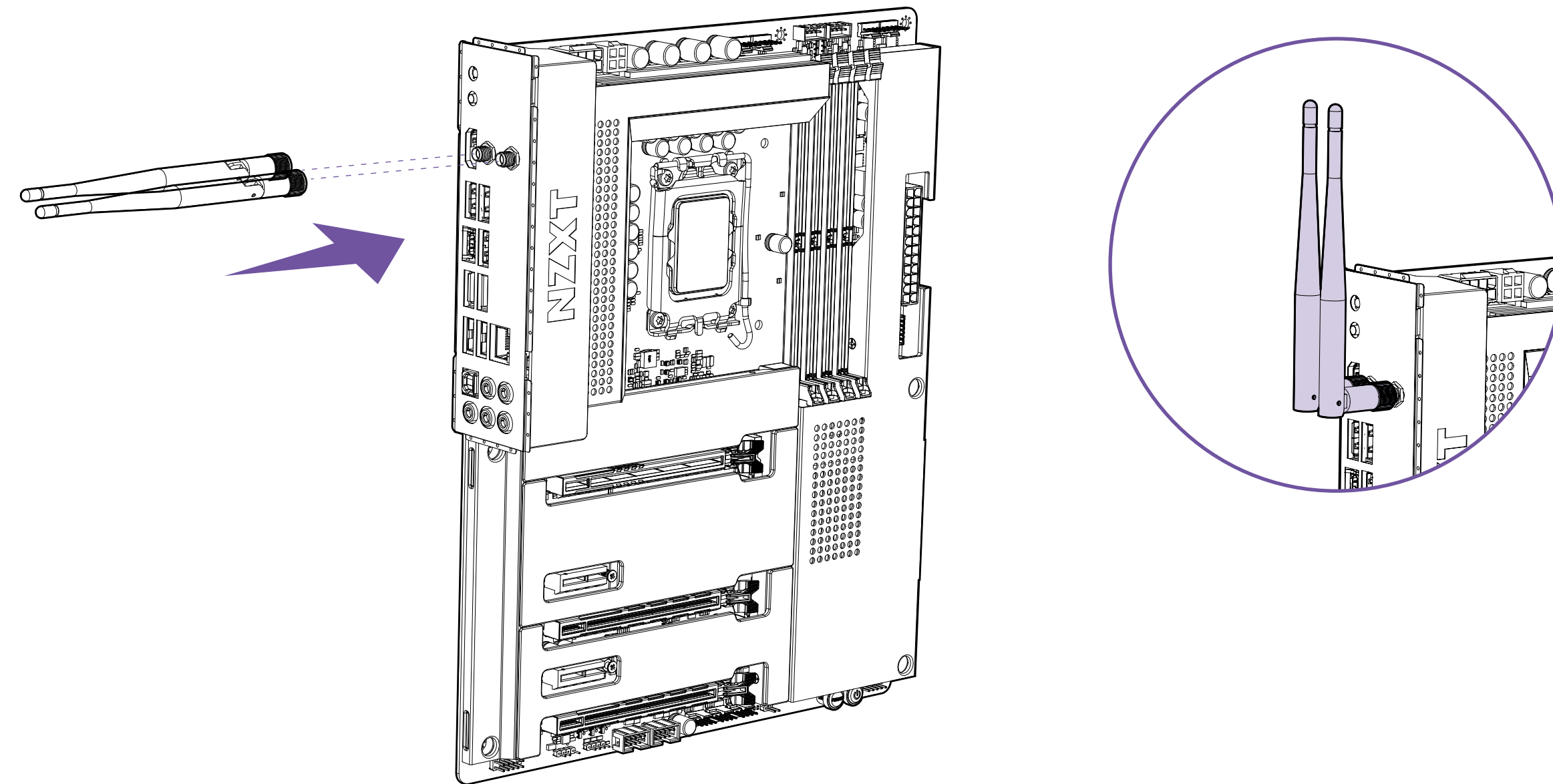

## 3.12 РАЗЪЕМЫ ПИТАНИЯ

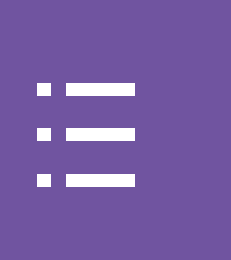

Эти разъемы подключаются к блоку питания АТХ.

### ВНИМАНИЕ

- Убедитесь, что все кабели питания надежно подключены к надлежащему блоку питания АТХ, чтобы обеспечить стабильную работу материнской платы.

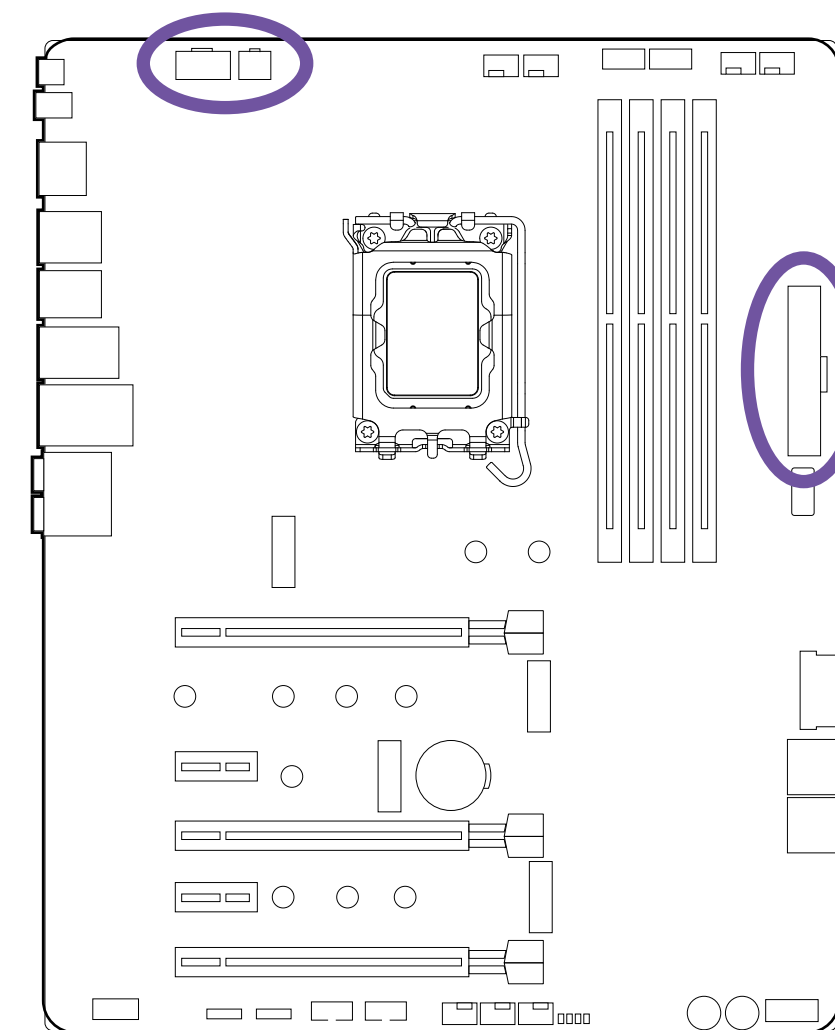

ATX\_12V

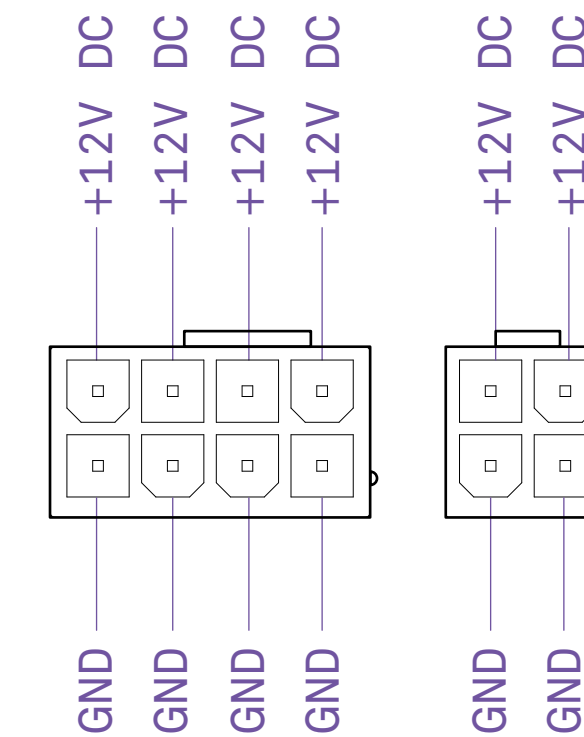

ATX\_PWR

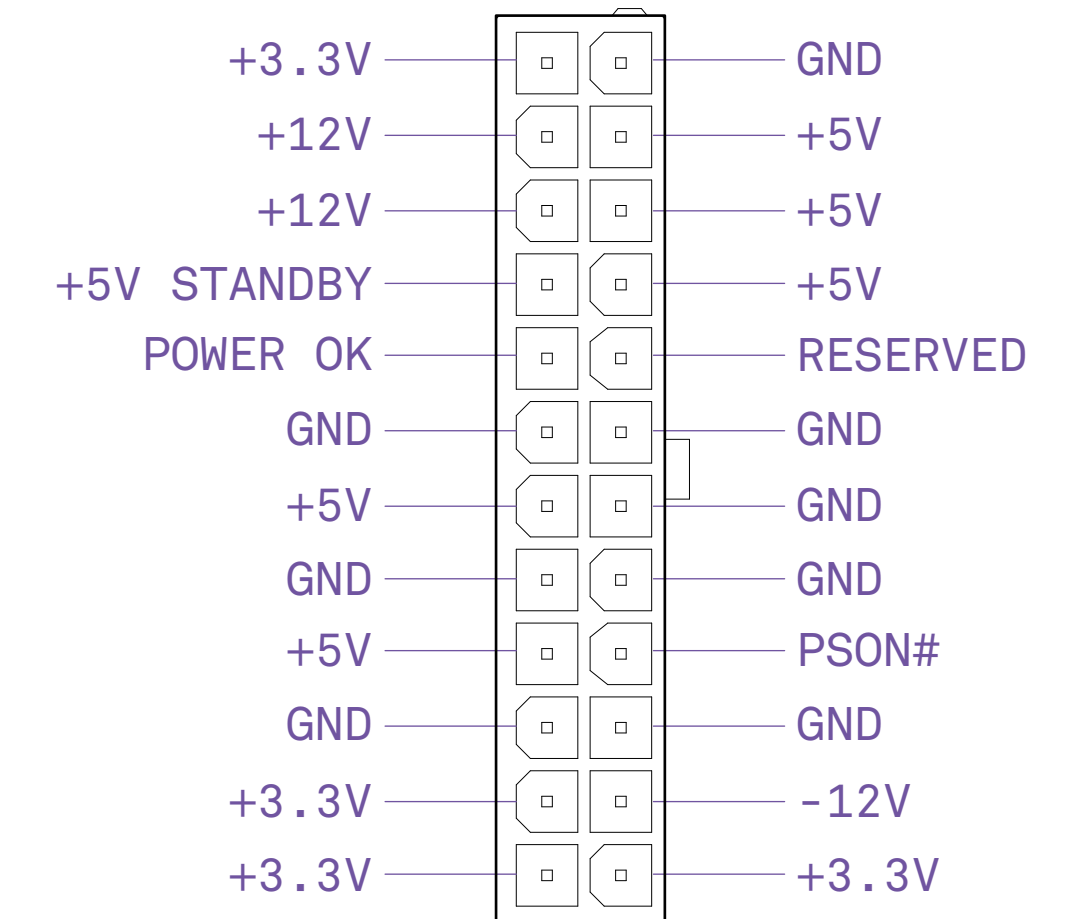



## 3.14 АУДИОРАЗЪЕМ ДЛЯ АУДИО НА ПЕРЕДНЕЙ ПАНЕЛИ

N7 Z690 INTEL ATX MOTHERBOARD



К этому разъему подключается аудиоразъем передней панели корпуса.

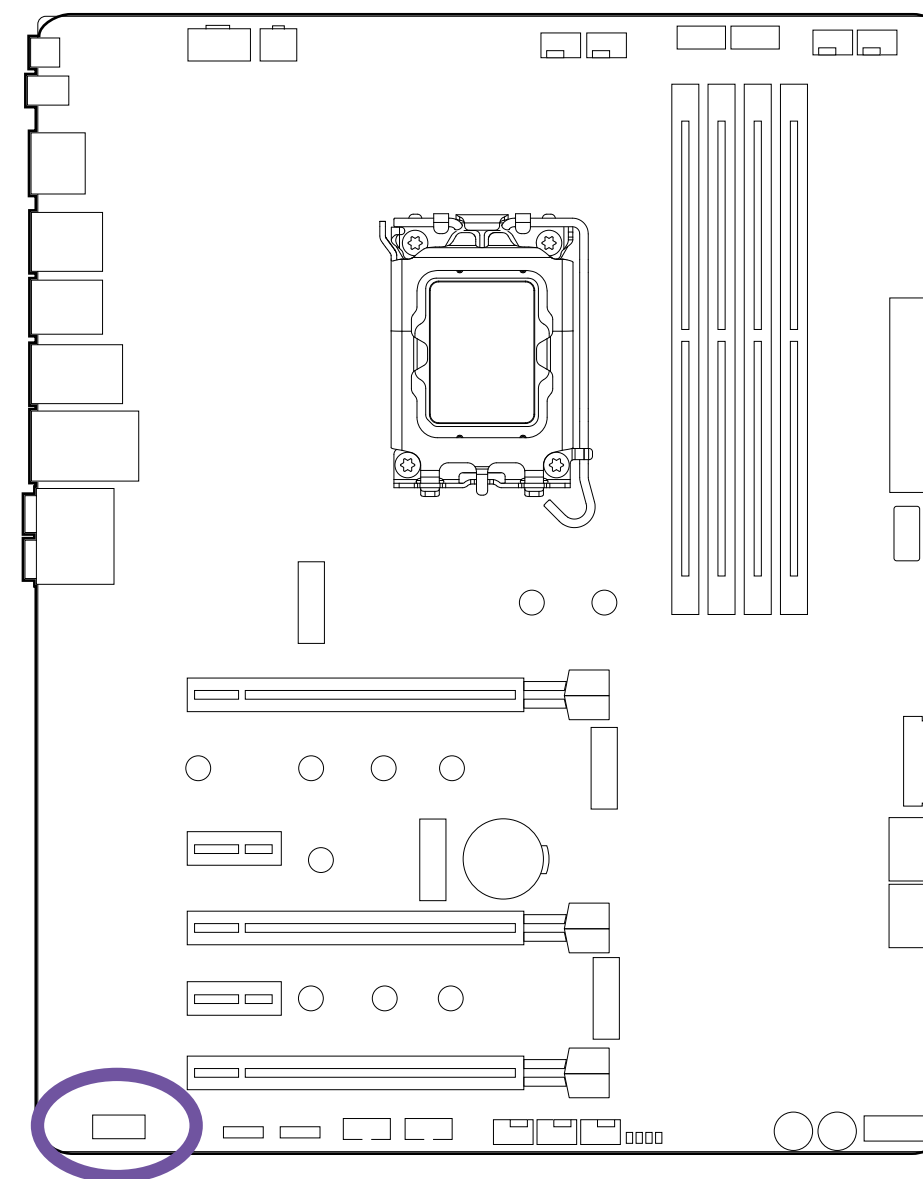

FRONT AUDIO

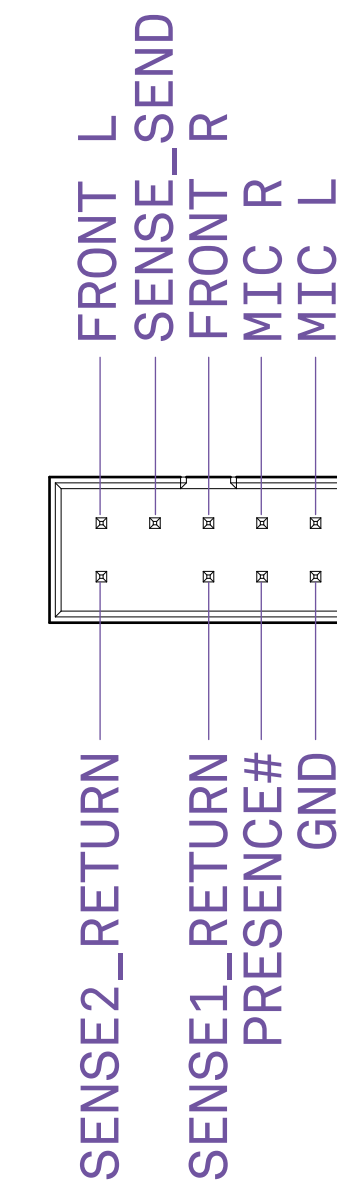

## 3.15 РАЗЪЕМ ДЛЯ ЭЛЕМЕНТОВ УПРАВЛЕНИЯ ПЕРЕДНЕЙ ПАНЕЛИ КОРПУСА



К этим разъемам подключаются выключатели и светодиодные индикаторы на корпусе.

### ВАЖНО

- Проверьте полярность контактов, чтобы убедиться, что светодиодные индикаторы работают правильно.

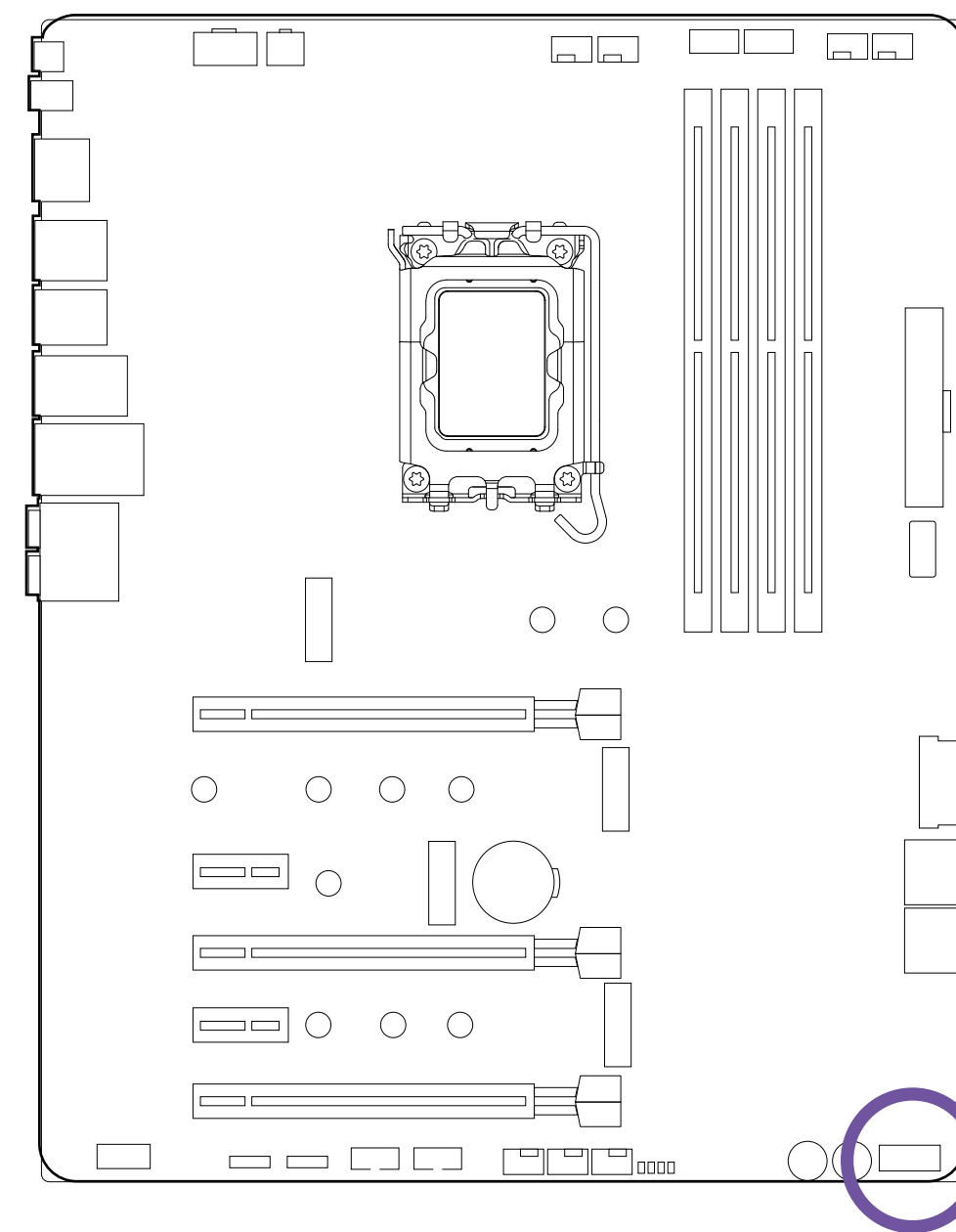

F\_PANEL

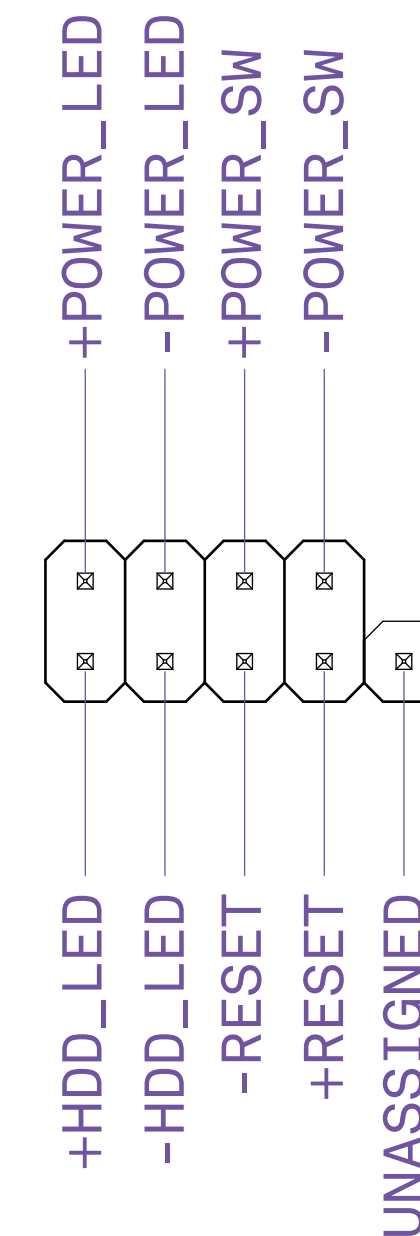

## 3.16 РАЗЪЕМЫ ВЕНТИЛЯТОРОВ



Разъемы CPU\_FAN, AIO\_PUMP и пять разъемов SYS\_FAN автоматически определяют, какой вентилятор используется — 4-контактный PWM (широкоимпульсная модуляция) или 3-контактный, и поддерживают до 2 А (24 Вт) каждый. Скорость вращения вентиляторов можно регулировать в CAM.

### ВНИМАНИЕ

- Для управления вентиляторами в Windows требуется программа CAM.

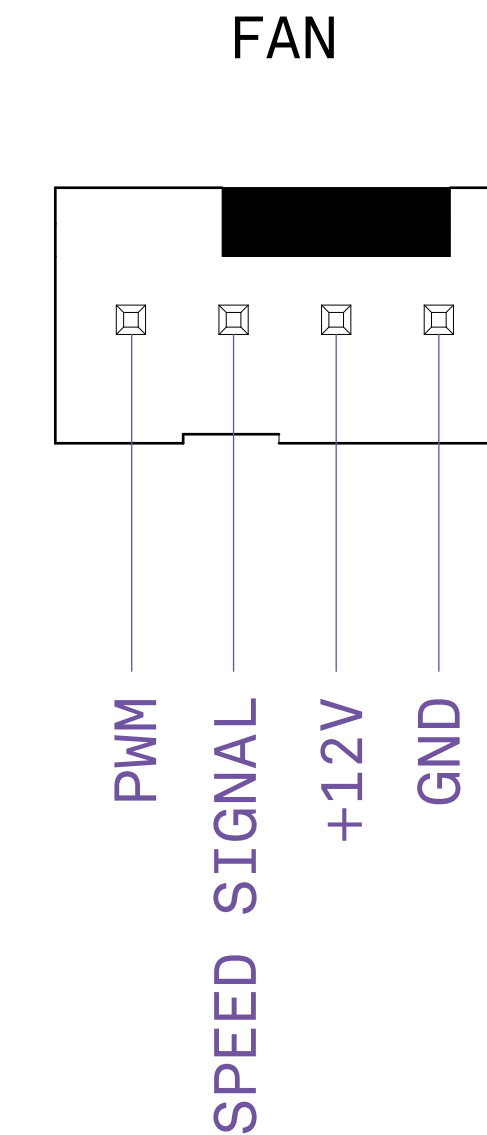
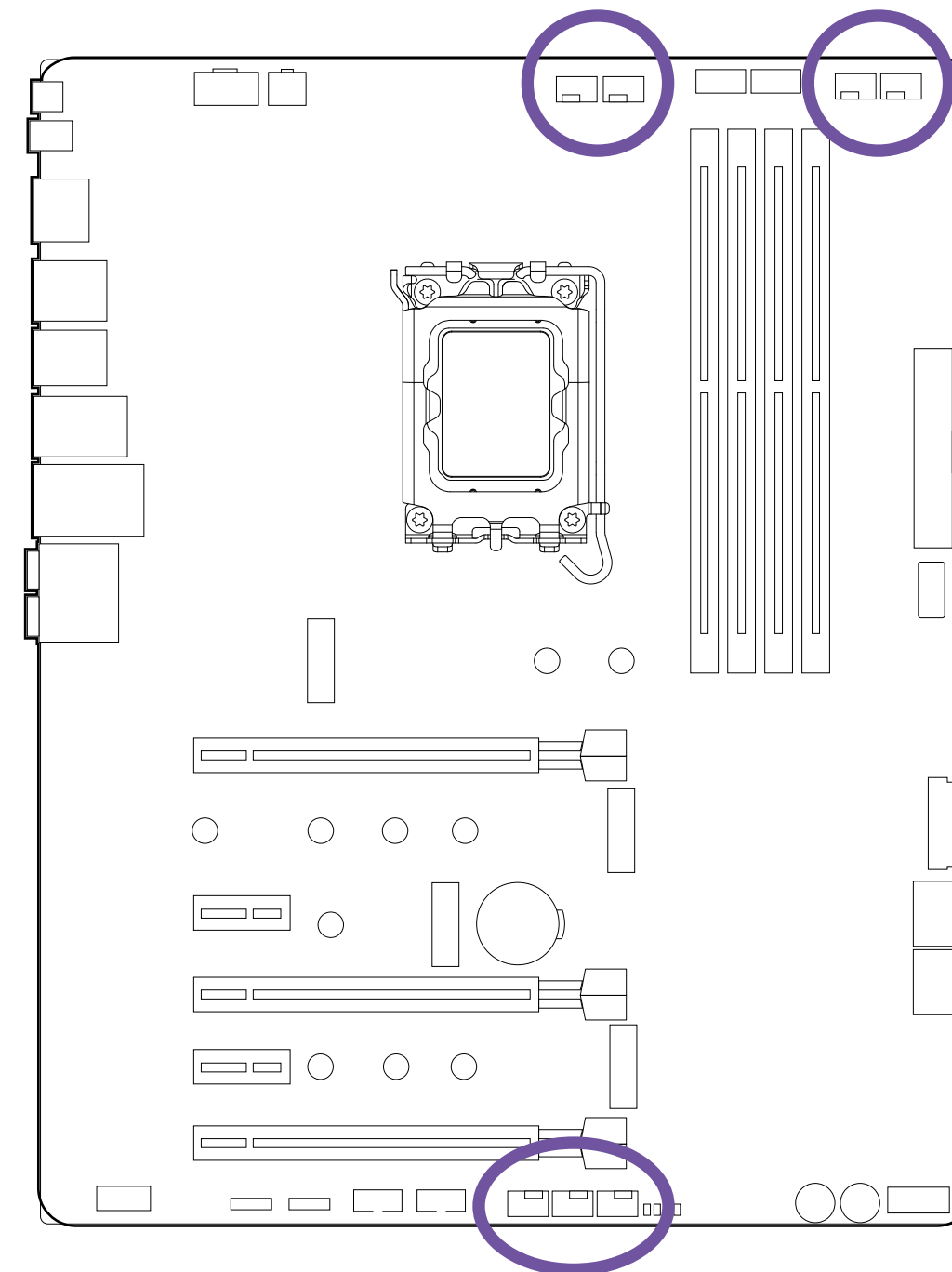



## 3.17 РАЗЪЕМЫ ДЛЯ ПОДКЛЮЧЕНИЯ УСТРОЙСТВ RGB-ПОДСВЕТКИ NZXT



На материнской плате имеется два разъема для подключения устройств RGB-подсветки NZXT. Порты NZXT RGB совместимы с компонентами подсветки NZXT. Каждый канал поддерживает до 40 светодиодов и до 6 устройств.

### ВНИМАНИЕ

- Для управления подсветкой в Windows требуется программа CAM.
- Перед установкой или удалением компонентов подсветки отключите электропитание системы и отсоедините кабель питания от блока питания.

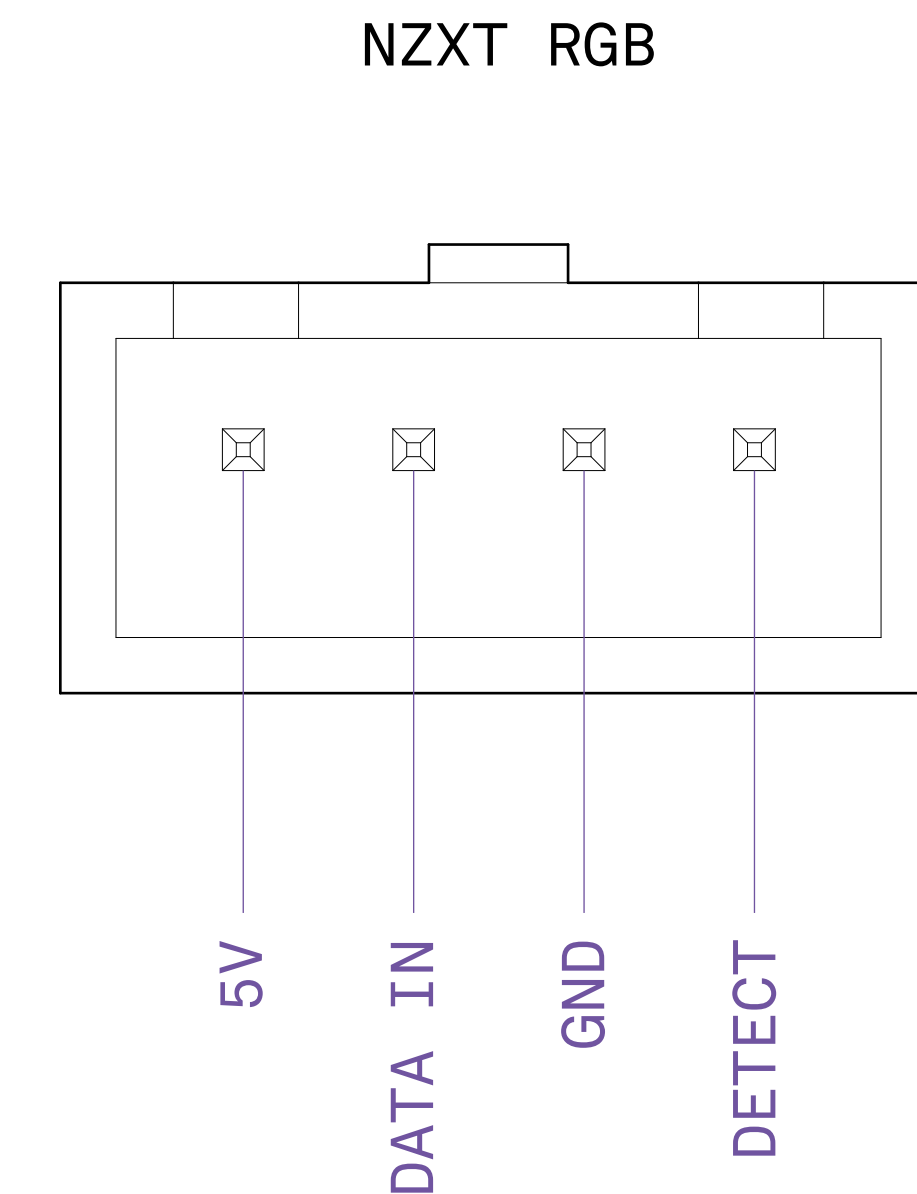
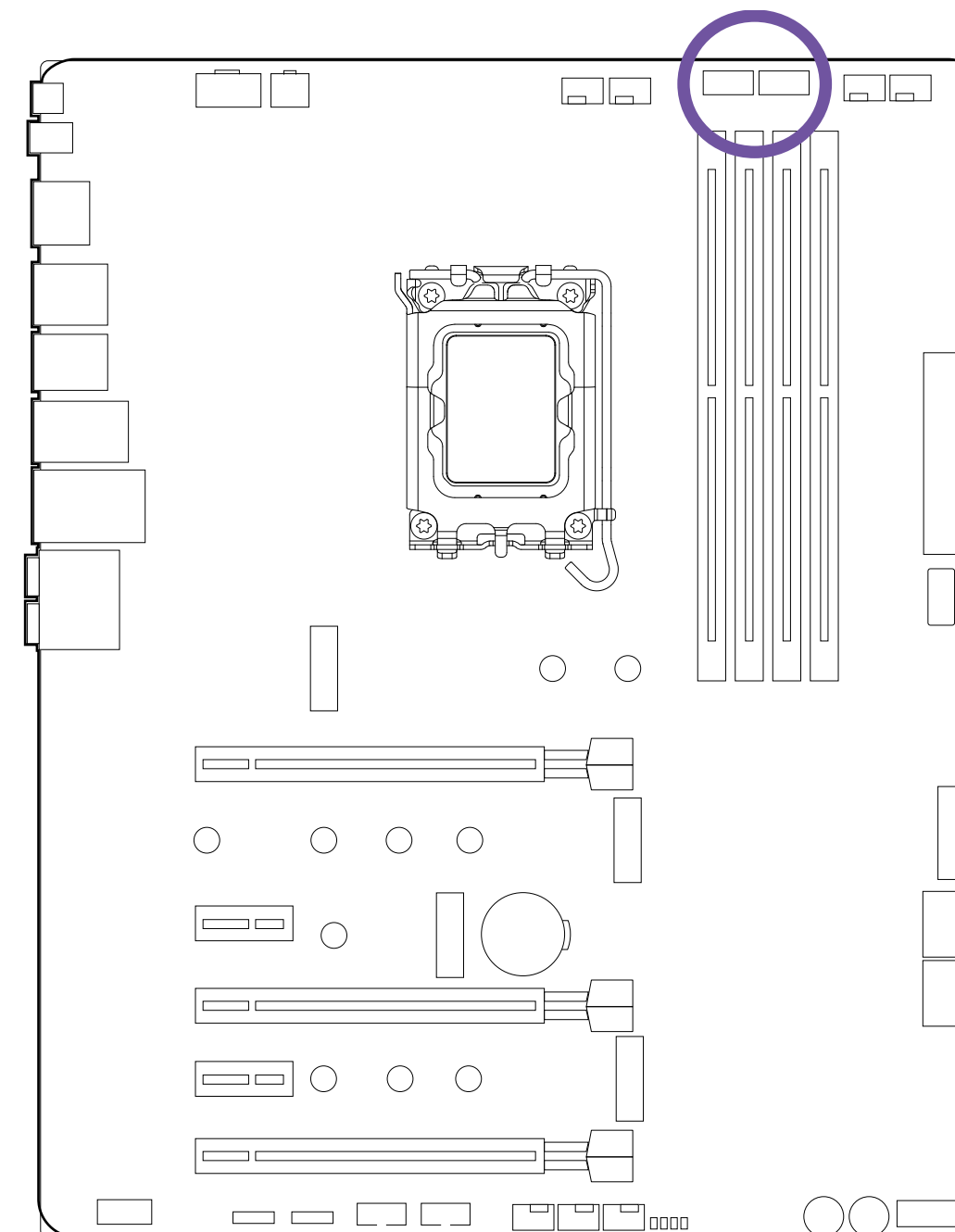

## 3.18 РАЗЪЕМ 5 В ДЛЯ КОМПОНЕНТОВ ПОДСВЕТКИ RGB С АДРЕСУЕМЫМИ СВЕТОДИОДАМИ



На материнской плате расположен разъем 5 В для RGB-подсветок с индивидуальной адресацией светодиодов. Этот порт поддерживает адресуемые светодиодные ленты WS2812B (5 В / данные / заземление) с максимальным потреблением тока до 3 А (при 5 В); поддерживается до 40 светодиодов.

### ВНИМАНИЕ

- Во избежание повреждения материнской платы и компонентов подсветки необходимо соблюдать ориентацию при подключении светодиодных RGB-кабелей.
- Для управления подсветкой в Windows требуется программа CAM.
- Перед установкой или удалением компонентов подсветки отключите электропитание системы и отсоедините кабель питания от блока питания.

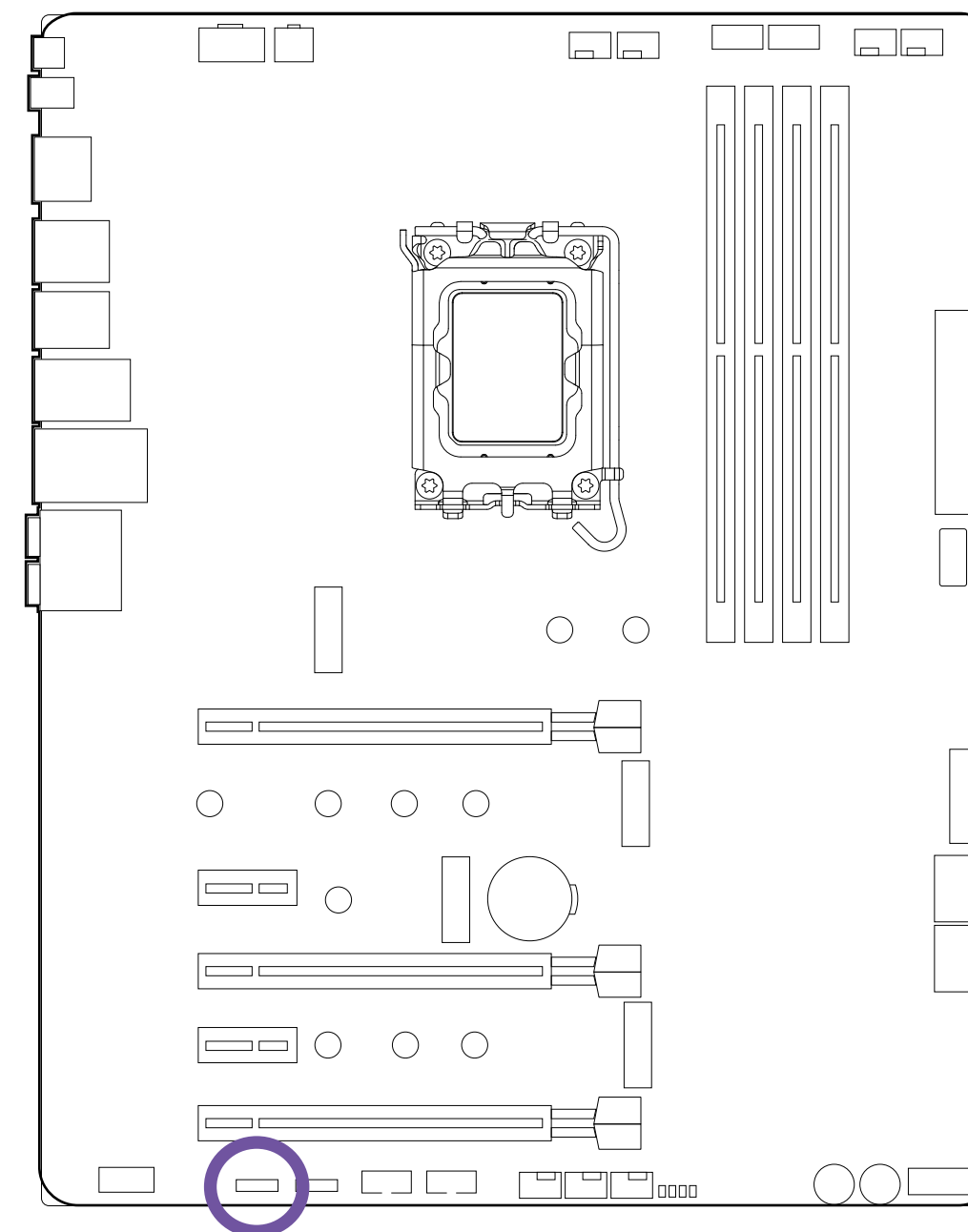

5V ARGB

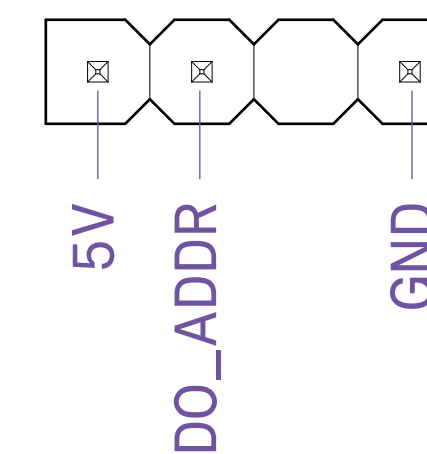

## 3.19 РАЗЪЕМ 12 В ДЛЯ ПОДКЛЮЧЕНИЯ КОМПОНЕНТОВ ПОДСВЕТКИ RGB



На материнской плате имеется разъем 12 В для компонентов подсветки RGB. Этот порт поддерживает подключение стандартной светодиодной ленты RGB 5050 (12 В / зел. / красн. / син.) с максимальным потреблением тока до 3 А (при 12 В) и длиной до 2 метров.

### ВНИМАНИЕ

- Во избежание повреждения материнской платы и компонентов подсветки необходимо соблюдать ориентацию при подключении светодиодных RGB-кабелей.
- Для управления подсветкой в Windows требуется программа CAM.
- Перед установкой или удалением компонентов подсветки отключите электропитание системы и отсоедините кабель питания от блока питания.

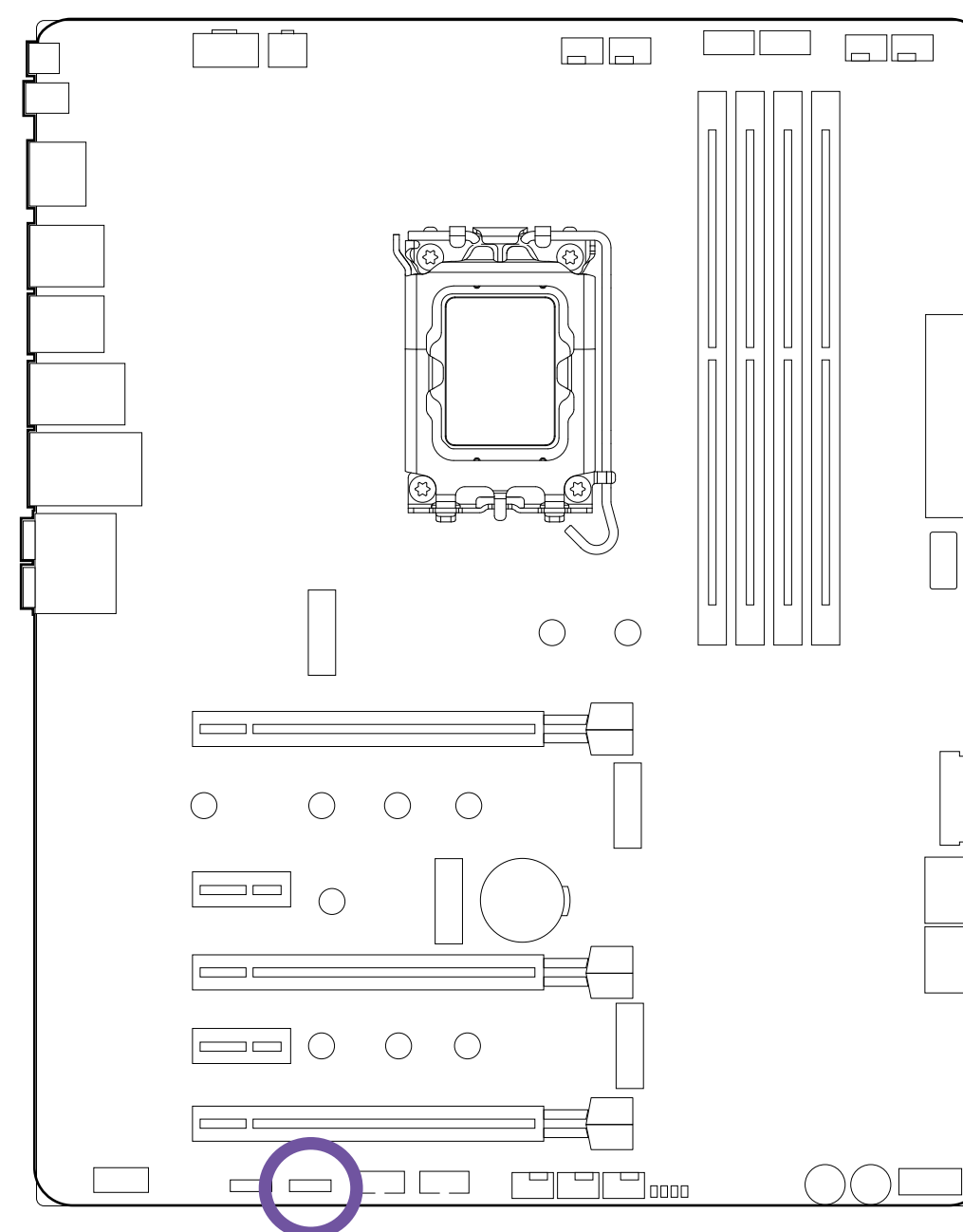

12V RGB

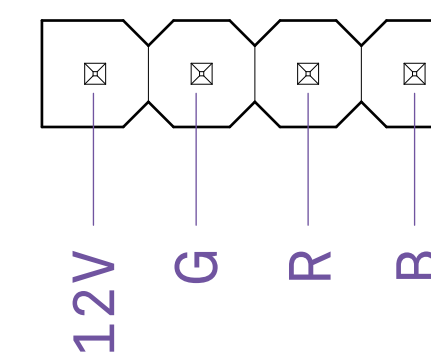

## 3.20 КНОПКИ И ИНДИКАТОР POST



### Кнопка питания и перезагрузки системы

Кнопки питания и перезагрузки системы позволяют включать и перезагружать материнскую плату без подключения к выключателю, что удобно при тестировании.

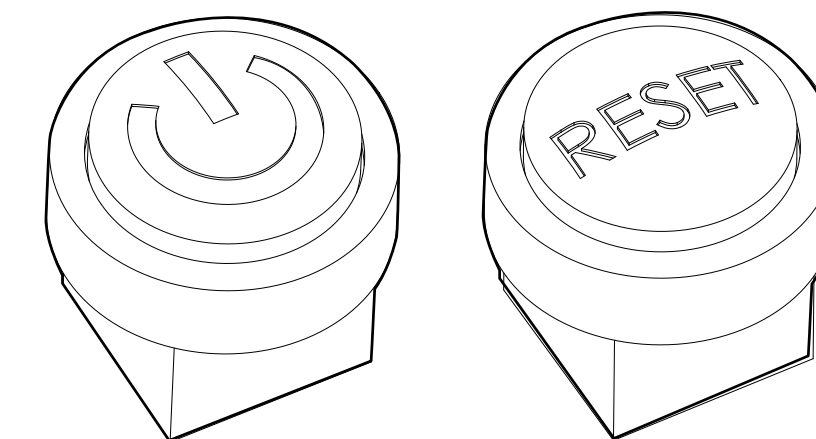
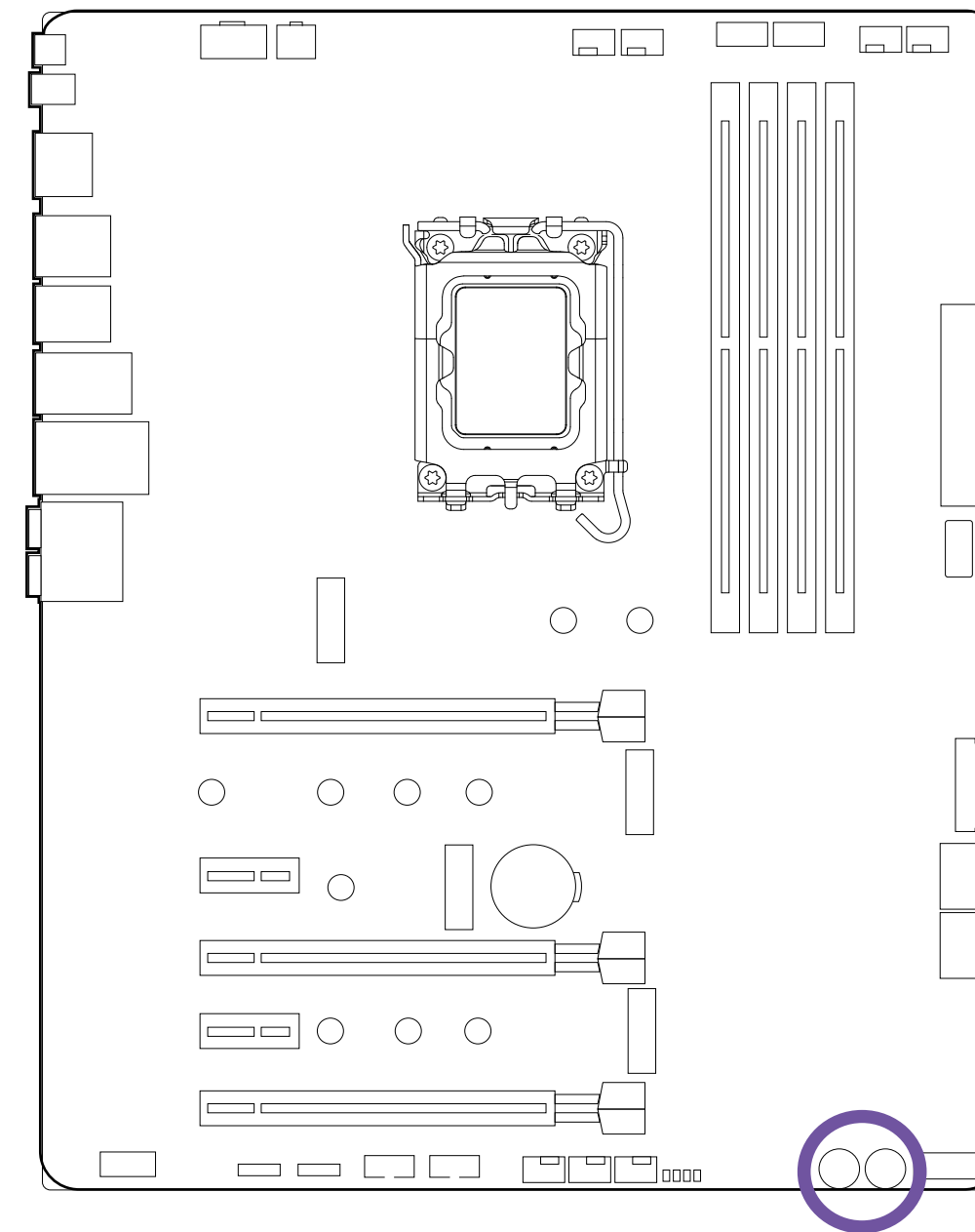



### Индикатор POST

Кнопку Clear CMOS, расположенную на задней панели ввода/вывода, можно использовать для возврата к настройкам BIOS по умолчанию. Чтобы выполнить очистку CMOS, выключите питание и отключите подачу переменного тока на блок питания. Подождите 30 секунд, чтобы убедиться в отсутствии остаточного напряжения в режиме ожидания. Нажмите и удерживайте кнопку Clear CMOS в течение 3 секунд.

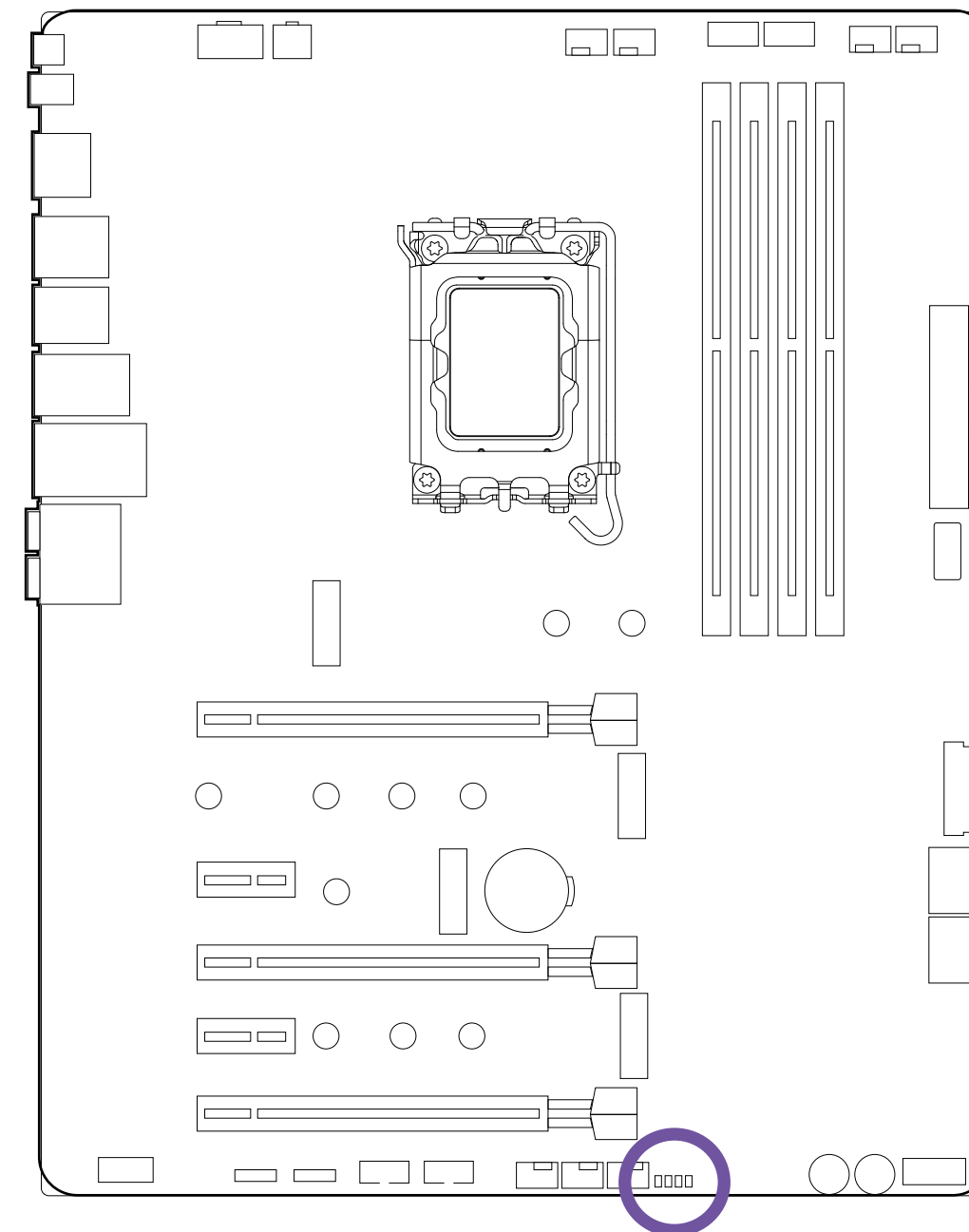



### Кнопка Clear CMOS

Кнопку Clear CMOS, расположенную на задней панели ввода/вывода, можно использовать для возврата к настройкам BIOS по умолчанию. Чтобы выполнить очистку CMOS, выключите питание и отключите подачу переменного тока на блок питания. Подождите 30 секунд, чтобы убедиться в отсутствии остаточного напряжения в режиме ожидания. Нажмите и удерживайте кнопку Clear CMOS в течение 3 секунд.

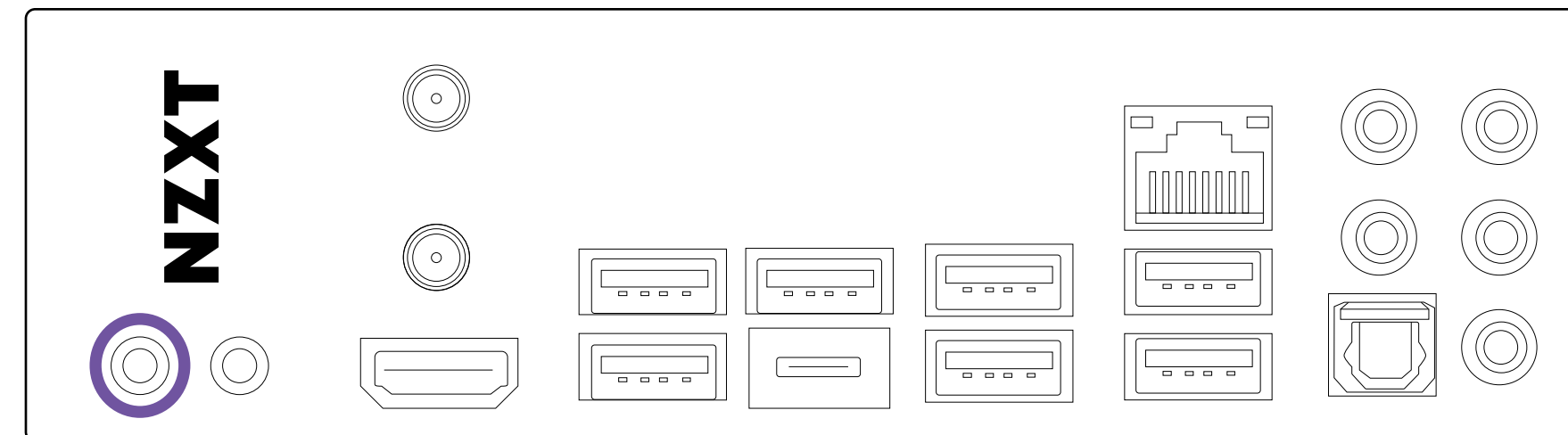

## 3.21 АККУМУЛЯТОР CMOS



Если настройки вашего BIOS больше нельзя сохранить, то, возможно, что аккумулятор CMOS (CR2032) для материнской платы больше не держит зарядку. Можно получить доступ к аккумулятору и заменить его, сняв металлическую крышку.

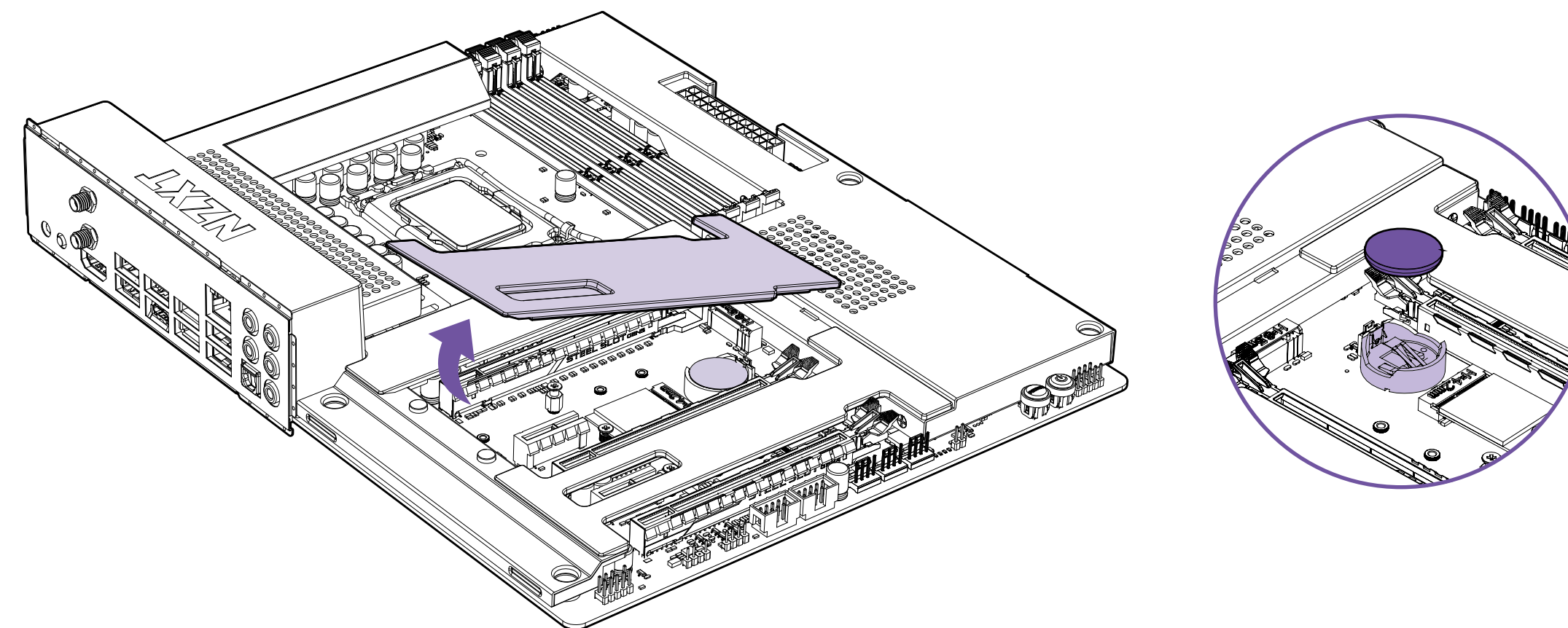

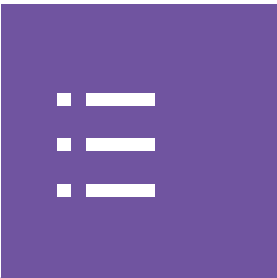

С флэш-накопителем USB и новейшим BIOS можно обновлять BIOS без ЦП и без включения системы. Для использования функции BIOS Flashback выполните этапы, указанные ниже.

### ВНИМАНИЕ

- Для подготовки флэш-накопителя USB необходима отдельная система ПК.
- Если светодиодный индикатор перестанет мигать и загорится зеленым, это будет означать неправильную работу BIOS Flashback. Подключите флэш-накопитель USB к USB разъему BIOS Flashback.

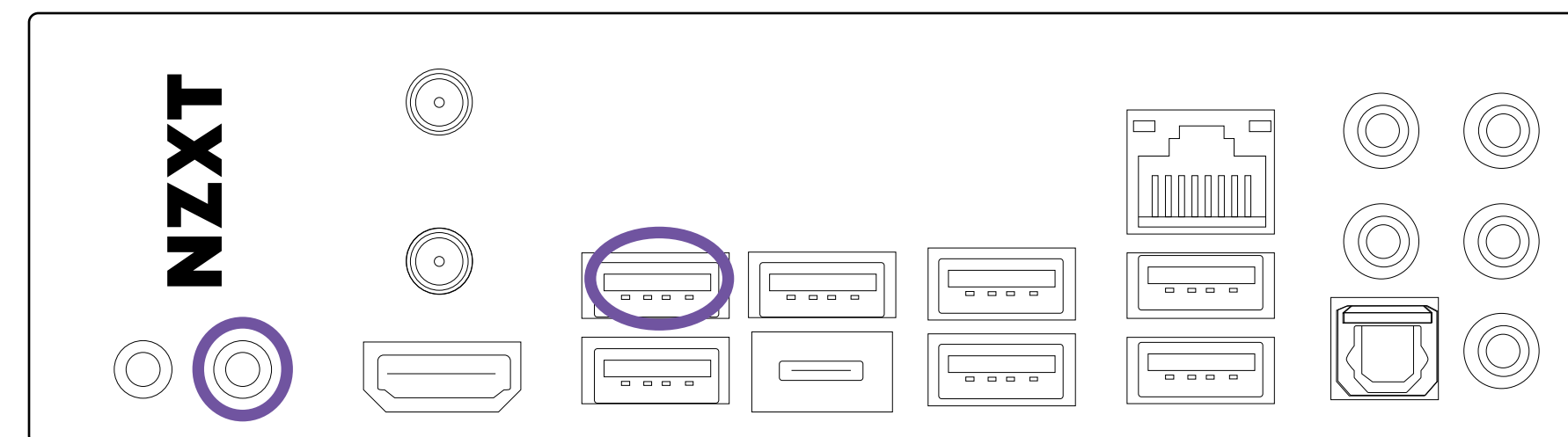

- Загрузите новейший файл BIOS с сайта NZXT: <http://www.nzxt.com>.
- Извлеките файл BIOS из архива zip в надежную папку и переименуйте его в "creative.rom".
- Подготовьте флэш-накопитель USB и отформатируйте в FAT32, и скопируйте файл "creative.rom" в корневой каталог флэш-накопителя.
- Подключите 24-контактный разъем питания к материнской плате и переведите выключатель питания переменного тока в положение «Вкл.». Не включайте систему.
- Подключите флэш-накопитель USB к USB разъему с надписью «BIOS» на задней панели ввода/вывода.
- Нажмите и удерживайте переключатель BIOS Flashback в течение 3 секунд, чтобы начать процесс. При запуске процесса кнопка начнет мигать.
- Дождитесь прекращения мигания светодиодов, означающего, что процесс прошивки BIOS завершен.





# NZXT CAM

Download and install NZXT CAM from [nzxt.com/camapp](https://nzxt.com/camapp).

Descargue e instale NZXT CAM en [nzxt.com/camapp](https://nzxt.com/camapp).

Téléchargez et installez NZXT CAM depuis [nzxt.com/camapp](https://nzxt.com/camapp).

laden Sie NZXT CAM von [nzxt.com/camapp](https://nzxt.com/camapp) herunter und installieren Sie die Software.

Scaricare e installare NZXT CAM da [nzxt.com/camapp](https://nzxt.com/camapp).

Baixe e instale o NZXT CAM de [nzxt.com/camapp](https://nzxt.com/camapp).

загрузите и установите приложение NZXT CAM со страницы [nzxt.com/camapp](https://nzxt.com/camapp).

[nzxt.com/camapp](https://nzxt.com/camapp) 에서 NZXT CAM을 다운로드하여 설치하십시오.

NZXT CAMは [nzxt.com/camapp](https://nzxt.com/camapp) からダウンロード・インストール可能です。

請從：[nzxt.com/camapp](https://nzxt.com/camapp) 下載並安裝 NZXT CAM 軟件。

請從 [nzxt.com/camapp](https://nzxt.com/camapp) 下載並安裝 NZXT CAM。

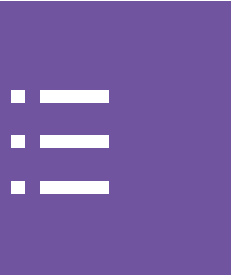

5.1 NZXT Global Warranty Policy ..... A-2

5.4 Battery Information ..... A-13

5.2 Support and Service ..... A-8

5.5 WEEE Statement ..... A-14

5.3 Regulatory Notices ..... A-11

5.6 Revision History ..... A-18

# 5.1 NZXT GLOBAL WARRANTY POLICY



This NZXT Global Warranty Policy governs the sale of products by NZXT to you.

## I. WARRANTY LENGTH

Any replacement product will be covered under warranty for the remainder of the warranty period or thirty days, whichever is longer. Proof of purchase is required for warranty service.

## II. WHO IS PROTECTED

The Warranty covers only NZXT products purchased by the original consumer.

NEW NZXT PRODUCT	WARRANTY LENGTH FOR PARTS
Computer Cases	2 Years
Temperature Meters	2 Years
Fans	2 Years
Lighting	2 Years
Accessories	2 Years
Kraken M Coolers	3 Years
Headset/Headphone	2 Years
Headset/Headphone Storage	2 Years
Mixer	2 Years
Motherboards	3 Years
Gold Power Supply	10 Years
Kraken X/Z Coolers	6 Years
Mini ITX Case with PSU, AIO, and Riser Card	3-year warranty on case, riser card, and AIO. 10-year warranty on PSU.
REFURBISHED NZXT PRODUCT	WARRANTY LENGTH FOR PARTS
All NZXT Certified Refurbished Products	1 Years



### III. WHAT IS AND IS NOT COVERED

Please note that our warranty is not an unconditional guarantee. If the product, in NZXT's reasonable opinion, malfunctions within the warranty period, NZXT will provide you at its sole discretion with a repaired or replacement product, either new or refurbished, with a similar function that is equal or greater in value depending on supply.

Our warranty does not cover the following:

- any product or serial number/warranty sticker modification applied without permission from NZXT;
- any damage that is not a manufacturing defect;
- damage, deterioration or malfunction resulting from: accident, abuse, misuse, neglect, fire, water, lightning, or other acts of nature, unauthorized product modification or failure to follow instructions included with the product;
- improper installation, unauthorized alterations or modifications, or repair or attempted repair by anyone not authorized by NZXT;
- shipping or transport damage (claims must be made with the carrier);
- normal wear and tear.

NZXT does not warrant that this product will meet your requirements. It is your responsibility to determine the suitability of this product for your purpose. For NZXT Store orders, we cover two way return shipping for all exchanges and returns. For all other authorized dealers, NZXT Support does not cover return shipping and only covers one way shipping from NZXT back to the end user for exchanges. Two way expedited shipping is provided for all PSUs covered under the Less Than Three program, indiscriminate of purchase location, provided the location is an approved NZXT reseller.

### IV. EXCLUSION OF DAMAGES (DISCLAIMER)

NZXT's sole obligation and liability under this warranty is limited to the repair or replacement of a defective product with either a new or refurbished product with a similar function that is equal or greater in value at our option. NZXT shall not, in any event, be liable for any incidental or consequential damage, including but not limited to damages resulting from interruption of service and loss of data, business, or for liability in tort relating to this product or resulting from its use or possession.



### V. LIMITATIONS OF IMPLIED WARRANTIES

Here are no other warranties, expressed or implied, including but not limited to those of merchantability or fitness for a particular purpose. The duration of implied warranties is limited to the warranty length specified in Paragraph I.

### VI. TO OBTAIN TECHNICAL SUPPORT

If you have already referenced your product owner's manual and still need help, you may contact us by phone at +1 (800) 228-9395, by email at [service@nzxt.com](mailto:service@nzxt.com), or visit the NZXT Support site at [nzxt.com/customer-support](https://nzxt.com/customer-support).

### VII. HOW TO OBTAIN A WARRANTY SERVICE FROM NZXT

To receive a warranty service for your product when purchased directly from NZXT, you must submit a request via the NZXT Support site outlining the problem. If a technician deems the product defective or requiring testing, you will be required to provide a copy of your proof of purchase, which will enable you to submit a Return Merchandise Authorization "RMA" request.

Once approved, you`ll receive an RMA number, upon which you will be asked to ship the defective item back to NZXT with the RMA number clearly marked or labelled on the package. NZXT recommends that appropriate measures are taken to safeguard the product from damage during shipping.



### VIII. APPLICABLE LAW AND ADDITIONAL LEGAL RIGHTS FOR CONSUMERS

This warranty gives you specific legal rights. These conditions are governed and construed in accordance with the laws of California (with exception of its conflict of law provisions), and the application of the United Nations Convention of Contracts for the International Sale of Goods is expressly excluded. The non-exclusive jurisdiction of the courts of California is agreed, which means that you may bring a claim to enforce your consumer protection rights in connection with this Global Warranty in the country which you have your habitual residence where you may have additional rights. These rights may vary.

For original consumers who are covered by consumer protection laws or regulations in their country, state, or province of purchase or, if different, their country, state, or province of residence, the benefits conferred by this warranty are in addition to all rights and remedies conveyed by such consumer protection laws and regulations. To the extent that liability under such consumer laws can be limited, NZXT's liability is limited, and its sole option, to repair or replacement, either new or refurbished, with a similar function that is equal or greater in value depending on supply.

#### In the United Kingdom:

- For NZXT products sold to customers in the UK, during the expected lifespan of your product your legal rights entitle you to the following:
  - > Up to 30 days: if your goods are faulty, then you can get an immediate refund.
  - > Up to six months: if your goods can't be repaired or replaced, then you're entitled to a full refund, in most cases.
  - > Up to six years: if your goods do not last a reasonable length of time you may be entitled to some money back.
- If the person seeking to rely on the guarantee is not the original consumer, the NZXT Warranty will cover the product in relation to that person provided that they are able to provide proof of the transfer of the benefit of the guarantee from the original consumer.
- The implied warranties under the Consumer Rights Act 2015 says that your goods must be as described, fit for all purposes for which such goods are usually supplied, and of satisfactory quality.

#### In the EU:

- If you are a consumer and have your habitual residence in the EU, you additionally enjoy the protection afforded to you by provisions that cannot be derogated from by agreement by virtue of the law where you have your habitual residence.



### IX. WARRANTY SERVICE FROM RESELLERS

In the event that a warranty service is sought, you must provide proof of purchase (store receipt or invoice) in order to receive the service and if deemed necessary, repair or replacement product.

#### **In North America:**

Within the first 60 days after purchase, please return your product (or for power supplies installed within our enclosures, just the failed power supply) to your dealer or reseller for a replacement. If the product is still within warranty and you can no longer return it to your dealer, please contact NZXT Customer Support (see above) for assistance and instructions. NZXT will not accept returns without prior approval and an RMA number.

#### **In Europe:**

Within the first year after purchase, please return your product (or for power supplies installed within our enclosures, just the failed power supply) to your dealer or reseller for a replacement. If the product is still within warranty and you can no longer return it to your dealer, please contact NZXT Customer Support (see above) for assistance and instructions. NZXT will not accept returns without prior approval.

#### **In Australasia:**

Within the first two years after purchase, please return your product (or for power supplies installed within our enclosures, just the failed power supply) to your dealer or reseller for a replacement. If the product is still within warranty and you can no longer return it to your dealer, please contact NZXT Customer Support (see above) for assistance and instructions. NZXT will not accept returns without prior approval.

The cost of shipping will be borne at the first instance by you; however, if the purchased item is defective, NZXT will reimburse reasonable postage or transportation of costs.

#### **Outside North America, Europe, and Australasia:**

If your product needs to be returned within the warranty period, please contact the retailer or distributor from whom you purchased the product.



### X. NZXT.COM STORE RETURNS/EXCHANGE POLICY

Eligible products under this NZXT Warranty qualify for a full refund or exchange only with an authorized RMA number and if the item is returned to the NZXT.com store inventory within 30 days of purchase. Returns are not allowed beyond 30 days of the purchase date. The NZXT.com Store reserves the right to deny any return or exchange. Refunds will be credited to the original method of payment. To initiate a return, simply submit a request via NZXT support site.

- > Visit [nzxt.com/warranty](https://nzxt.com/warranty) and [support.nzxt.com](https://support.nzxt.com) for information on warranty coverage and service.
- > Visite el sitio Web [nzxt.com/warranty](https://nzxt.com/warranty) y [support.nzxt.com](https://support.nzxt.com) para obtener información sobre la cobertura y el servicio de la garantía.
- > Visitez [nzxt.com/warranty](https://nzxt.com/warranty) et [support.nzxt.com](https://support.nzxt.com) pour les informations de la couverture de la garantie et du service.
- > Informationen zu Geltungsbereich und Service der Garantie finden Sie unter [support.nzxt.com](https://support.nzxt.com) und [nzxt.com/warranty](https://nzxt.com/warranty).
- > Visitare il sito [nzxt.com/warranty](https://nzxt.com/warranty) e [support.nzxt.com](https://support.nzxt.com) per informazioni sulla copertura e sul servizio della garanzia.
- > Visite [nzxt.com/warranty](https://nzxt.com/warranty) e [support.nzxt.com](https://support.nzxt.com) para obter informações sobre a cobertura da garantia e assistência.
- > Подробную информацию об условиях гарантийного обслуживания см. на веб-сайте [nzxt.com/warranty](https://nzxt.com/warranty) и [support.nzxt.com](https://support.nzxt.com).
- > 제품 보증 범위와 서비스 정보를 확인하시려면 [nzxt.com/warranty](https://nzxt.com/warranty) 또는 [support.nzxt.com](https://support.nzxt.com) 을 방문해 주시기 바랍니다.
- > 保証範囲およびサービスに関する情報については、[support.nzxt.com](https://support.nzxt.com) と [nzxt.com/warranty](https://nzxt.com/warranty) にアクセスしてください。
- > 请造访 [nzxt.com/warranty](https://nzxt.com/warranty) 和 [support.nzxt.com](https://support.nzxt.com) 了解保修范围和服务的信息。
- > 請訪問 [nzxt.com/warranty](https://nzxt.com/warranty) 和 [support.nzxt.com](https://support.nzxt.com) 了解產品保固範圍和更多服務訊息。

**NZXT, Inc./** 15736 E Valley Blvd, City of Industry, CA 91744, USA  
**NZXT Europe GmbH/** Industriering Ost 66 | 47906 Kempen | Germany  
+1 (800) 228-9395 / [service@nzxt.com](mailto:service@nzxt.com) / [NZXT.com](https://nzxt.com)





### SUPPORT AND SERVICE

If you have any questions or problems with the NZXT product you purchased, please don't hesitate to contact us using our support system. [support.nzxt.com](https://support.nzxt.com)

Please include a detailed explanation of your problem and your proof of purchase. For comments and suggestions, you can e-mail our design team, [designer@nzxt.com](mailto:designer@nzxt.com). Lastly we would like to thank you for your support by purchasing this product.

For more information about NZXT, please visit us online. NZXT Website: [NZXT.com](https://nzxt.com)

### SOPORTE Y SERVICIO

Si tiene preguntas o problemas con el producto NZXT que usted compró, no dude en ponerse en contacto con [service@nzxt.com](mailto:service@nzxt.com) y suministrar una explicación detallada de su problema así como su prueba de compra. Puede hacer consultas sobre piezas de repuesto en [support.nzxt.com](https://support.nzxt.com). Para comentarios y sugerencias, escriba un mensaje de correo electrónico a nuestro equipo de diseño: [designer@nzxt.com](mailto:designer@nzxt.com). Gracias por comprar un producto NZXT. Para más información acerca de NZXT, visítenos en línea. Página web de NZXT: [NZXT.com](https://nzxt.com)

### SUPPORT ET SERVICE

Si vous avez des questions ou des problèmes avec le produit NZXT que vous avez acheté, n'hésitez pas à contacter [service@nzxt.com](mailto:service@nzxt.com) avec une description détaillée de votre problème et votre preuve d'achat. Vous pouvez aussi commander des pièces de remplacement auprès [support.nzxt.com](https://support.nzxt.com). Pour les commentaires et les suggestions, envoyez un email à notre équipe de design, [designer@nzxt.com](mailto:designer@nzxt.com). Merci d'avoir acheté ce produit de NZXT. Pour plus d'informations sur NZXT, visitez notre site Web. Site Web de NZXT : [NZXT.com](https://nzxt.com)

### KUNDENDIENST UND SERVICE

Falls Fragen oder Probleme bezüglich Ihres NZXT-Produktes auftreten, wenden Sie sich bitte mit einer detaillierten Problembeschreibung und Ihrem Kaufbeleg an [service@nzxt.com](mailto:service@nzxt.com).

Ersatzteile können Sie unter [support.nzxt.com](https://support.nzxt.com) anfragen. Kommentare und Anregungen senden Sie bitte per [designer@nzxt.com](mailto:designer@nzxt.com) an unser Designteam. Vielen Dank, dass Sie ein NZXT-Produkt erworben haben. Weitere Informationen über NZXT erhalten Sie im Internet. NZXT-Webseite: [NZXT.com](https://nzxt.com)



### ASSISTENZA E SERVIZIO

In caso di dubbi o problemi con il prodotto NZXT acquistato, non esitate a contattarci utilizzando il nostro sistema di assistenza.

[support.nzxt.com](https://support.nzxt.com)

Includere una spiegazione dettagliata del problema e la prova di acquisto. Per commenti e suggerimenti, siete pregati di inviare un messaggio al nostro team di progettisti, all'indirizzo: [designer@nzxt.com](mailto:designer@nzxt.com). Infine, vogliamo ringraziarvi del vostro supporto con l'acquisto di questo prodotto. Per altre informazioni su NZXT, visitate il nostro sito. Sito NZXT: [NZXT.com](https://nzxt.com)

### ASSISTÊNCIA E MANUTENÇÃO

Caso tenha questões ou problemas com o produto NZXT adquirido, não hesite em contactar-nos através do endereço [service@nzxt.com](mailto:service@nzxt.com) fornecendo a explicação detalhada do seu problema e a prova de compra. Poderá solicitar peças de substituição através do endereço [support.nzxt.com](https://support.nzxt.com). Para comentários e sugestões, contacte a nossa equipa de design através do endereço de e-mail, [designer@nzxt.com](mailto:designer@nzxt.com). Obrigado por ter adquirido um produto NZXT. Para mais informações

acerca da NZXT, visite-nos online. Web site da NZXT: [NZXT.com](https://nzxt.com)

### СЛУЖБА ПОДДЕРЖКИ И ОБСЛУЖИВАНИЯ

В случае возникновения вопросов или неисправностей в приобретенных вами продуктах NZXT обращайтесь по адресу: [service@nzxt.com](mailto:service@nzxt.com) с подробным описанием проблемы и подтверждением покупки. О наличии запчастей можно узнать, обратившись по адресу: [support.nzxt.com](https://support.nzxt.com). Замечания и предложения отправляйте в адрес нашей группы разработчиков: [designer@nzxt.com](mailto:designer@nzxt.com). Благодарим вас за покупку продукта NZXT. Более подробная информация о компании NZXT представлена на наших веб-сайтах. Веб-сайт NZXT: [NZXT.com](https://nzxt.com)



### 지원 및 서비스

구입한 NZXT 제품과 관련하여 질문 또는 문제가 있을 경우, 당사의 지원 시스템 ([support.nzxt.com](https://support.nzxt.com))을 사용하여 문의하십시오.

문제를 자세히 기술하고 구매 증빙을 제출하십시오. 의견 또는 제안 사항이 있을 경우 당사 설계 팀에 [designer@nzxt.com](mailto:designer@nzxt.com)으로 이메일을 보내십시오. 마지막으로 이 제품을 구입하여 당사를 응원해 주셔서 감사합니다. NZXT에 대해 자세히 알려면 온라인으로 방문하십시오. NZXT 웹사이트: [NZXT.com](https://nzxt.com)

### サポートおよびサービス

購入されましたNZXTの製品に関するご質問または問題は、問題の詳細および購入の証明を添えて、ご遠慮なく[service@nzxt.com](mailto:service@nzxt.com)までご連絡ください。交換部品は[support.nzxt.com](https://support.nzxt.com)までお尋ねください。ご意見およびご提案は弊社設計チーム、[designer@nzxt.com](mailto:designer@nzxt.com)までメールを送信してください。NZXT製品をご購入いただきましてありがとうございます。NZXTに関する詳細は、インターネット上のウェブサイトをご覧ください。NZXT ウェブサイト: [NZXT.com](https://nzxt.com)

### 支持和服务

如果有任何疑问或者在使用 NZXT 产品的过程中遇到任何问题,欢迎联络 [service@nzxt.com](mailto:service@nzxt.com),联络时请提供关于问题的详细说明及购买凭证。您可以向 [support.nzxt.com](https://support.nzxt.com) 查询更换部件。如有任何意见或建议,欢迎致信我们的设计团队,电子邮件地址是 [designer@nzxt.com](mailto:designer@nzxt.com)。感谢您购买 NZXT 产品。有关 NZXT 的更多信息,请造访我们的在线网站。NZXT 网站: [NZXT.com](https://nzxt.com)

### 支援和服務

如果在使用NZXT 產品的過程中有遇到任何問題或疑問，歡迎聯繫 [service@nzxt.com](mailto:service@nzxt.com)，並請提供問題的詳細敘述及購買證明。您可以透過 [support.nzxt.com](https://support.nzxt.com) 查詢更換部件。如有任何意見或建議，歡迎來信與設計團隊聯繫 [designer@nzxt.com](mailto:designer@nzxt.com)。最後，感謝您購買 NZXT 產品。有關 NZXT 的更多信息，請訪問我們的網站。NZXT 網站: [NZXT.com](https://nzxt.com)



### FCC COMPLIANCE STATEMENT

This equipment has been tested and found to comply with the limits for a Class B digital device, pursuant to Part 15 of the FCC Rules. These limits are designed to provide reasonable protection against harmful interference in a residential installation. This equipment generates, uses, and can radiate radio frequency energy and, if not installed and used in accordance with the instructions, may cause harmful interference to radio communications. However, there is no guarantee that interference will not occur in a particular installation. If this equipment does cause harmful interference to radio or television reception, which can be determined by turning the equipment off and on, the user is encouraged to try to correct the interference by one or more of the following measures:

- Reorient or relocate the receiving antenna
- Increase the separation between the equipment and the receiver
- Connect the equipment onto an outlet on a circuit different from that to which the receiver is connected
- Consult the dealer or an experienced radio/TV technician for help

Shielded interconnect cables and a shielded AC power cable must be employed with this equipment to ensure compliance with the pertinent RF emission limits governing this device. Changes or modifications not expressly approved by the system's manufacturer could void the user's authority to operate the equipment.



### DECLARATION OF CONFORMITY

#### I. THIS DEVICE COMPLIES WITH PART 15 OF THE FCC RULES. OPERATION IS SUBJECT TO THE FOLLOWING CONDITIONS:

- This device may not cause harmful interference
- This device must accept any interference received, including interference that may cause undesired operation.

#### II. THIS DEVICE IS IN CONFORMITY WITH THE FOLLOWING EC/EMC DIRECTIVES:

EN 55022	Limits and methods of measurement of radio disturbance characteristics of information technology equipment
EN 61000-3-2	Disturbance in supply systems caused
EN 61000-3-3	Disturbance in supply systems caused by household appliances and similar electrical equipment "Voltage fluctuations"
EN 55024	Information technology equipment-immunity characteristics - Limits and methods of measurement
EN 60950	Safety for information technology equipment including electrical business Equipment

#### III. CE CONFORMITY

NZXT Inc, declares that this device is in compliance with the essential safety requirements and other relevant provisions set out in the European Directive.

#### IV. CANADIAN DEPARTMENT OF COMMUNICATIONS

This class B digital apparatus meets all requirements of the Canadian Interference-causing Equipment Regulations.  
Cet appareil numérique de la classe B respecte toutes les exigences du Règlement sur le matériel brouilleur du Canada.

#### V. KOREAN CERTIFICATION MARK

Includes a KCC (Korean Communications Commission) certification number: KCC-R-R-ZXT-N7Z69XT.

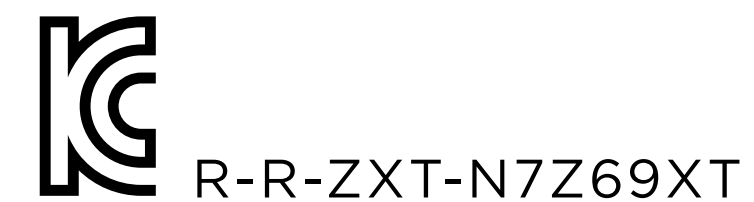

## 5.4 BATTERY INFORMATION

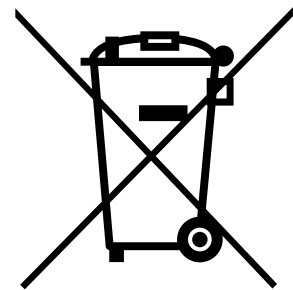

### EUROPEAN UNION

Batteries, battery packs, and accumulators should not be disposed of as unsorted household waste. Please use the public collection system to return, recycle, or treat them in compliance with the local regulations.

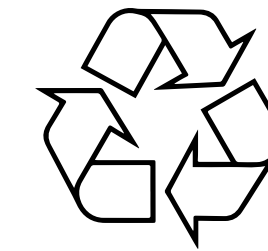

### CALIFORNIA, USA

The button cell battery may contain perchlorate material and requires special handling when recycled or disposed of in California. For further information please visit: <http://www.dtsc.ca.gov/hazardouswaste/perchlorate>

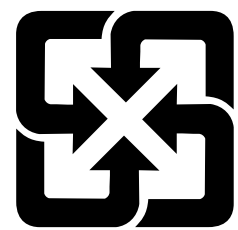

### TAIWAN

For better environmental protection, waste batteries should be collected separately for recycling or special disposal.



### CAUTION

- There is a risk of explosion, if battery is incorrectly replaced. Replace with the same or equivalent type recommended by the manufacturer.



### ENGLISH

To protect the global environment and as an environmentalist, NZXT must remind you that...

Under the European ("EU") Directive on Waste Electrical and Electronic Equipment, Directive 2012/19/EU, effective February 14, 2014, products of "electrical and electronic equipment" cannot be discarded as municipal wastes, and manufacturers of covered electronics must take back such products at the end of their useful life. NZXT will comply with the product take back requirements at the end-of-life of NZXT products that are sold within the EU. You can return these products to local collection points.

### ESPAÑOL

NZXT como empresa comprometida con la protección del medio ambiente, recomienda:

Bajo la directiva 2012/19/EU de la Unión Europea en materia de desechos y/o equipos electrónicos, con fecha de rigor desde el 14 de febrero de 2014, los productos clasificados como "eléctricos y equipos electrónicos" no pueden ser depositados en los contenedores habituales de su municipio, los fabricantes de equipos electrónicos, están obligados a hacerse cargo de dichos productos al término de su período de vida. NZXT estará comprometido con los términos de recogida de sus productos vendidos en la Unión Europea al final de su periodo de vida. Usted debe depositar estos productos en el punto limpio establecido por el ayuntamiento de su localidad o entregar a una empresa autorizada para la recogida de estos residuos.



### FRANÇAIS

En tant qu'écologiste et afin de protéger l'environnement, NZXT tient à rappeler ceci...

Au sujet de la directive européenne (EU) relative aux déchets des équipement électriques et électroniques, directive 2012/19/EU, prenant effet le 14 février 2014, que les produits électriques et électroniques ne peuvent être déposés dans les décharges ou tout simplement mis à la poubelle. Les fabricants de ces équipements seront obligés de récupérer certains produits en fin de vie. NZXT prendra en compte cette exigence relative au retour des produits en fin de vie au sein de la communauté européenne. Par conséquent vous pouvez retourner localement ces matériels dans les points de collecte.

### DEUTSCH

Hinweis von NZXT zur Erhaltung und Schutz unserer Umwelt  
Gemäß der Richtlinie 2012/19/EU über Elektro- und Elektronik-Altgeräte dürfen Elektro- und Elektronik-Altgeräte nicht mehr als kommunale Abfälle entsorgt werden. NZXT hat europaweit verschiedene Sammel- und Recyclingunternehmen beauftragt, die in die Europäische Union in Verkehr gebrachten Produkte, am Ende seines Lebenszyklus zurückzunehmen. Bitte entsorgen Sie dieses Produkt zum gegebenen Zeitpunkt ausschliesslich an einer lokalen Altgerätesammelstelle in Ihrer Nähe.

### ITALIANO

Per salvaguardare l'ambiente globale, NZXT ricorda che:  
La Direttiva Europea (UE) RAEE, in materia di rifiuti costituiti da apparecchiature elettriche ed elettroniche (Direttiva 2012/19/UE, in vigore dal 14 febbraio 2014), le apparecchiature elettriche ed elettroniche non possono essere smaltite tra i rifiuti municipali e i produttori di apparecchiature elettroniche sono tenuti a ritirare tali prodotti alla fine del ciclo di vita utile. NZXT è conforme ai requisiti inerenti al ritiro a fine vita dei prodotti NZXT venduti nell'UE. Questi prodotti devono essere conferiti nei centri di raccolta locali.





### PORTUGUÊS

Para proteger o meio ambiente global e como um ambientalista, a NZXT lembra você de que...

Sob a Diretiva Europeia (“EU”) sobre Equipamentos Eletroeletrônicos Residuais, Diretiva 2012/19/EU, em vigor desde 14 de fevereiro de 2014, produtos de “equipamentos eletroeletrônicos” não podem ser descartados como lixo municipal e os fabricantes de eletrônicos cobertos devem receber de volta tais produtos no fim de sua vida útil. A NZXT cumprirá os requisitos de recolhimento do produto ao fim da vida útil dos produtos da NZXT vendidos dentro da UE. Você pode devolver esses produtos aos pontos de coleta locais.

### РУССКИЙ

В целях поддержки движения защитников окружающей среды и охраны глобальной окружающей среды компания NZXT напоминает вам... В соответствии с требованиями Директивы по утилизации электрического и электронного оборудования ЕС 2012/19/EU от 14 февраля 2014 г. продукты, являющиеся «электрическим и электронным оборудованием», должны утилизироваться отдельно от бытовых отходов, и производители оборудования, подпадающего под действие данной директивы, должны принимать такие продукты в случае их возврата в конце срока службы. NZXT будет соблюдать требования к возврату продукта производителю в конце срока службы продуктов NZXT, которые продаются на территории ЕС. Для возврата продуктов производителю созданы специализированные пункты приема.



### 한국어

지구를 보호하고, 환경에 친화적인 기업인 NZXT는 다음 사항을 안내합니다. 2014년 2월 14일부터 시행되는 Directive 2012/19/EU, 폐전기·전자제품에 관한 유럽연합("EU")의 지침에 따라 "전기·전자제품"은 일반폐기물로서 폐기할 수 없으며, 수명이 다한 제품은 반드시 해당 제품의 제조업체가 회수해야 합니다. NZXT는 유럽 내에서 판매되는 NZXT 제품에 대한 회수 지침을 준수합니다. 수명이 다한 제품은 해당 지역의 회수처에 반납하실 수 있습니다.

### 日本語

NZXTはかけがえのない地球環境を保護するために、廃電気・電子製品(WEEE)に関する欧州連合(EU)の指令を遵守します。  
WEEE指令2012/19/EU(2014年2月14日発効)で定められた通り、EU域内では電気機器・電子機器製品は地方自治体の廃棄物として廃棄できないため、対象となる電子機器メーカーは、製品が耐用年数に達した際に該当製品を引き取る必要があります。NZXTは、EU内で販売されるNZXT製品の耐用年数終了時の製品引き取り要件を遵守します。ユーザーの方におかれましては、該当製品を最寄りの回収場所にお出しいただけますよう、お願いいたします。

### 简体中文

作为一家环保型企业，为保护全球环境，NZXT 提醒您.....  
根据 2014 年 2 月 14 日生效的欧洲 ("EU") 废弃电子电气设备指令——第 2012/19/EU 号指令的规定，“电气和电子设备”产品不可作为市政废物丢弃，相关电子产品的制造商须在此类产品使用寿命结束时将其收回。对于 NZXT 在欧盟地区售出的 NZXT 产品报废时，NZXT 将遵循该产品回收要求。您可以将这些产品送至当地的回收点。

### 中文

為保護全球環境，NZXT 提醒您...  
依據 2014 年 2 月 14 日生效的歐盟 ("EU") 廢棄電子電氣設備指令第 2012/19 / EU 號指令規定，「電氣和電子設備」產品不得視為都市廢棄物丟棄，相關的電子產品製造商必須在產品使用壽命結束時將產品回收。對於歐盟境內銷售的 NZXT 產品，NZXT 將在產品使用壽命結束時，按照產品回收要求收回產品。您可以將這些產品送到當地的回收點。

## 5.6 REVISION HISTORY

---



Version 1.1, 2021/12/23