

## **Inleiding**

In het kader van de programma financiering externe veiligheid is in de loop van 2005 besloten om extra controles uit te voeren op locaties met kleine propaantanks.

Over het algemeen zijn dit locaties met propaantanks bij particulieren.

Hoewel kleine tanks (<3m<sup>3</sup>) niet relevant zijn op grond van het BEVI kan lokaal sprake zijn van een verhoogd risico als tanks in een slechte staat verkeren of als niet wordt voldaan aan de afstandseisen.

Daarnaast zijn op grond van de leidraad voor risico inventarisatie van de provincie Zuid-Holland ook propaantanks met een inhoud kleiner dan 3m<sup>3</sup> relevant.

## **Aanpak**

De te controleren locaties zijn voorafgaand aan de controle niet individueel geïnformeerd over de ophanden zijnde controles. De gebruiker van de tank werd bekend verondersteld met periodieke controles van de overheid. Daarnaast is het gebruikelijk om onaangekondigd te controleren, omdat eerder sprake is van een representatieve situatie tijdens de controle.

De controles zijn uitgevoerd, ongeacht of de bewoners wel of niet thuis waren. In het geval dat de bewoners niet thuis waren is het doordrukformulier in de brievenbus achter gelaten.

Dit deelproject is uitgevoerd in de periode 1 augustus tot en met 31 december 2005.

## **Wettelijk kader**

Als wettelijk kader is het Besluit voorzieningen en installaties milieubeheer, het Besluit externe veiligheid inrichtingen (BEVI) en het Registratiebesluit externe veiligheid gehanteerd.

### **Besluit voorzieningen en installaties**

Indien propaan in een tank wordt opgeslagen is dit veelal op grond van categorie 2, 2.1, onder a van het Inrichtingen en vergunningenbesluit milieubeheer een vergunning- of meldingsplichtige activiteit. Hiertoe is op 1 december 2001 het Besluit voorzieningen en installaties milieubeheer gepubliceerd. (Stbl nr. 487, 2001). Met dit nieuwe besluit zijn het Besluit opslag propaan milieubeheer en het Besluit propaan in de bouw milieubeheer ingetrokken.

Het besluit maakt onderscheid in drie type inrichtingen, te weten:

- type A. Niet zijnde een inrichting type B of C. Op deze inrichtingen zijn:
  - o de artikelen;
  - o de voorschriften van hoofdstuk 8 bijlage 1 en
  - o de voorschriften van bijlage 2 van toepassing.
- type B. Het betreft een inrichting waarop tevens een ander besluit op grond van artikel 8.40 Wm van toepassing is. De inrichtingen moeten worden gecontroleerd op de artikelen en de voorschriften van hoofdstuk 8 bijlage 1 van het Besluit voorzieningen en installaties milieubeheer en het andere van toepassing zijnde 8.40 besluit.
- type C. Het betreft een inrichting waarvoor eveneens een milieuvergunning krachtens artikel 8.1 Wm van toepassing is. Op deze inrichtingen moeten worden gecontroleerd op de artikelen en de voorschriften van hoofdstuk 8 bijlage 1 van het besluit en op de vergunningvoorschriften.

Op grond van het Besluit voorzieningen en installaties milieubeheer dient een propaantank afhankelijk van de grootte en/of locatie te voldoen aan de voorschriften van de CPR 11-1, 11-2 of 11-3 (voorschrift 8.1.1 bijlage 1). In dit project zijn hoofdzakelijk particuliere propaantanks gecontroleerd. Die vallen onder type A van het Besluit voorzieningen en installaties.

**Besluit externe veiligheid inrichtingen (BEVI)**

Het Besluit externe veiligheid inrichtingen heeft tot doel om de risico's waaraan burgers in hun leefomgeving worden blootgesteld vanwege risicovolle inrichtingen tot een aanvaardbaar minimum te beperken. Het BEVI is in principe niet van toepassing op propaantanks. Op grond van het besluit bestaat voor de minister de mogelijkheid om propaantanks aan te wijzen, zodat BEVI ook op deze tanks van toepassing is (artikel 2 lid h). Hiermee rekeninghoudende is besloten bij de bezoeken de afstanden van de propaantanks met een inhoud van meer dan 3 m<sup>3</sup> tot kwetsbare en beperkt kwetsbare objecten te inventariseren.

### **Registratiebesluit externe veiligheid**

Het Registratiebesluit externe veiligheid bevat regels met betrekking tot de registratie van gegevens externe veiligheid inrichtingen. Naast algemene gegevens over bijvoorbeeld (bedrijfs)naam van de inrichting, adres, de kadastrale aanduiding en de ligging van de aangewezen inrichtingen dienen tevens specifieke zaken geregistreerd te worden zoals de geografische situering van de inrichtingen, weergegeven met behulp van de coördinaten van het stelsel van de rijksdriehoeksmeting. Deze gegevens worden opgenomen in het risicoregister voorzover deze inrichtingen risicovol zijn voor de omgeving.

De provincie Zuid-Holland heeft besloten voor het risicoregister alle aanverwante wet- en regelgeving mee te nemen. Hoewel kleine propaantanks niet in het Registratiebesluit genoemd worden als risico-inrichtingen, worden propaantanks in dat kader vanaf 2 m<sup>3</sup> wel ook meegenomen in de leidraad voor de risico-inventarisatie van de provincie Zuid-Holland.

### **Checklist BGA EV Propaantanks 2005**

Op grond van deze drie kaders heeft de DCMR de "Checklist Branche Gerichte Aanpak (BGA) Externe Veiligheid (EV) Propaantanks 2005" opgesteld. Deze checklist is in bijlage I opgenomen.

### **Werkwijze**

Volgens afspraak is bij de controles uitgegaan van de Checklist BGA EV Propaantanks 2005. Een aantal punten uit de Checklist BGA EV Propaantanks 2005 wordt hieronder kort toegelicht.

#### ***Keuring van de reservoirs en het leidingwerk***

Voor alle reservoirs en voor het leidingwerk wordt, na keuring, een keuringscertificaat afgegeven. De keuringsdatum van de tank wordt over het algemeen ook ingeponst in de stempelplaat op de reservoirs. In sommige gevallen wordt de keuringsdatum op een keuringssticker weergegeven. De keuring van het leidingwerk wordt soms bij de tank aangegeven met een metalen clip aan een van de leidingen.

Het bureau Bedrijven Rotterdam (*BER*) is tijdens de controles uitgegaan van de ingeponste datum en/of de aanwezigheid van een keuringssticker op het reservoir. Slechts in het geval dat geen van beide aanwezig waren of getwijfeld werd over de keuringsdatum van het reservoir is het keuringscertificaat opgevraagd. Er is niet gekeken naar de keuring van het leidingwerk.

Het bureau Bedrijven Gemeenten (*BEG*) heeft ook de keuring van het leidingwerk gecontroleerd. Aangezien niet altijd een metalen clip wordt bevestigd is uitgegaan van het keuringscertificaat. Indien tijdens het bezoek geen keuringscertificaat kon worden getoond, hebben de gebruikers van de tank een week de tijd gekregen het certificaat als nog op te sturen naar de milieudienst. Evenzo zijn de gebruikers die niet thuis waren na het bezoek gebeld met hetzelfde aanbod. Pas na die tijd is een eventuele brief verstuurd. Bij de nacontroles zijn de gebruikers van de tank eventueel opnieuw gebeld voor het keuringscertificaat en is opnieuw een week de tijd gegeven het certificaat op te sturen.

#### ***Locatie van de reservoirs***

De locatie van de reservoirs en de opstelplaats van de tankwagens zijn bepaald met behulp van een digitale GPS. De hiermee bepaalde coördinaten kunnen worden gebruikt voor het risicoregister. De coördinaten zoals deze aangegeven worden door de GPS-meter zijn vastgelegd in het bezoekverslag. Deze coördinaten worden omgerekend naar coördinaten volgens de driehoeksmeting en op de juiste plaats in MIRR vastgelegd.

### ***Bepaling van afstanden***

Voor de bepaling van de verschillende afstanden (bijvoorbeeld tot kwetsbare en beperkt kwetsbare objecten) is een lasergestuurde afstandsmeter gebruikt. Voor kleinere afstanden (< 10 m, binnen de erfgronden) is gebruik gemaakt van meetlinten. De lasergestuurde meter is hiervoor niet geschikt. Deze afstanden zijn vastgelegd in het bezoekverslag. Er is niet aangeschreven indien er binnen de afstandseis van 7,5 meter een glazen object aanwezig was, bijvoorbeeld een tuinkas. Een dergelijk object is niet brandbaar en zal dus een zeer beperkte vuurbelasting geven.

### ***Omgeving van de tank***

Tijdens de controle is voorts gekeken of de tank, ten behoeve van de toegankelijkheid bij brand in de omgeving, rondom goed vrij was van obstakels, begroeiing en dergelijke.

Alleen in het geval er sprake was van dichte begroeiing is hierop aangeschreven. In aanvulling hierop een aantal keer aangeschreven op de begroeiing, omdat de controle niet uitgevoerd kon worden. De tank was onbereikbaar. Bij de nacontrole is alsnog de checklist nagelopen.

Indien sprake was van één of meerdere takken die gesnoeid dienden te worden is middels een doorslagformulier geadviseerd de takken en/of begroeiing te verwijderen, zonder hier op aan te schrijven.

### ***Opstelplaats van de tankwagen***

De opstelplaats van de tankwagen is, zoals gezegd, bepaald met een digitale GPS. Aan de gebruikers van de reservoirs is gevraagd aan te geven waar de tankwagen wordt opgesteld tijdens het vullen van het reservoir. Een probleem hierbij is, dat gebruikers vaak niet aanwezig zijn als het reservoir gevuld wordt. Het is daardoor voor de gebruikers vaak lastig om tankwagenchauffeurs te dwingen de afstandseisen in acht te nemen. Het is dus ook vaak niet geheel duidelijk waar de tankwagens zich daadwerkelijk opstellen. In een aantal gevallen waren er meerdere opstelplaatsen mogelijk. Er is in voorkomende gevallen uitgegaan van de dichtstbijzijnde mogelijke opstelplaats.

## **Cijfers en resultaten**

De cijfers en resultaten worden in de volgende paragrafen gesplitst in twee delen:

- gemeente Rotterdam (BER);
- omliggende gemeenten (BEG);

### ***Overzicht cijfers (BER)***

Bij de start van het project waren in de gemeente Rotterdam 207 locaties geselecteerd. Bij 45 daarvan is geen bezoek aan de locatie gebracht omdat daarvan inmiddels bekend was dat ze niet meer in werking waren of dat er geen geldige regelgeving voor was. Gedurende het project zijn er nog vier recent gemelde locaties aan de lijst toegevoegd, zodat het totaal aantal daadwerkelijk bezochte locaties uiteindelijk 166 bedraagt. Van deze 166 locaties bleek dat:

- 7 locaties onvindbaar waren door een onduidelijk adres. De tanks op deze locaties zijn gezocht, maar niet gevonden. Hierbij moet gedacht worden aan het invoeren van een verkeerd of niet bestaand huisnummer;
- op 119 locaties geen tank aanwezig was. Het betreft hier veelal de bouwlocaties waar de tanks inmiddels zijn verwijderd. Bij één geval was de tank nog niet geplaatst;
- op 40 locaties een tank aanwezig was, waarbij circa 50% niet voldeed aan de gecontroleerde items op de BGA-checklist.

Onderstaande tabel geeft deze getallen nog eens schematisch weer.

Tabel 1: Overzicht van te bezoeken propaantanks BER

| <b>Wat</b>                                   | <b>Aantal</b> |
|--|---------------|
| Export bestand uit MIRR                      | 207           |
| Nieuwe adressen/locaties                     | 4             |
| Adressen niet bezocht                        | - 45          |
| <i>Aantal te controleren adressen</i>        | 166           |
| <b>Van de 166 uitgevoerde bezoeken</b>       |               |
| Opgeheven locaties (veelal bouwlocaties)     | 119           |
| Aantal controles                             | 40            |
| Aantal adressen niet duidelijk/niet bestaand | 7             |
| <b>Van de 40 gecontroleerde tanks</b>        |               |
| Geen overtreding(en)                         | 21            |
| Overtreding(en)                              | 19            |

Overzicht cijfers (specifiek)

In onderstaande tabel wordt een beknopt overzicht gegeven van de gecontroleerde punten uit de Checklist BGA EV Propaantanks 2005. Alleen de punten waarop overtredingen zijn geconstateerd zijn in het overzicht opgenomen.

Tabel 2: Resultaten van gecontroleerde propaantanks BER

| <b>Onderdeel</b>  | <b>In orde</b> | <b>Niet in orde</b> |          |
|---|----------------|---------------------|----------|
|   | <b>Aantal</b>  | <b>Aantal</b>       | <b>%</b> |
| Melding ingediend?  | 39             | 1                   | 2,5%     |
| Tijdig gekeurd?   | 34             | 6                   | 15%      |
| Bescherming tegen aanrijden aanwezig?   | 38             | 2                   | 5%       |
| Toegankelijk voor publiek?  | 39             | 1                   | 2,5%     |
| Tank omgeven door hekwerk met gesloten deur?  | 39             | 1                   | 2,5%     |
| Afstand tot eigen woningen en objecten cat. I en II, A                                  | 33             | 7                   | 17,5%    |
| Afstand tot opslag brandbaar materiaal, A   | 31             | 9                   | 22,5%    |
| Afstand tot erfgrans grenzend aan agrarisch gebruik of open water                       | 33             | 7                   | 17,5%    |
| Afstand tot erfgrans algemeen/openbare weg, A   | 33             | 7                   | 17,5%    |
| Afstand A, met brandwerende muur tussen of aan het object                               | 39             | 1                   | 2,5%     |
| Afstand tot objecten categorie I  | 39             | 1                   | 2,5%     |
| Afstand tot objecten categorie II   | 39             | 1                   | 2,5%     |
| Veiligheidsafstand opstelplaats tankwagen   | 36             | 4                   | 10%      |
| Veiligheidsafstand reservoir tov woningen zonder propaantank / obj. Cat I / obj. Cat II | 39             | 1                   | 2,5%     |
| Veiligheidsafstand tot andere woning met eigen reservoir                                | 39             | 1                   | 2,5%     |

Toelichting cijfers

Het naleefgedrag is over het algemeen redelijk. Het betreft veelal reservoirs van particulieren op het eigen terrein, waar voornamelijk de afstandseis tot brandbare materialen (vaak houten schuren) niet wordt nageleefd. Verder worden regelmatig de afstandseisen tot het eigen huis en de erfgrans niet nageleefd.

Ook komt het een aantal malen voor dat tanks niet tijdig gekeurd zijn of dat de veiligheidsafstand tot de opstelplaats van de tankwagen niet in acht wordt genomen.

Tot slot is meerdere malen geconstateerd dat tanks in meer of mindere mate werden overwoekerd door planten, hagen en bomen zodat de tank lastig bereikbaar was.

### Overzicht cijfers (BEG)

Bij de start van het project waren in de omliggende gemeenten 244 locaties geselecteerd. Bij 23 daarvan is geen bezoek aan de locatie gebracht omdat daarvan geen dossiers aanwezig waren. Gedurende het project zijn er nog twee locaties aan de lijst toegevoegd, omdat deze door onduidelijkheid in de adressering per ongeluk ook bezocht waren. Het totaal aantal bezochte locaties bedraagt uiteindelijk 223. Van deze 223 locaties bleek dat:

- op 63 locaties geen tank aanwezig was. Het betreft hier veelal particulieren die inmiddels aangesloten zijn op het gasnet en waar de propaantank is verwijderd;
- op 160 locaties een tank aanwezig was, waarbij circa 40% niet voldeed aan de gecontroleerde items op de BGA-checklist.

Onderstaande tabel geeft deze getallen nog eens schematisch weer.

Tabel 3: Overzicht te bezoeken propaantanks BEG

| Wat                                    | Aantal |
|--|--------|
| Export bestand uit MIRR                | 244    |
| Nieuwe adressen/locaties               | 2      |
| Adressen niet bezocht                  | -23    |
| <i>Aantal te controleren adressen</i>  | 223    |
| <b>Van de 223 uitgevoerde bezoeken</b> |        |
| Opgeheven locaties                     | 63     |
| Aantal controles                       | 160    |
| <b>Van de 160 gecontroleerde tanks</b> |        |
| Geen overtreding(en)                   | 63     |
| Overtreding(en)                        | 97     |

De resultaten zijn in onderstaande tabel uitgesplitst per gemeente. Voor het overzicht zijn de gemeenten gegroepeerd naar afdeling.

Tabel 4: Overzicht te bezoeken propaantanks per gemeente

| Gemeente               | Totaal     | Geen Overtredingen |             | Overtredingen |             | Opgeheven locaties |             |
|------------------------|------------|--------------------|-------------|---------------|-------------|--------------------|-------------|
|                        |            | Aantal             | aantal      | %             | aantal      | %                  | aantal      |
| <b>NOORD</b>           |            |                    |             |               |             |                    |             |
| Bergschenhoek          | 18         | 2                  | 11 %        | 15            | 83 %        | 1                  | 6 %         |
| Berkel en Rodenrijs    | 2          | -                  | 0 %         | 2             | 100 %       | -                  | 0 %         |
| Bleiswijk              | 10         | 1                  | 10 %        | 2             | 20 %        | 7                  | 70 %        |
| Capelle aan den IJssel | 1          | -                  | 0 %         | 1             | 100 %       | -                  | 0 %         |
| Krimpen aan den IJssel | 1          | -                  | 0 %         | -             | 0 %         | 1                  | 100 %       |
| Rozenburg              | 1          | 1                  | 100 %       | -             | 0 %         | -                  | 0 %         |
| Schiedam               | 11         | 6                  | 55 %        | 4             | 36 %        | 1                  | 9 %         |
| Vlaardingen            | 23         | 6                  | 26 %        | 12            | 52 %        | 5                  | 22 %        |
| <b>ZUID</b>            |            |                    |             |               |             |                    |             |
| Albrandswaard          | 11         | -                  | 0 %         | 2             | 18 %        | 9                  | 82 %        |
| Bernisse               | 22         | 7                  | 32 %        | 15            | 68 %        | -                  | 0 %         |
| Brielle                | 26         | 3                  | 12 %        | 14            | 54 %        | 9                  | 35 %        |
| Hellevoetsluis         | 38         | 22                 | 58 %        | 12            | 32 %        | 4                  | 11 %        |
| Ridderkerk             | 5          | 2                  | 40 %        | 2             | 40 %        | 1                  | 20 %        |
| Spijkenisse            | 18         | 7                  | 39 %        | 4             | 22 %        | 7                  | 39 %        |
| Westvoorne             | 36         | 6                  | 17 %        | 12            | 33 %        | 18                 | 50 %        |
| <b>Totaal</b>          | <b>223</b> | <b>63</b>          | <b>28 %</b> | <b>97</b>     | <b>43 %</b> | <b>63</b>          | <b>28 %</b> |

### Overzicht cijfers (specifiek)

In onderstaande tabel wordt een beknopt overzicht gegeven van de gecontroleerde punten uit de Checklist BGA EV Propaantanks 2005.

In het geval dat een bepaald onderdeel niet van toepassing was op de propaantank (bijvoorbeeld omdat er geen ondergrondse tanks aanwezig is), is het in de onderstaande tabel weergegeven als 'in orde'.

Tabel 5: Resultaten van gecontroleerde propaantanks BEG

| Onderdeel  | In orde | Niet in orde |     |
|--|---------|--------------|-----|
|  | Aantal  | Aantal       | %   |
| Melding ingediend?   | 149     | 8            | 5%  |
| Tijdig gekeurd?  | 95      | 61           | 39% |
| Ondersteunende constructie voldoende stevig?                       | 147     | 9            | 6%  |
| Bescherming tegen aanrijden aanwezig?                              | 66      | 5            | 3%  |
| Toegankelijk voor publiek?   | 17      | 8            | 5%  |
| Tank omgeven door hekwerk met gesloten deur?                       | 10      | 5            | 3%  |
| Kathodische bescherming aanwezig?                                  | 64      | 11           | 7%  |
| Afstand tot aanzuigopeningen van ventilatiesystemen                | 20      | 5            | 3%  |
| Afstand tot ander tot de inrichting behorend reservoir             | 3       | 5            | 3%  |
| Afstand tot bovengrondse opslag van brandbare vloeistof            | 2       | 6            | 4%  |
| Afstand tot kelderopeningen/putten                                 | 19      | 6            | 4%  |
| Afstand tot ondergrondse/ingeterpte tank met brandbare vloeistof   | 2       | 5            | 3%  |
| Afstand tot woningen en objecten cat. I en II binnen inrichting, A | 126     | 19           | 12% |
| Afstand tot opslag brandbaar materiaal, A                          | 35      | 17           | 11% |
| Afstand tot erfgrans grenzend aan agrarisch gebruik of open water  | 110     | 16           | 10% |
| Afstand tot erfgrans algemeen/openbare weg, A                      | 134     | 12           | 8%  |
| Afstand A, met brandwerende muur tussen of aan het object          | 5       | 6            | 4%  |
| Afstand tot overige objecten categorie I zonder propaantank        | 12      | 5            | 3%  |
| Afstand tot overige objecten categorie II zonder propaantank       | 12      | 5            | 3%  |
| Afstand opstelplaats tankwagen tot woning zonder propaantank       | 145     | 5            | 3%  |
| Afstand tot woningen zonder propaantank                            | 81      | 6            | 4%  |
| Afstand tot overige woningen/objecten cat. I en II met propaantank | 114     | 8            | 5%  |

### Toelichting cijfers

Het naleefgedrag is over het algemeen redelijk. Het betreft veelal reservoirs van particulieren voor het verwarmen van de woning. Meest voorkomend was dat het keuringscertificaat van het leidingwerk niet kon worden getoond. In veel gevallen was deze keuring niet of niet tijdig uitgevoerd. De gebruikers van tank waren veelal niet op de hoogte van het feit dat het leidingwerk apart van de tank ook gecontroleerd moest worden. De gasleverancier informeert de klant hier niet over. In een aantal gevallen was de tank ook niet gecontroleerd.

Verder worden regelmatig de afstandseisen tot het eigen huis, de erfgrans en opslag van brandbaar materiaal niet nageleefd.

Overzicht cijfers voor per gemeente

In onderstaande tabel wordt een beknopt overzicht gegeven van de gecontroleerde punten uit de Checklist BGA EV Propaantanks 2005. De cijfers zijn weergegeven per afdeling en vervolgens per gemeente uitgesplitst.

In het geval dat een bepaald onderdeel niet van toepassing was op de propaantank (bijvoorbeeld geen ondergrondse tanks aanwezig), is het in de onderstaande tabel weergegeven als 'in orde'.

Tabel 6: Resultaten van gecontroleerde propaantanks in Zuid

| Onderdeel  | Albrands-waard |   | Bernisse |   | Brielle |   | Hellevoetsluis |   | Ridderkerk |   | Spijkenisse |   | Westvoorne |   |
|--|----------------|---|----------|---|---------|---|----------------|---|------------|---|-------------|---|------------|---|
|  | J              | N | J        | N | J       | N | J              | N | J          | N | J           | N | J          | N |
| Melding ingediend?   | 1              | 1 | 22       | - | 17      | - | 33             | - | 2          | - | 10          | 1 | 16         | - |
| Tijdig gekeurd?  | -              | 2 | 17       | 5 | 8       | 9 | 25             | 8 | 2          | - | 11          | - | 7          | 9 |
| Ondersteunende constructie voldoende stevig?                       | 2              | - | 22       | - | 17      | - | 33             | - | 2          | - | 11          | - | 16         | - |
| Bescherming tegen aanrijden aanwezig?                              | 2              | - | 22       | - | 17      | - | 33             | - | 2          | - | 11          | - | 16         | - |
| Toegankelijk voor publiek?   | 2              | - | 22       | - | 17      | - | 33             | - | 2          | - | 8           | 3 | 16         | - |
| Tank omgeven door hekwerk met gesloten deur?                       | 2              | - | 22       | - | 17      | - | 33             | - | 2          | - | 11          | - | 16         | - |
| Kathodische bescherming aanwezig?                                  | 2              | - | 22       | - | 16      | 1 | 32             | 1 | 2          | - | 7           | 4 | 16         | - |
| Afstand tot aanzuigopeningen van ventilatiesystemen                | 2              | - | 22       | - | 17      | - | 33             | - | 2          | - | 11          | - | 16         | - |
| Afstand tot ander tot de inrichting behorend reservoir             | 2              | - | 22       | - | 17      | - | 33             | - | 2          | - | 11          | - | 16         | - |
| Afstand tot bovengrondse opslag van brandbare vloeistof            | 2              | - | 21       | 1 | 17      | - | 33             | - | 2          | - | 11          | - | 16         | - |
| Afstand tot kelderopeningen/putten                                 | 2              | - | 22       | - | 16      | 1 | 33             | - | 2          | - | 11          | - | 16         | - |
| Afstand tot ondergrondse/ingeterpte tank met brandbare vloeistof   | 2              | - | 22       | - | 17      | - | 33             | - | 2          | - | 11          | - | 16         | - |
| Afstand tot woningen en objecten cat. I en II binnen inrichting, A | 2              | - | 17       | 5 | 14      | 3 | 33             | - | 1          | 1 | 11          | - | 13         | 3 |
| Afstand tot opslag brandbaar materiaal, A                          | 2              | - | 20       | 2 | 15      | 2 | 32             | 1 | 1          | 1 | 11          | - | 15         | 1 |
| Afstand tot erfgrans grenzend aan agrarisch gebruik of open water  | 2              | - | 17       | 5 | 15      | 2 | 32             | 1 | 2          | - | 9           | 2 | 16         | - |
| Afstand tot erfgrans algemeen/openbare weg, A                      | 2              | - | 22       | - | 16      | 1 | 31             | 2 | -          | 2 | 10          | 1 | 15         | 1 |
| Afstand A, met brandwerende muur tussen of aan het object          | 2              | - | 21       | 1 | 16      | - | 33             | - | 2          | - | 11          | - | 16         | - |
| Afstand tot objecten categorie I zonder propaantank                | 2              | - | 22       | - | 16      | - | 33             | - | 2          | - | 11          | - | 16         | - |
| Afstand tot objecten categorie II zonder propaantank               | 2              | - | 22       | - | 16      | - | 33             | - | 2          | - | 11          | - | 16         | - |
| Afstand opstelplaats tankwagen tot woning zonder propaantank       | 2              | - | 22       | - | 16      | - | 32             | - | 2          | - | 11          | - | 16         | - |
| Afstand tot woningen zonder propaantank                            | 2              | - | 22       | - | 16      | - | 33             | - | 2          | - | 11          | - | 16         | - |
| Afstand tot overige woningen/objecten cat. I en II met propaantank | 2              | - | 22       | - | 16      | 1 | 33             | - | 2          | - | 10          | 1 | 16         | - |



Tabel 7: Resultaten van gecontroleerde propaantanks in Noord

| Onderdeel  | Bergschenhoek |    | Berkel en Rodenrijs |   | Bleiswijk |   | Capelle aan den IJssel |   | Rozenburg |   | Schiedam |   | Vlaardingen |    |
|--|---------------|----|---------------------|---|-----------|---|------------------------|---|-----------|---|----------|---|-------------|----|
|  | J             | N  | J                   | N | J         | N | J                      | N | J         | N | J        | N | J           | N  |
| Melding ingediend?   | 17            | -  | 2                   | - | 3         | 1 | 1                      | - | 1         | - | 10       | - | 14          | 5  |
| Tijdig gekeurd?  | 4             | 13 | 2                   | - | 2         | 2 | 1                      | - | 1         | - | 7        | 3 | 9           | 10 |
| Ondersteunende constructie voldoende stevig?                       | 14            | 3  | 2                   | - | 3         | 1 | -                      | 1 | 1         | - | 10       | - | 15          | 4  |
| Bescherming tegen aanrijden aanwezig?                              | 17            | -  | 2                   | - | 3         | 1 | 1                      | - | 1         | - | 10       | - | 15          | 4  |
| Toegankelijk voor publiek?   | 17            | -  | 2                   | - | 3         | 1 | 1                      | - | 1         | - | 10       | - | 15          | 4  |
| Tank omgeven door hekwerk met gesloten deur?                       | 17            | -  | 2                   | - | 3         | 1 | 1                      | - | 1         | - | 10       | - | 15          | 4  |
| Kathodische bescherming aanwezig?                                  | 17            | -  | 2                   | - | 3         | 1 | 1                      | - | 1         | - | 10       | - | 15          | 4  |
| Afstand tot aanzuigopeningen van ventilatiesystemen                | 17            | -  | 2                   | - | 3         | 1 | 1                      | - | 1         | - | 10       | - | 15          | 4  |
| Afstand tot ander tot de inrichting behorend reservoir             | 17            | -  | 2                   | - | 3         | 1 | 1                      | - | 1         | - | 10       | - | 15          | 4  |
| Afstand tot bovengrondse opslag van brandbare vloeistof            | 17            | -  | 2                   | - | 3         | 1 | 1                      | - | 1         | - | 10       | - | 15          | 4  |
| Afstand tot kelderopeningen/putten                                 | 17            | -  | 2                   | - | 3         | 1 | 1                      | - | 1         | - | 10       | - | 15          | 4  |
| Afstand tot ondergrondse/ingeterpte tank met brandbare vloeistof   | 17            | -  | 2                   | - | 3         | 1 | 1                      | - | 1         | - | 10       | - | 15          | 4  |
| Afstand tot woningen en objecten cat. I en II binnen inrichting, A | 17            | -  | 1                   | 1 | 3         | 1 | 1                      | - | 1         | - | 10       | - | 14          | 5  |
| Afstand tot opslag brandbaar materiaal, A                          | 16            | 1  | -                   | 2 | 2         | 2 | 1                      | - | 1         | - | 9        | 1 | 15          | 4  |
| Afstand tot erfgrans grenzend aan agrarisch gebruik of open water  | 16            | 1  | 2                   | - | 3         | 1 | 1                      | - | 1         | - | 10       | - | 15          | 4  |
| Afstand tot erfgrans algemeen/openbare weg, A                      | 17            | -  | 2                   | - | 3         | 1 | 1                      | - | 1         | - | 10       | - | 15          | 4  |
| Afstand A, met brandwerende muur tussen of aan het object          | 17            | -  | 2                   | - | 3         | 1 | 1                      | - | 1         | - | 10       | - | 15          | 4  |
| Afstand tot objecten categorie I zonder propaantank                | 17            | -  | 2                   | - | 3         | 1 | 1                      | - | 1         | - | 10       | - | 15          | 4  |
| Afstand tot objecten categorie II zonder propaantank               | 17            | -  | 2                   | - | 3         | 1 | 1                      | - | 1         | - | 10       | - | 15          | 4  |
| Afstand opstelplaats tankwagen tot woning zonder propaantank       | 17            | -  | 2                   | - | 3         | 1 | 1                      | - | 1         | - | 10       | - | 15          | 4  |
| Afstand tot woningen zonder propaantank                            | 17            | -  | 2                   | - | 3         | 1 | -                      | 1 | 1         | - | 10       | - | 15          | 4  |
| Afstand tot overige woningen/objecten cat. I en II met propaantank | 17            | -  | 2                   | - | 3         | 1 | -                      | 1 | 1         | - | 10       | - | 15          | 4  |

### Toelichting cijfers

Het naleefgedrag tussen de gemeenten in Noord en in Zuid verschilt. In Noord was in 54% van de bezoeken sprake van een of meerdere overtredingen. In Zuid was dit in 39% van de gevallen. Dit is een opmerkelijk resultaat, omdat er in Noord een aantal jaren geleden een gelijksoortig project is gedraaid. De verwachting was dat meer propaantanks aan de voorschriften zouden voldoen.

In Noord was hoofdzakelijk de tank en/of het leidingwerk niet (tijdig) gekeurd. Het is verder moeilijk de verschillende gemeenten te vergelijken, omdat er in de meeste gemeenten slechts enkele volwaardige bezoeken zijn uitgevoerd. Dit komt mede doordat er veel propaantanks verwijderd waren.

Opvallend is het aantal overtredingen in de gemeente Vlaardingen. Dit wordt mede veroorzaakt door vier tanks die volkomen onbereikbaar waren en waarbij geen contact werd verkregen met de gebruiker. In dit geval is de gebruiker aangeschreven op het bereikbaar maken van de tank. In dat geval is bij alle onderdelen van de BGA checklist een overtreding ingevuld. Deze resultaten worden bij de nacontrole geverifieerd.

In Zuid was hoofdzakelijke de tank en/of het leidingwerk niet (tijdig) gekeurd. Opvallend is het aantal overtredingen in Bernisse. Hier is geen specifieke reden voor. De geconstateerde overtredingen stemmen overeen met de algemene conclusie dat buiten de keuringen de afstand tot woningen, brandbare opslag en erfgrans het meest werden overtreden.

## **Conclusies en aanbevelingen**

Op basis van de controles worden de volgende conclusies getrokken:

- Het naleefgedrag en het veiligheidsniveau zijn over het algemeen redelijk;
- De problemen wat betreft afstandseisen zijn soms moeilijk op te lossen, doordat het privé-terrein daarvoor te weinig ruimte biedt.
- De overtredingen zijn voor de stad Rotterdam geconcentreerd rond een aantal straten/wegen waaronder de Wollefoppenweg, de Onderweg en de Bermweg aan de rand van de nieuwe wijk Nesselande;
- De veiligheidsafstand tot de opstelplaats van de tankwagen is lastig te controleren en/of te handhaven. Vaak zijn mensen niet thuis als hun reservoir wordt gevuld en kan de chauffeur zijn wagen opstellen waar hij wil.

Specifieke conclusies naar aanleiding van controlebezoeken bij particulieren:

- Particulieren waren tijdens de controlebezoeken over het algemeen niet thuis en hadden er achteraf vaak grote moeite mee dat controleurs toch de controle op hun privé-terrein hadden uitgevoerd.
- Keuringscertificaten van zowel reservoirs als leidingen zijn vaak niet in het bezit van particulieren, maar van de leveranciers.
- Particulieren hebben vaak moeite met aanschrijvingen van Bedrijven Rotterdam/Gemeenten en bellen vaak met de mededeling dat ze geen bedrijf zijn, maar alleen een propaanreservoir hebben.

Specifieke conclusies naar aanleiding van controlebezoeken bij bouwlocaties:

- Propaanreservoirs op bouwlocaties staan er over het algemeen maar voor korte tijd en er is gebleken dat een groot aantal reservoirs inmiddels verwijderd is.
- Veel bouwlocaties zijn nieuwbouwlocaties waarvoor nog geen adres bestaat. Bij meldingen worden dan vaak adressen als bijvoorbeeld 'Nesselande 0' opgegeven. Hierdoor is, mede omdat vaak een tekening ontbreekt, vaak onduidelijk waar zich de tank zou moeten bevinden.

De volgende aanbevelingen worden gedaan:

- Gezien het grote aantal opgeheven (bouw)locaties is het, om te voorkomen dat locaties voor niks worden bezocht, aan te bevelen de gebruiker van de propaantank bij de melding aan te laten geven wanneer de locatie weer wordt opgeheven.
- In een aantal gevallen is het aan te bevelen te bekijken of de locaties kunnen worden aangesloten op het aardgasnet. Zeker in gevallen waar, net als op de Wollefoppenweg, de Onderweg en de Bermweg, op dit moment hard gebouwd wordt aan nieuwe woningen die wél een aardgasaansluiting krijgen.
- Het is aan te raden om in het vervolg toch een aankondiging te doen van de controles, vooral richting particulieren. Particulieren zijn over het algemeen minder op de hoogte van de regelgeving, hun plichten daaromtrent en het recht van de controlerende instantie om het terrein zonder toestemming te betreden. Een eenvoudige aankondiging in bijvoorbeeld de plaatselijke krant waarbij de gehele procedure kort wordt uitgelegd, zou hiervoor kunnen volstaan. Dit voorkomt veel vragen vóór, tijdens en na de controle en zorgt ervoor dat de vereiste papieren tijdens de controle wel aanwezig kunnen zijn.

## BIJLAGE I: CHECKLIST BGA EV PROPAAANTANKS 2005

### Locatiegegevens

Locatienummer :  
 Locatienaam :  
 Adres :  
 Postcode & Plaats :  
 Locatiestatus :

### Controlegegevens

Controleur :  
 Datum :

#### Onderwerpen

| Bepaling   | Type       | Onderwerp                | Wetl             | Soort      | Opties  |
|--|------------|--------------------------|------------------|------------|---|
| Melding ingediend?   | Wettelijk  | BGA EV Propaantanks 2005 | Wet milieubeheer | Aanvullend | <input type="checkbox"/> ja<br><input type="checkbox"/> nee |
| Inhoud tank?   | Vrijwillig | BGA EV Propaantanks 2005 | Wet milieubeheer | Resterend  | <input type="checkbox"/> ja<br><input type="checkbox"/> nee |
| Tijdig gekeurd?  | Wettelijk  | BGA EV Propaantanks 2005 | Wet milieubeheer | Kern       | <input type="checkbox"/> ja<br><input type="checkbox"/> nee |
| X-coördinaat reservoir   | Vrijwillig | BGA EV Propaantanks 2005 | Wet milieubeheer | Resterend  | <input type="checkbox"/> ja<br><input type="checkbox"/> nee |
| Y-coördinaat reservoir   | Vrijwillig | BGA EV Propaantanks 2005 | Wet milieubeheer | Resterend  | <input type="checkbox"/> ja<br><input type="checkbox"/> nee |
| Ondersteunende constructie voldoende stevig?   | Wettelijk  | BGA EV Propaantanks 2005 | Wet milieubeheer | Kern       | <input type="checkbox"/> ja<br><input type="checkbox"/> nee |
| Bescherming tegen aanrijden aanwezig?  | Wettelijk  | BGA EV Propaantanks 2005 | Wet milieubeheer | Kern       | <input type="checkbox"/> ja<br><input type="checkbox"/> nee |
| Toegankelijk voor publiek?   | Wettelijk  | BGA EV Propaantanks 2005 | Wet milieubeheer | Aanvullend | <input type="checkbox"/> ja<br><input type="checkbox"/> nee |
| Tank omgeven door hekwerk met gesloten deur?   | Wettelijk  | BGA EV Propaantanks 2005 | Wet milieubeheer | Aanvullend | <input type="checkbox"/> ja<br><input type="checkbox"/> nee |
| Wordt propaan in de gasfase onttrokken?  | Vrijwillig | BGA EV Propaantanks 2005 | Wet milieubeheer | Resterend  | <input type="checkbox"/> ja<br><input type="checkbox"/> nee |
| Aantal vullingen van de tank per jaar  | Vrijwillig | BGA EV Propaantanks 2005 | Wet milieubeheer | Resterend  | <input type="checkbox"/> ja<br><input type="checkbox"/> nee |
| Kathodische bescherming aanwezig?  | Vrijwillig | BGA EV Propaantanks 2005 | Wet milieubeheer | Aanvullend | <input type="checkbox"/> ja<br><input type="checkbox"/> nee |
| Afstand tot bovengrondse opslag van brandbare vloeistof (15)                                       | Wettelijk  | BGA EV Propaantanks 2005 | Wet milieubeheer | Aanvullend | <input type="checkbox"/> ja<br><input type="checkbox"/> nee |
| Afstand tot ander tot de inrichting behorend reservoir (5)   | Wettelijk  | BGA EV Propaantanks 2005 | Wet milieubeheer | Aanvullend | <input type="checkbox"/> ja<br><input type="checkbox"/> nee |
| Afstand tot ondergrondse/ingeterpte tank met brandbare vloeistof (1,5)                             | Wettelijk  | BGA EV Propaantanks 2005 | Wet milieubeheer | Aanvullend | <input type="checkbox"/> ja<br><input type="checkbox"/> nee |
| Afstand tot kelderopeningen/putten (gelegen lager dan 1,5 m boven maaiveld) (7,5)                  | Wettelijk  | BGA EV Propaantanks 2005 | Wet milieubeheer | Aanvullend | <input type="checkbox"/> ja<br><input type="checkbox"/> nee |
| Afstand tot aanzuigopeningen van ventilatiesystemen (gelegen lager dan 1,5 m boven maaiveld) (7,5) | Wettelijk  | BGA EV Propaantanks 2005 | Wet milieubeheer | Aanvullend | <input type="checkbox"/> ja<br><input type="checkbox"/> nee |
| Afstand tot eigen woningen en objecten cat. I en II, A (7,5)                                       | Wettelijk  | BGA EV Propaantanks 2005 | Wet milieubeheer | Aanvullend | <input type="checkbox"/> ja<br><input type="checkbox"/> nee |

|   |            |                          |                  |            |   |
|---|------------|--------------------------|------------------|------------|---|
| Afstand tot opslag brandbaar materiaal, A (7,5)   | Wettelijk  | BGA EV Propaantanks 2005 | Wet milieubeheer | Aanvullend | <input type="checkbox"/> ja<br><input type="checkbox"/> nee |
| Afstand tot erfgrans grenzend aan agrarisch gebruik of open water (3)                           | Wettelijk  | BGA EV Propaantanks 2005 | Wet milieubeheer | Aanvullend | <input type="checkbox"/> ja<br><input type="checkbox"/> nee |
| Afstand tot erfgrans algemeen/openbare weg, A (5)   | Wettelijk  | BGA EV Propaantanks 2005 | Wet milieubeheer | Aanvullend | <input type="checkbox"/> ja<br><input type="checkbox"/> nee |
| Afstand A, met brandwerende muur tussen of aan het object (3)                                   | Wettelijk  | BGA EV Propaantanks 2005 | Wet milieubeheer | Aanvullend | <input type="checkbox"/> ja<br><input type="checkbox"/> nee |
| Afstand tot objecten categorie I  | Wettelijk  | BGA EV Propaantanks 2005 | Wet milieubeheer | Kern       | <input type="checkbox"/> ja<br><input type="checkbox"/> nee |
| Afstand tot objecten categorie II   | Wettelijk  | BGA EV Propaantanks 2005 | Wet milieubeheer | Kern       | <input type="checkbox"/> ja<br><input type="checkbox"/> nee |
| Veiligheidsafstand opstelplaats tankwagen (20)  | Wettelijk  | BGA EV Propaantanks 2005 | Wet milieubeheer | Kern       | <input type="checkbox"/> ja<br><input type="checkbox"/> nee |
| X-coördinaat opstelplaats tankwagen/vulpunt   | Vrijwillig | BGA EV Propaantanks 2005 | Wet milieubeheer | Resterend  | <input type="checkbox"/> ja<br><input type="checkbox"/> nee |
| Y-coördinaat opstelplaats tankwagen/vulpunt   | Vrijwillig | BGA EV Propaantanks 2005 | Wet milieubeheer | Resterend  | <input type="checkbox"/> ja<br><input type="checkbox"/> nee |
| Veiligheidsafstand reservoir tov woningen zonder propaantank / obj. Cat I / obj. Cat II (tabel) | Wettelijk  | BGA EV Propaantanks 2005 | Wet milieubeheer | Aanvullend | <input type="checkbox"/> ja<br><input type="checkbox"/> nee |
| Veiligheidsafstand tot andere woning met eigen reservoir (15)                                   | Wettelijk  | BGA EV Propaantanks 2005 | Wet milieubeheer | Aanvullend | <input type="checkbox"/> ja<br><input type="checkbox"/> nee |
| Afstand tot beperkt kwetsbare objecten (inhoud tank > 3m3)                                      | Vrijwillig | BGA EV Propaantanks 2005 | Wet milieubeheer | Aanvullend | <input type="checkbox"/> ja<br><input type="checkbox"/> nee |
| Afstand tot kwetsbare objecten (inhoud tank > 3m3)  | Vrijwillig | BGA EV Propaantanks 2005 | Wet milieubeheer | Aanvullend | <input type="checkbox"/> ja<br><input type="checkbox"/> nee |

BIJLAGE II VEILIGHEIDSAFSTANDEN

Overzicht aan te houden interne afstanden AMvB propane

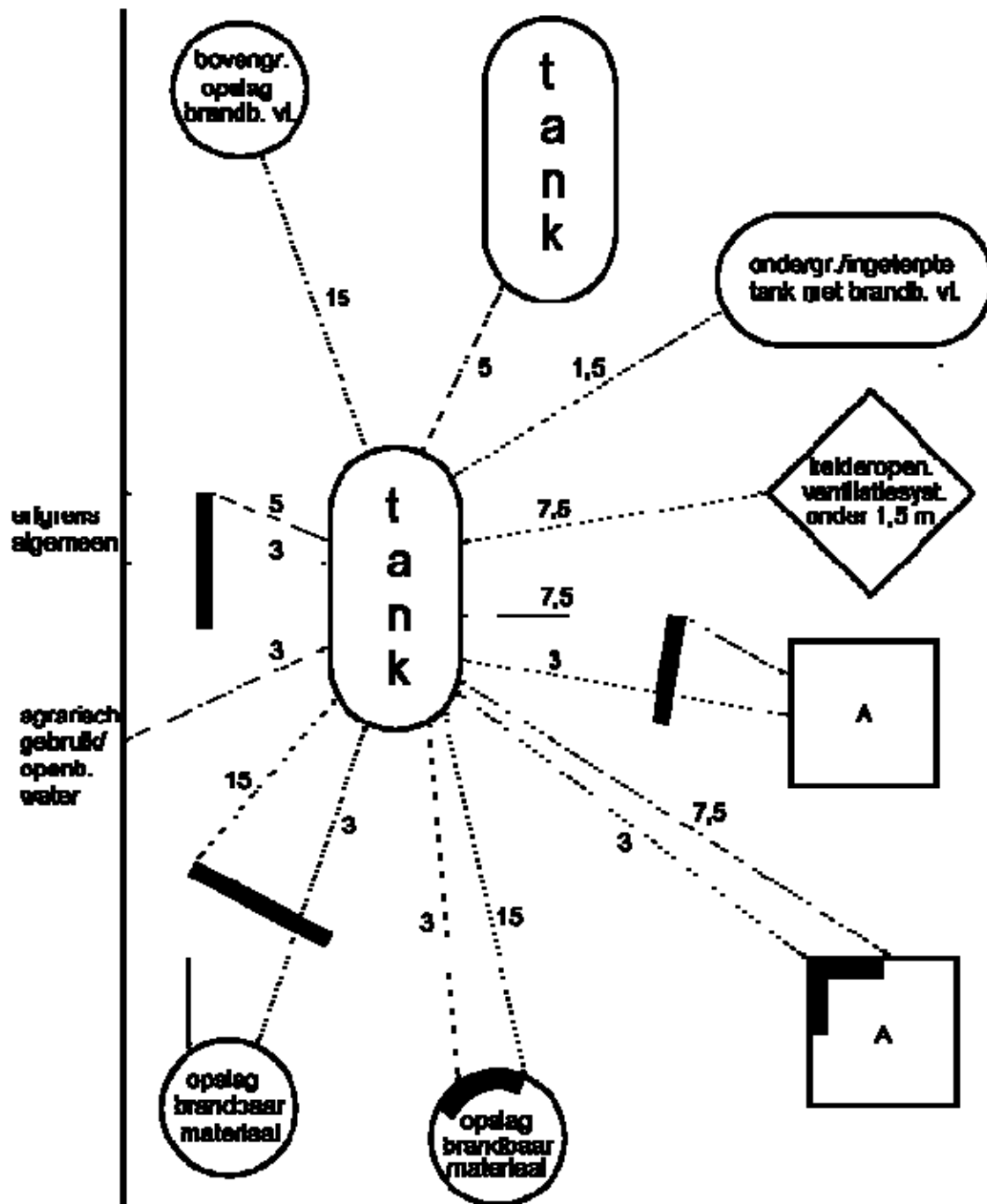

A = eigen woning / object geen woning / object cat. I of II, elk met zelf een propaantank

■ = brandtuur/wand 60 min., waarvan hoogte = tankhoogte + 0,5 m

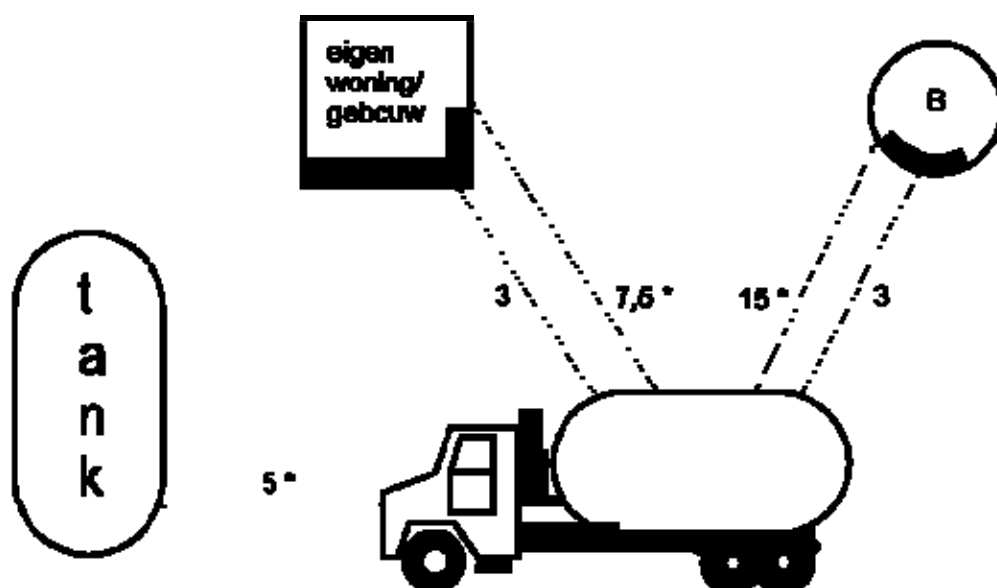

B = opslag brandb. mat. / bovengr. opsl. brandb. vloeist. / ondergr./ingeliept brandb. vloeib. gas

■ = brandwerende geval hor. + vert. 60 min. grootste afstand

#### Overzicht afstanden werkingssfeer (aan te houden externe afstanden)

| 1)                                     | objecten cat. I | woningen van derden | woonwijk/objecten cat. II |
|--|-----------------|---------------------|---------------------------|
| 1. opstelplaats tankauto/vulpunt       | 15 m *          | 20 m *              | 60 m 2; *                 |
| 2. reservoir 0,15 l/m 1 m <sup>3</sup> | 20 m            | 25 m                | 25 m                      |
| 3. reservoir 1 l/m 2 m <sup>3</sup>    | 20 m            | 30 m                | 30 m                      |
| 4. reservoir 2 l/m 3 m <sup>3</sup>    | 20 m            | 35 m                | 35 m                      |
| 5. reservoir 3 l/m 5 m <sup>3</sup>    | 20 m            | 40 m                | 40 m                      |

1) Niet zijnde woningen van derden, objecten cat. I of II, die zelf beschikken over een propaanreservoir.

2) Dit houdt in dat binnen 60 m ten hoogste 10 woningen van derden aanwezig mogen zijn.

\* niet voor tanks opgericht voor 1 juli 1984