

ö

Tratten



Installation



Tratten	Art. No	Reviderad
Benämning /	J30200F99, J30200F72	2023-02-14
Product name:	Tratten, vägglamp / wall lamp	
Artikel nr. /		
Item no.:	J30200F99, J30200F72	
Ljuskälla /		
Light source:	Max 10 W LED, E27	
Teknisk data /		
Technical data:	220-240V, 50Hz KL1, IP23	
Ytbehandling /		
Surface treatment:	Rå koppar, förnicklad mässing, rå mässing / Rough copper, nickel-plated brass, rough brass	
Skötselråd /		
Care instructions:	Ytan torkas med en lätt fuktad, mjuk trasa. Eventuellt kan en mild tvållösning användas. Använd inte starka lösningsmedel.	
	Wipe the surface with a damp soft cloth. Use a mild soap, only if necessary. Do not use strong solvents, it will damage the surface.	



Tratten

Art. No
J30200F99, J30200F72

Reviderad
2023-02-14

Montageinstruktion / Installation instruction

Allmänt/ General

Denna armatur är godkänd för montage både utomhus- och inomhus.

Säkerställ att du använder dig av fästelement som är godkända för det material som du skall fästa lampan mot.

Följ de anvisningar som finns på lampan samt bifogad instruktion för korrekt montage.
Notera att det dränagehål som finns i väggfästet skall riktas nedåt, se fig. 2 sid. 4.

This luminaire is suitable both for outdoor and indoor use.

Ensure that you use suitable screws and dowels for the materials when installing.

Follow the markings on the luminaire when installing your product and the installation instruction in this leaflet.
Please notice that the drain hole in the frame shall be mounted downwards, fig 2 page 4.

The lamp contained in this luminaire shall only be replaced by the manufacturer or his service agent or other qualified person.



Tratten

Art. No
J30200F99, J30200F72

Reviderad
2023-02-14

Symboler/ Symbols

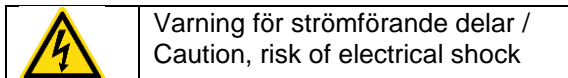

Vikt/ Weight of product 1,5 kg

Kopplingschema/
Wiringdiagram

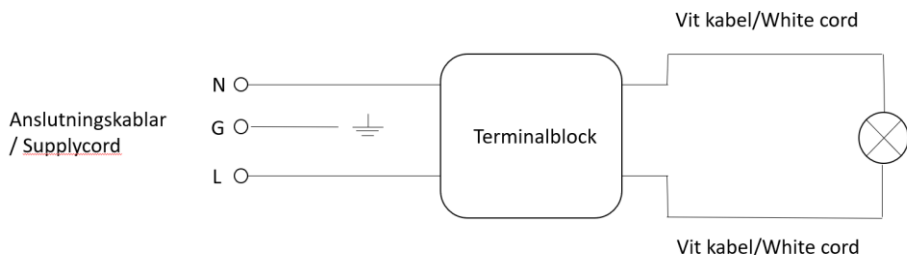

Fig 1 Kopplingschema för armaturen notera att jord kabeln skall kopplas på separat jordplint med jordsymbolen/ **Wiring diagram for the luminaire, notice that the earth cord should connect separate on the earthblock with earth symbol**

Kontakta en behörig elinstallatör om du är tveksam till hur du skall installera armaturen / Contact a qualified electrician if you are unsure how to install the luminaire.



Tratten

Art. No
J30200F99, J30200F72

Reviderad
2023-02-14

Infästning på vägg/ Wall mounting

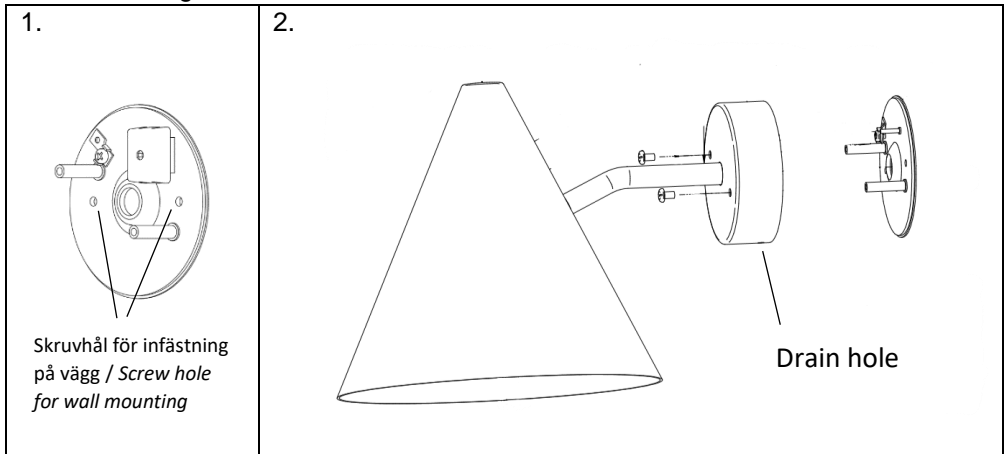

Fig 2 1. Väggfäste / 1. Wall bracket. 2. Monteringsanvisning för montering på vägg med markerat dränagehål. / 2. Mounting instruction for mounting on a wall with marked drain hole.

Säkerställ att du använder dig av fästelement som är godkända för det material som du skall fästa lampan mot. Skruvhål för infästning skall alltid placeras horisontellt mot varandra

// Ensure that you use suitable screws and dowels for the materials when installing the luminaire. Screw hole for wall mounting should always be placed horizontally to each other.



Tratten

Art. No
J30200F99, J30200F72

Reviderad
2023-02-14

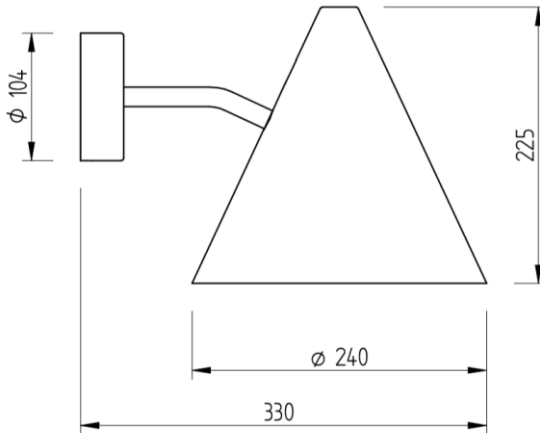

Fig 3. Armaturens yttermått / **The luminaire dimensions**