

## MP LINE



IT

### Raccordi Automatici per Lubrificazione, 80 bar

MP è un raccordo automatico concepito per impieghi fino a 80 bar nel campo della lubrificazione centralizzata.

Con il suo contenuto tecnico, la serie MP completa la gamma già esistente di raccordi per la lubrificazione ed offre continuità alle caratteristiche distintive dell'intera produzione Cmatic: rapidità di connessione, garanzia di prestazione ed affidabilità.

EN

### Medium Pressure Push-in Fittings, 80 bar

MP is a push-in fitting conceived for Medium pressure grease applications up to max 80 bar.

MP completes, with its technical features the existing products offer for central lubrication applications and highlights further the distinguishing marks of the whole Cmatic production: quick connections, performance and reliance guarantee.

FR

### Raccords Instantanés pour le graissage, 80 bar

MP est un raccord instantané conçu pour garantir la connection jusqu'à 80 bar dans le domaine du graissage centralisé.

Cette série complète avec ses caractéristiques techniques la gamme de lubrification centralisée tout en gardant les signes distinctifs de la production Cmatic: rapidité de connection, garantie de performance et de fiabilité.

DE

### Mitteldrucksteckverschraubungen, 80 bar

MP ist eine Steckverschraubung, geeignet für Mitteldruck bis 80 bar im Bereich Zentralschmierung.

MP (als zusätzliche Variante) ergänzt mit ihren technischen Eigenschaften die schon bestehende Verschraubungspalette für Zentralschmierung und setzt die Unterscheidungsmerkmale der Cmatic Herstellung fort und zwar schnelle Verbindungsfähigkeit, Leistung und Zuverlässigkeit.

# MP Line

1

Corpo  
Body  
Corps  
Körper

Ottone UNI EN 12164 CW614N - UNI EN 12165 CW617N, nichelato  
Brass UNI EN 12164 CW614N - UNI EN 12165 CW617N, nickel plated  
Laiton UNI EN 12164 CW614N - UNI EN 12165 CW617N, nickelé  
Messing UNI EN 12164 CW614N - UNI EN 12165 CW617N, vernickelt

2

Viti filettate  
Threaded screws  
Filets  
Gewinde

Ottone UNI EN 12164 CW614N, nichelato  
Brass UNI EN 12164 CW614N, nickel plated  
Laiton UNI EN 12164 CW614N, nickelé  
Messing UNI EN 12164 CW614N, vernickelt

3

Pinza aggraffaggio  
Gripping collet  
Pince  
Spannzange

Ottone UNI EN 12164 CW614N  
Brass UNI EN 12164 CW614N  
Laiton UNI EN 12164 CW614N  
Messing UNI EN 12164 CW 614N

4

Guarnizioni  
Seals  
Joint d'étanchéité  
Dichtung

NBR  
NBR  
NBR  
NBR



-20° ÷ 80°C



80 bar

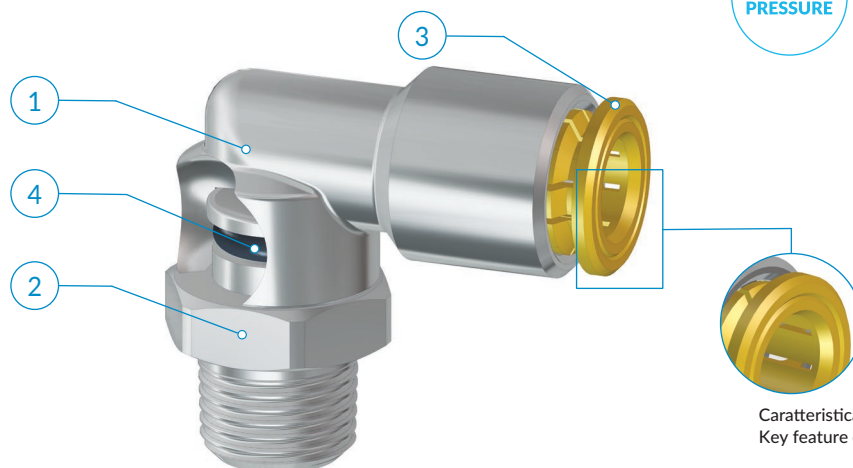

	M6x1	M8x1	M10x1	R1/8	R1/4
4	●	●	●	●	
6	●	●	●	●	
8			●	●	●

**Tubi di collegamento consigliati:**  
PA66 (4x1,5 - 6x3), PA12 HR

**Tolleranze accettabili sui tubi:**  
+/- 0,07 mm fino a Ø 8 mm

**Campi di applicazione:**  
Impianti di lubrificazione

**Recommended tubings:**  
PA66 (4x1,5 - 6x3), PA12 HR

**Acceptable Tolerances on the tubings:**  
+/- 0,07 mm up to Ø 8 mm

**Application fields:**  
Lubrication installations

**Tubes conseillés:**  
PA66 (4x1,5 - 6x3), PA12 HR

**Tolerances sur les tubes:**  
+/- 0,07 mm jusqu'au Ø 8 mm

**Domaines d'application:**  
Système de graissage

**Empfohlene Schläuche:**  
PA66 (4x1,5 - 6x3), PA12 HR

**Schlauchtoleranzen:**  
+/- 0,07 mm bis Ø 8 mm

**Anwendungsbereiche:**  
Schmieranlagen

! Il valore di massima pressione d'esercizio è influenzato dal tipo di tubo impiegato e dalla temperatura che può ridurre sensibilmente la pressione di scoppio del tubo.

! The max pressure rate achievable can vary depending on the tubing used and on the room temperature. These two factors may in fact lower the tube bursting pressure.

! La valeur max. de la pression est en fonction du tube employé et de la température d'ambiance, éléments qui peuvent baisser la pression d'éclatement du tube.

! Der Druckbereich wird stark von den eingesetzten Schläuchen und Aussentemperaturen beeinflusst, die den Berstdruck des Schlauches reduzieren können.

**i** Profondità di inserimento del tubo

Tubing insertion depth

Profondeur d'insertion du tube

Schlaucheinstecktiefe

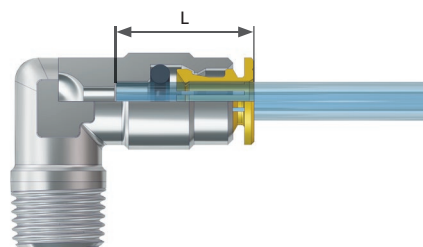

OD	L
4	14,5
6	17
8	17

**1** Tagliare il tubo a 90° (servendosi della pinza tagliatubo TCUT) verificando l'assenza di bave interne ed esterne e facendo attenzione che il tubo non si presenti ovalizzato dopo il taglio.

**2** Inserire il tubo nel raccordo spingendolo fino in battuta.

**Estrazione del tubo**

Esercitare una leggera pressione sull'anello estrattore, estraendo contemporaneamente il tubo dal corpo del raccordo.

**1** Cut the tube square (by means of a hose cutter i.e. our TCUT) making sure that no burrs are left and that the tube is not oval.

**2** Insert the tube into the fitting until it bottoms.

**Tube release**

While pressing on the release ring, pull out the tube from the fitting.

**1** Sectionner le tube à 90° par notre coupe tube TCUT en prenant soin de ne pas créer des bavures et de ne pas ovaliser le tube.

**2** Pousser le tube jusqu' au fond du raccord.

**Débranchement du tube**

Appuyer sur le poussoir en métal et tirer simultanément sur le tube.

**1** Schlauch mittels unserer Schlauchschere (TCUT) 90° abscheiden und entgraten.

**2** Darauf achten, daß der Schlauch danach nicht oval gequetscht ist und dann ihn bis zum Verschraubungsanschlag einstecken.

**Schlauchlösen**

Auf den Druckring drücken und gleichzeitig den Schlauch rausziehen.

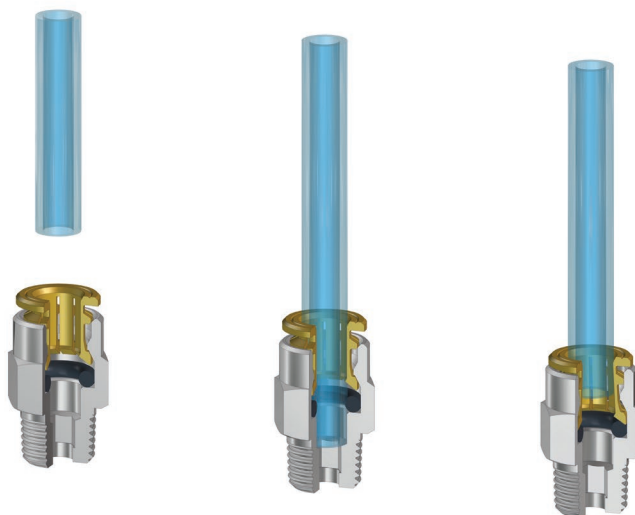

**!** Effettuato il collegamento, assicurarsi che il tubo inserito nel raccordo non sia sottoposto ad alcuna forza di trazione; è necessario inoltre rispettare durante il collegamento del tubo il raggio minimo di curvatura consigliato così come riportato nella sezione tubi di questo catalogo tecnico (vedi pag. 376)

Al fine di evitare lo sgancio involontario del tubo nessun oggetto deve venire a contatto con l'anello estrattore del raccordo evitando così l'esercizio di qualsiasi forza indesiderata, anche solo laterale, che potrebbe causare la pressione dell'anello estrattore e conseguente rilascio del tubo.

Per il serraggio delle parti filettate del raccordo si raccomanda di attenersi alle coppie consigliate riportate a pag. 10.

**!** Once the tubing is connected to the fitting, make sure that the tubing is not subject to any tensile strength and that the min. recommended bending radius stated in the tubing section of this catalogue is complied with (see page 376). To prevent any accidental tube release, no components have to come in touch with the release ring and exercise any unwanted pressure on the same. Indeed however lateral, any load on the release ring may cause the tube disconnection.

To tighten threads, please check out our tightening torque chart illustrated at page 10.

**!** Une fois effectué le branchement, s'assurer que le tube inséré dans le raccord n'est soumis à aucune force de traction. Egalement, il est nécessaire de respecter, lors du branchement du tube, le rayon minimum de courbure conseillé dans la section tubes de ce catalogue technique (voir la page 376).

Afin d'éviter le décrochage involontaire du tube, aucun objet ne doit entrer en contact avec la bague d'extraction du raccord, empêchant ainsi l'exercice de toute force indésirable, ne serait-ce que latérale, qui pourrait provoquer la pression de la bague d'extraction et donc le relâchement du tube.

Pour le serrage des parties filettées du raccord, il est recommandé de s'en tenir aux couples de serrage conseillés et reportés à la page 12.

**!** Nach der Schlauchverbindung, sicherstellen, dass der in die Verschraubung eingeführte Schlauch keinen Zugbelastungen ausgesetzt ist; beim Anschluss des Schlauchs muss der empfohlene Mindestbiegeradius eingehalten werden, gemäß den in diesem technischen Katalog im Schlauchabschnitt, angegebenen Hinweisen (siehe Seite 376).

Um das versehentliche Lösen des Schlauchs zu verhindern, darf kein Gegenstand den Lösering der Verschraubung berühren. Keine unerwünschte Kraft darf auch nicht seitlich einwirken und kein Druck soll auf den Lösering ausgeübt werden, denn dies das Schlauchlösen verursachen könnte.

Zum Festziehen der Gewinde sich an den, auf Seite 12, empfohlenen Drehmomente einhalten.

**!** In caso di collegamento di un terminale metallico al raccordo, è necessario che il terminale presenti profilo e misure come consigliate di seguito. Se si collega al raccordo un terminale con caratteristiche differenti da quelle specificate, il raccordo potrebbe subire danneggiamenti irreversibili pertanto il funzionamento dello stesso non è più garantito.

**!** If a metal stem is connected to the fitting, the stem has to be manufactured according to the profile and sizes as set forth below. Should the fitting be connected to a metal stem not complying to the technical features recommended, the fitting may get irreversibly damaged and its function would no longer be guaranteed.

**!** En cas de branchement d'une pièce métallique au raccordo, il est nécessaire que la pièce présente un profil et des mesures comme conseillées ci-après. Si l'on connecte au raccordo un terminal avec des caractéristiques différentes de celles spécifiées, le raccordo pourrait subir des dommages irréversibles et le fonctionnement du même n'être donc plus garanti.

**!** Wenn die Verschraubung mit einem Metallstützen montiert wird, muss das Stützen, die im Nachstehenden empfohlenen Profile und Abmessungen aufweisen. Wenn das Metallstützen den angegebenen technischen Eigenschaften nicht entspricht, kann die Verschraubung sich dauerhaft beschädigen und wird dessen Funktion nicht mehr gewährleisten.

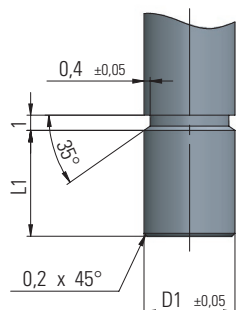

D1	L1
4	6
6	7
8	7

## MP 11

Diritto maschio conico

Taper straight, male

Union simple mâle conique

Gerade Einschraub, kegelig

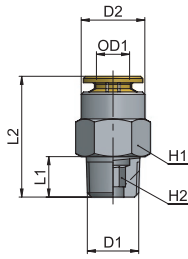

Type	OD1	D1	D2	L1	L2	H1	H2	g $\Delta$
11 04 18	4	R1/8	9	7,5	18,5	10	3	7,3
11 04 M6x1	4	M6x1	9	8	23,2	10	2,5	7,6
11 04 M8x1	4	M8x1	9	8	20	10	3	6,7
11 04 M10x1	4	M10x1	9	8	20	11	3	9,3
11 06 18	6	R1/8	11,8	7,5	22	12	4	10,3
11 06 M6x1	6	M6x1	11,8	8	26	12	2,5	11,8
11 06 M8x1	6	M8x1	11,8	8	26	12	4	12,3
11 06 M10x1	6	M10x1	11,8	8	22,5	12	4	10,9
11 08 18	8	R1/8	13,8	7,5	25	14	5	15,4
11 08 14	8	R1/4	13,8	11	25	14	6	16,4
11 08 M10x1	8	M10x1	13,8	8	25,5	14	5	15,6

## MP 14

Gomito maschio conico

Taper elbow fitting, male

Raccord à coude mâle conique

Winkel, kegelig

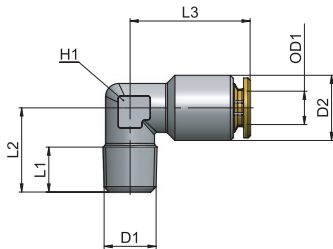

Type	OD1	D1	D2	L1	L2	L3	H1	g $\Delta$
14 04 18	4	R1/8	9	8,3	15,5	20	10	12,6
14 04 M6x1	4	M6x1	9	9	17	20	10	13,3
14 04 M8x1	4	M8x1	9	10	17	20	10	13,4
14 04 M10x1	4	M10x1	9	9	18	20	10	14,3
14 06 18	6	R1/8	12	8,3	15,5	21,5	10	14,2
14 06 M6x1	6	M6x1	12	9	17	21,5	10	14,6
14 06 M8x1	6	M8x1	12	10	17	21,5	10	14,8
14 06 M10x1	6	M10x1	12	9	18	21,5	10	15,8
14 08 18	8	R1/8	14	10,5	19	23	12	21,1
14 08 14	8	R1/4	14	10,6	20	23	12	23,9
14 08 M10x1	8	M10x1	14	9	19	23	12	22,1

## MP 15

Gomito maschio conico girevole

Taper swivelling elbow fitting, male

Raccord à coude tournant, mâle conique

Schwenkbare Winkel, kegelig

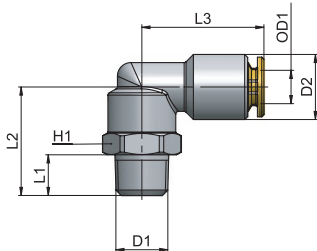

Type	OD1	D1	D2	L1	L2	L3	H1	g $\Delta$
15 04 18	4	R1/8	9	7,5	20	20	13	21,9
15 04 M6x1	4	M6x1	9	8	20,5	20	13	19,9
15 04 M8x1	4	M8x1	9	8	20,5	20	13	20,7
15 04 M10x1	4	M10x1	9	8	21,5	20	13	23,4
15 06 18	6	R1/8	12	7,5	20	22	13	24,2
15 06 M6x1	6	M6x1	12	8	20,5	22	13	21,7
15 06 M8x1	6	M8x1	12	8	20,5	22	13	22,7
15 06 M10x1	6	M10x1	12	8	21,5	22	13	25,8
15 08 18	8	R1/8	14	7,5	20,5	22,5	13	28,3
15 08 14	8	R1/4	14	11	24	22,5	14	35,8
15 08 M10x1	8	M10x1	14	8	22	22,5	13	29,9

## MP 26

Giunzione intermedia

Union

Union simple égale

Gerade Verbindung

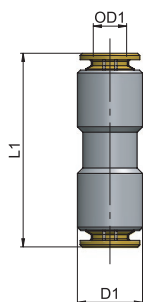

Type	OD1	D1	L1	g $\Delta$
26 04 04	4	9	30	10,1
26 06 06	6	12	34,5	15,7
26 08 08	8	14	35	20,2

## MP 28

Gomito intermedio

Union elbow

Raccord à coude

Winkelverschraubung

Type	OD1	D1	L1	g 
28 04 04	4	9	20	15,8
28 06 06	6	12	22,5	18,9
28 08 08	8	14	23	25,3

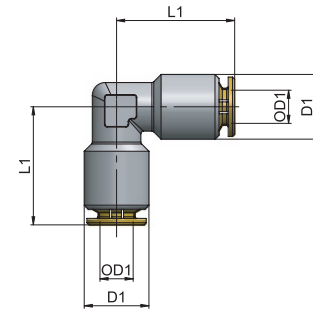

## MP 29

T intermedio

Union T

T égal

T-Verschraubung

Type	OD1	D1	L1	g 
29 04 04	4	9	19,5	21,3
29 06 06	6	12	20,5	24,8
29 08 08	8	14	21,5	31,7

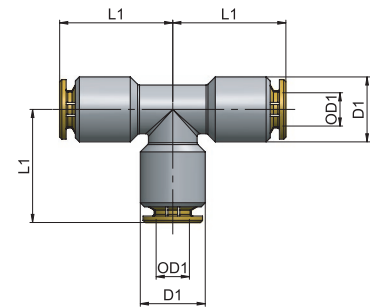

## MP LINE

AP	55
AR	63
AV	221
CO	157
CX	255
EV	217
GU	119
GU Safety	135
GX	281
GX Safety	291
HP	317
MA	27
MB	41
MC	83
MF	235
MM	333
MO	93
MP	323
MT	339
MV	171
MX	241
MY	229
OX	261
PA	113
PE	79
PM	329
PN	67
PT	347
PU	131
PU Safety	149
PUX	287
PV	203
PVX	311
PX	249
QO	363
RA	101
RF	269
RT	355
RX	275
Tools	369
Tubings	375
VF	295
VT	359
VX	299



*cmatic*